

TMO



**T.C.
TOPRAK MAHSULLERİ OFİSİ
GENEL MÜDÜRLÜĞÜ**

KURUMSAL KİMLİK KILAVUZU

T.C.
TOPRAK MAHSULLERİ OFİSİ GENEL MÜDÜRLÜĞÜ

Toprak Mahsulleri Ofisi (TMO) adına düzenlenen bu kılavuz, kurumun kimliğini yansıtmak, ihtiyaç duyulan her alanda kimlik bütünlüğünü korumak ve sürekliliği elde tutarak kurum kimliğini temsil eden tüm grafik ve görsel unsurların standartlaştırılmasını sağlamak amacıyla hazırlanmıştır.

Bu bağlamda, bu kılavuz, dünya genelinde kurumun amblem, tabela, tanıtıcı bayrak, flama, gibi unsurlarının yanı sıra her türlü tanıtım amaçlı görsel materyalinin, promosyon ürününün ve kurum içinde Türkiye genelinde uygulanacak personel kıyafetinden yönlendirme tabelasına kadar ihtiyaç duyulacak her türlü malzemenin standart uygulamasını göstermektedir.

Kılavuzda bulunan her türlü renk, ölçü, oran ve yazı karakteri, kurumun kimliğini temsil etmekte, kurumun kimliği ve tanınması adına büyük önem taşımaktadır. Bu nedenle kurum için yapılacak olan her türlü çalışmada, kurumun kimlik ve özerkliğinin korunması açısından, kılavuzda belirtilen kurallara, yazı ve renk karakterlerine, ölçü ve oranlara uyulmalıdır.

TEMEL UNSURLAR

7

1 Amblem

- 1.1 Amblem Oranları
- 1.2 Amblem Renk Değerleri
- 1.3 Amblemin Siyah-Beyaz ve Özel Renkli Kullanımları
- 1.4 Amblemin Toprak Mahsulleri Ofisi Açılışı ile Kullanım Şekilleri
- 1.5 Zemin Üzerinde Amblem Kullanımı
- 1.6 Yardımcı Renkler
- 1.7 Amblemin Minimum Ölçülerde Kullanımı
- 1.8 Amblemin Hatalı Kullanımı
- 1.9 Kurumsal Yazı Karakterleri

BASILI İŞLER - 1

19

2 Kurumsal Evrak

- 2.1 Antetli Kağıt (Türkçe)
- 2.2 Antetli Kağıt (İngilizce)
- 2.3 Resmi Yazışma
- 2.4 Bilgi Notları
- 2.5 Fatura
- 2.6 Tahsilat Makbuzu
- 2.7 İşyeri İçi Taşıma - Teslim ve Araç Yükleme Fişi
- 2.8 Gider Pusulası
- 2.9 Sevk İrsaliyesi
- 2.10 Taşıt Görev Emri
- 2.11 Baskül Kartelası
- 2.12 Malzeme Çıkış Fişi
- 2.13 Ürün Analiz Fişi
- 2.14 Ürün Alım Fişi
- 2.15 Kartvizit
- 2.16 Diplomat Zarf (Pencereli/Penceresiz)
- 2.17 Torba Zarf
- 2.18 Kurum İçi Zarf
- 2.19 Kapaklı Dosya
- 2.20 Klasör
- 2.21 Dosya / Klasör Etiketi
- 2.22 Sunum Dosyası

- 2.23 Sirküler
- 2.24 Toplantı Katılım Cetveli
- 2.25 Günlük Devam İzlenim Çetveli
- 2.26 Onur Belgesi / Hizmet Teşekkür Belgesi / Takdirname / Teşekkür Belgesi
- 2.27 Taziye Mektubu
- 2.28 Plaket
- 2.29 İmza kartonu

BASILI İŞLER - 2

51

3 Diğer Uygulamalar

- 3.1 Konuşma Kartları
- 3.2 Cevap Kartları
- 3.3 Not Kartları
- 3.4 Unutmayınız Kartı
- 3.5 Davetiye Kartı
- 3.6 Davetiye Zarfı
- 3.7 Tebrik Kartı
- 3.8 Tebrik Kartı Zarfı
- 3.9 Basın Bülteni/ Duyurusu
- 3.10 Kurum İçi Duyurular (Talimatlar)
- 3.11 CD/ DVD Kabı ve Sticker
- 3.12 Personel Kimlik Kartı
- 3.13 Ziyaretçi Kartı
- 3.14 Resmi Araçlar için Araç Tanıtım Kartı
- 3.15 Personel Araçları için Sticker
- 3.16 PowerPoint Sunum Formatı
- 3.17 Elektronik Posta Formatı
- 3.18 Elektronik Posta Adresi
- 3.19 Flama
- 3.20 Gönder Bayrağı
- 3.21 Kırlangıç Bayrak
- 3.22 Kılıç Bayrak
- 3.23 Masa Bayrağı
- 3.24 Afiş
- 3.25 Raket (CLP)
- 3.26 Billboard
- 3.27 Banner

- 3.28 Ürün Satış Poşetleri
- 3.29 Araç Üzeri Tasarımları (Binek Araç ve İş Makineleri)

YAYINLAR

87

4 Kitaplar

(Ebat(lar) / Karakter / Punto / Kapak (İç Kapak – Dış Kapak)
Sırt Yazısı / İç Düzeni / Tablo ve Grafikler / Fotoğraflar)

- 4.1 Hesap Dönemi Faaliyet Raporu
- 4.2 Hububat Raporu
- 4.3 Bilgi Kitapçığı
- 4.4 Broşürler

KURUM İÇİ UYGULAMALAR

105

5 Binalar (Boya, doğrama, ışıklandırma, vb)

- 5.1 Şube ve Ajans Amirliği Binası
- 5.2 Nöbetçi Kulübesi
- 5.3 Platform
- 5.4 Kantar Noktası
- 5.5 Satış Büfesi
- 5.6 Üretici Bekleme Noktası
- 5.7 Silo

6 İç ve Dış Mekan Görsel Uygulamaları

- 6.1 Büro Mobilyaları
- 6.2 İsimlikler (Toplantı – Yemekli Toplantı)
- 6.3 Dış Mekan Tabelası (Bina Tabelası / Totem Tabela / Yönlendirme)
- 6.4 İç Mekan Tabelası (Birim İsimleri / Yönlendirme Tabelaları)
- 6.5 Kapı İsimlikleri
- 6.6 Roll Up
- 6.7 İlan Panoları
- 6.8 Standlar (Örümcek Stant, Örümcek Masa, Teşhir Masası, Ayaklı A4 Broşürlük)

7 Personel İçin Uygulamalar

- 7.1 İş Kıyafeti (Teknik Personel) / (Alım Personeli)
- 7.2 Güvenlik Görevlisi Kıyafeti

- 7.3 Aşçı Kıyafeti
- 7.4 Çay Dağıtım Personeli Kıyafeti
- 7.5 Temizlik Personeli Kıyafeti
- 7.6 Mont
- 7.7 Parka
- 7.8 Yağmurluk

BASIN İLANLARI

153

8 Gazete İlanları

- 8.1 Tam Sayfa Gazete (9 St. x 52 cm)
- 8.2 Yarım Sayfa Gazete (9 St x 26 cm)
- 8.3 Vefat ve diğer ilanlar (4 St x 10 cm)
- 8.4 Teşekkür İlanı

TANITIM MATERYALLERİ

159

9 Promosyonlar

- 9.1 Şapka, Tişört
- 9.2 Kokart
- 9.3 Rozet, Kravat İğnesi, Broş
- 9.4 Bloknote / Deri Bloknote
- 9.5 Sticker
- 9.6 Bardak / Kupa / Kalemlik
- 9.7 Küp Notluk
- 9.8 Kongre Çantası
- 9.9 Karton Çanta (Materyal dağıtımı için)
- 9.10 Takvim
- 9.11 Kalem
- 9.12 Anahtarlık
- 9.13 Şemsiye
- 9.14 Ajanda
- 9.15 Masa Üstü Kâğıt Ağırlığı
- 9.16 Kitap Ayracı
- 9.17 Mouse Pad
- 9.18 Kravat
- 9.19 Duvar Saati
- 9.20 Kol Saati



TEMEL UNSURLAR

1 Amblem

- 1.1 Amblem Oranları
- 1.2 Amblem Renk Deęerleri
- 1.3 Amblemin Siyah-Beyaz ve Özel Renkli Kullanımları
- 1.4 Amblemin Toprak Mahsulleri Ofisi Açılımı ile Kullanım Şekilleri
- 1.5 Zemin Üzerinde Amblem Kullanımı
- 1.6 Yardımcı Renkler
- 1.7 Amblemin Minimum Ölçülerde Kullanımı
- 1.8 Amblemin Hatalı Kullanımı
- 1.9 Kurumsal Yazı Karakterleri

■ 1 - Amblem (Logo)

TMO'nun kimliğini belirten amblem, akılda kalıcılığı ön planda tutularak kurumun kuruluş amacının ortaya konulması amacıyla tasarlanmıştır. Amblem üç bölümden oluşmakta, en alttaki bölüm tohumun toprağa atılmış halini temsil etmektedir. Orta kısımda yer alan yapraklar, tohumun filizlenmesini, en üst bölümde yer alan şekil ise filizin başağa dönüşümünü vurgulamaktadır. TMO, ilk olarak Türkiye'nin buğday alımını üstlenmesi amacıyla kurulmuştur. Amblemi de buğdayın tohumdan başağa dönüşümünü simgelemektedir.



1.1 - Amblem Oranları ■

TMO'nun amblemi, kurumsal kimliğinin en temel unsurudur. Her birim "a", TMO ambleminin farklı boyutlardaki kullanımı için standart oranı göstermektedir. Tüm oranlar "a" referans alınarak belirlenir.

TMO ambleminin farklı ölçülerde uygulanması esnasında, mutlaka birim değerlerine göre hareket edilmelidir.

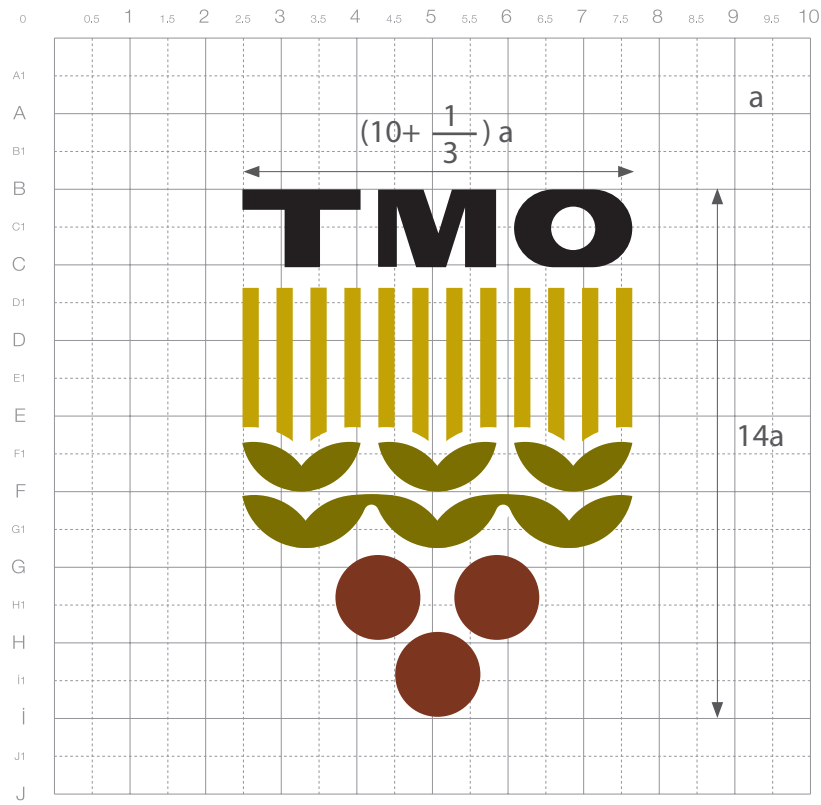

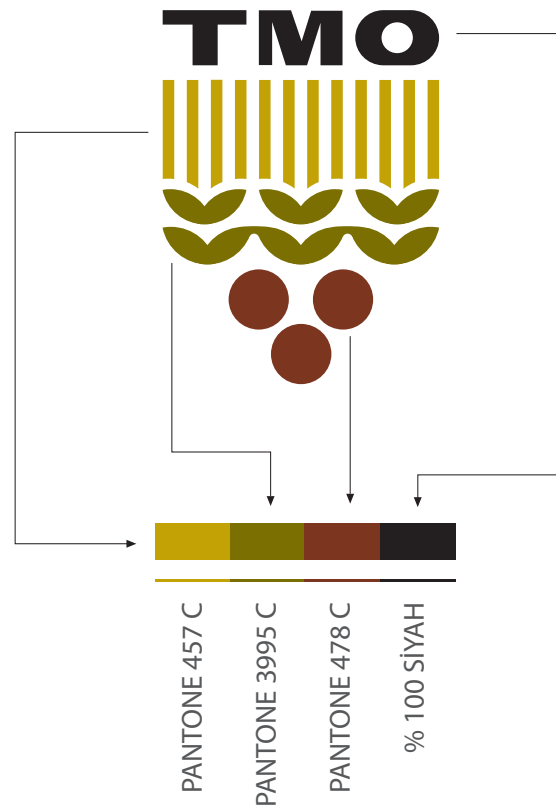

1.2 - Amblem Renk Değerleri

TMO amblemi dört renkten oluşmaktadır. Amblemin tohumun toprağa atılmış halini temsil eden kısmının rengi Pantone 478 C değerindedir. Bu rengin 4 renk trigromi baskıda kullanımı CMYK: C:40 M:86 Y:100 K:36'dır. Orta kısımda yer alan yapraklar, toprağın filizlenmiş halini temsil eder. Bu kısmın rengi Pantone 3995 C değerindedir. Bu rengin 4 renk trigromi baskıda kullanımı CMYK: C:0 M:3 Y:100 K:64'dür. Amblemdaki filizlerin başağa dönmüş halini temsil eden kısmın rengi Pantone 457 C değerindedir. Bu rengin 4 renk trigromi baskıda kullanımı ise CMYK: C:0 M:15 Y:100 K:28'dir. Amblemin tipografisinde kullanılan renk % 100 siyah değerindedir. Bu rengin 4 renk trigromi baskıda kullanımı da CMYK C:0 M:0 Y:0 K:100'dür.



PANTONE 457 C
C : 0
M : 15
Y : 100
K : 28

PANTONE 3995 C
C : 0
M : 3
Y : 100
K : 64

PANTONE 478 C
C : 40
M : 86
Y : 100
K : 36

% 100 SİYAH
C : 0
M : 0
Y : 0
K : 100

1.3 - Amblemin Siyah-Beyaz ve Özel Renkli Kullanımları ■

TMO amblemi; özel tasarımlarda, plaket, rozet ve özel teknik baskı veya siyah-beyaz baskı gerektiren gazete ilanı vb. unsurlar için aşağıdaki renklerde kullanılabilir.



ORJİNAL LOGO



%100 SİYAH



GÜMÜŞ YALDIZ
PANTONE 877 C



ALTIN YALDIZ
PANTONE 871 C

- 1.4 - Amblemin Toprak Mahsulleri Ofisi Açılımı ile Kullanım Şekilleri



**T.C.
TOPRAK MAHSULLERİ OFİSİ
GENEL MÜDÜRLÜĞÜ**







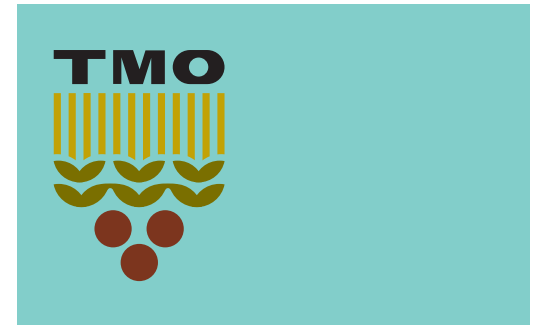









1.5 - Zemin Üzerinde Amblem Kullanımı ■

TMO amblemi %50 tramın altındaki renkli zeminlerde orijinal renk değerleriyle, %50 tramın üstündeki renkli zeminlerde ise beyaz veya Pantone 457 C değeriyle tek renk olarak kullanılmalıdır.



■ 1.6 - Yardımcı Renkler

Kurum için yapılacak tasarımlarda kullanılacak yardımcı renk değerleri aşağıdaki gibidir. Ancak istenildiği takdirde tasarıma uygun olmak şartıyla başka renkler de kullanılabilir.

<p>C: 0 M: 1 Y: 47 K: 30</p>  <p>Pantone 5845 C</p>	<p>C: 0 M: 0 Y: 31 K: 18</p>  <p>Pantone 5855 C</p>	<p>C: 0 M: 9 Y: 6 K: 17</p>  <p>Pantone 454 C</p>	<p>C: 0 M: 0 Y: 0 K: 0</p> 
<p>C: 14 M: 10 Y: 27 K: 0</p>  <p>Pantone 871 C</p>	<p>C: 14 M: 10 Y: 27 K: 0</p>  <p>Pantone 453 C</p>	<p>C: 0 M: 2 Y: 15 K: 0</p>  <p>Pantone 7499 C</p>	<p>C: 15 M: 7 Y: 12 K: 0</p>  <p>Pantone 7514 C</p>
<p>C: 100 M: 0 Y: 57 K: 42</p>  <p>Pantone 3298 C</p>	<p>C: 30 M: 0 Y: 20 K: 0</p>  <p>Pantone 332 C</p>	<p>C: 0 M: 17 Y: 18 K: 10</p>  <p>Pantone 4745 C</p>	<p>C: 17 M: 12 Y: 25 K: 0</p>  <p>Pantone 7534 C</p>
<p>C: 27 M: 0 Y: 23 K: 0</p>  <p>Pantone 453 C</p>	<p>C: 47 M: 0 Y: 32 K: 0</p>  <p>Pantone 621 C</p>	<p>C: 13 M: 4 Y: 13 K: 10</p>  <p>Pantone 566 C</p>	<p>C: 21 M: 18 Y: 19 K: 3</p>  <p>Pantone Cool Gray 3 C</p>

1.7 - Amblemin Minimum Ölçülerde Kullanımı ■

- TMO amblemi minimum 6 mm olarak kullanılmalıdır.
- Kitap sırtlarında ve promosyon ürünlerinde okunmak şartıyla daha küçük amblem kullanılabilir.

6 mm



■ 1.8 - Amblemin Hatalı Kullanımı

Olası durumlar göz önüne alınarak, TMO ambleminin hatalı kullanım örnekleri, bu bölümde verilmiştir. TMO amblemini oluşturan tipografik ve görsel unsurlar, belirtilen standartlar dışında yer değiştiremez ve deforme edilemez. Amblemi oluşturan tüm öğeler bir bütün olarak ele alınmalıdır.

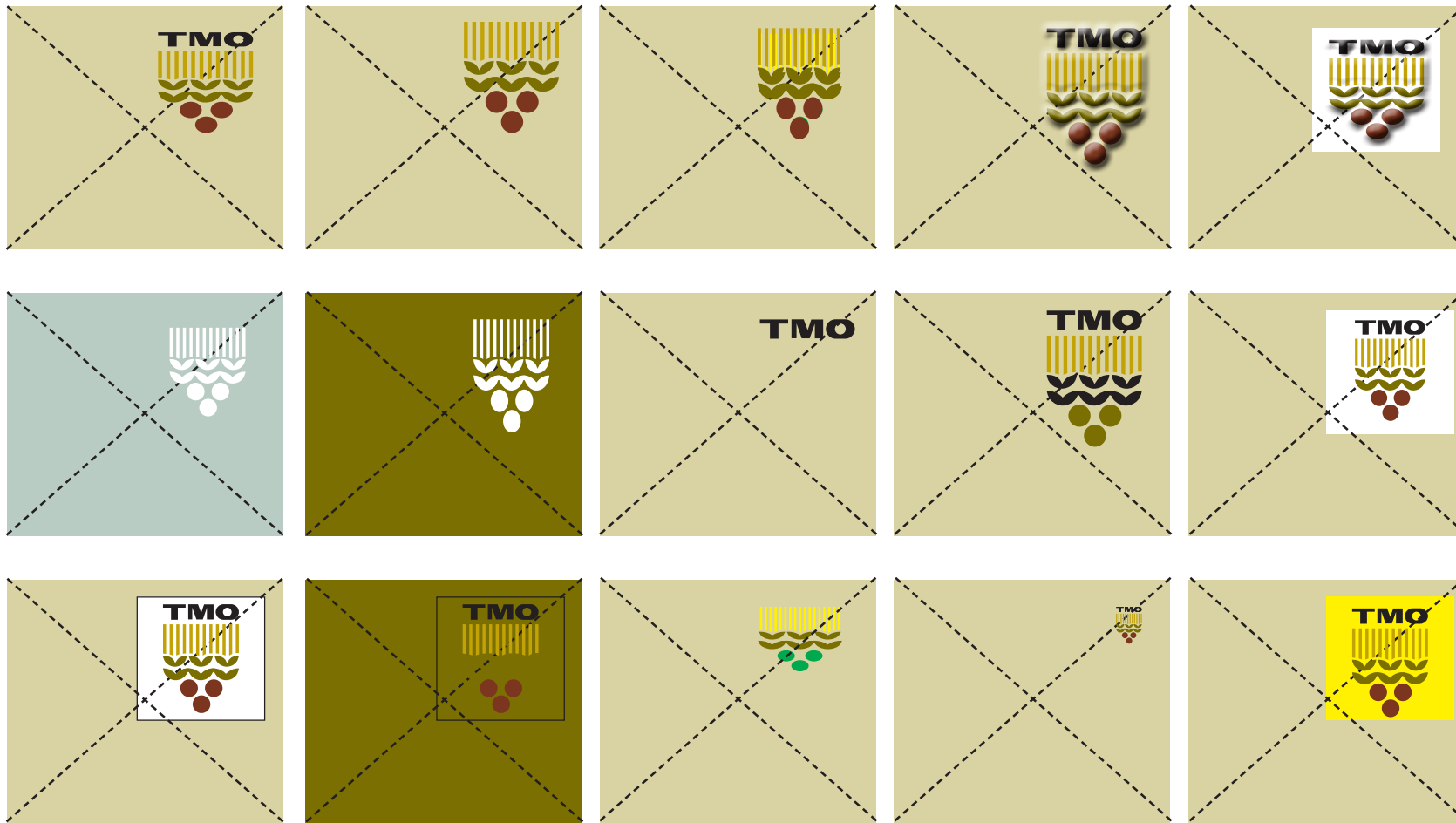

1.9 - Kurumsal Yazı Karakterleri ■

TMO'nun kurumsal yazı karakteri Swis721 ailesidir. Resmi yazışmalarda Times New Roman karakteri de kullanılabilir.

ABCÇDEFGĞHIİJKLMNOÖPRSŞTUÜVYZ
abcçdefgğhiijklmnoöprsştuüvyz
1234567890
Swis721 Th BT Thin

ABCÇDEFGĞHIİJKLMNOÖPRSŞTUÜVYZ
abcçdefgğhiijklmnoöprsştuüvyz
1234567890
Swis721 Th BT Thin Italic

ABCÇDEFGĞHIİJKLMNOÖPRSŞTUÜVYZ
abcçdefgğhiijklmnoöprsştuüvyz
1234567890
Swis721 Lt BT Light

ABCÇDEFGĞHIİJKLMNOÖPRSŞTUÜVYZ
abcçdefgğhiijklmnoöprsştuüvyz
1234567890
Swis721 Lt BT Light Italic

ABCÇDEFGĞHIİJKLMNOÖPRSŞTUÜVYZ
abcçdefgğhiijklmnoöprsştuüvyz
1234567890
Swis721 LtCn BT Condensed Light

ABCÇDEFGĞHIİJKLMNOÖPRSŞTUÜVYZ
abcçdefgğhiijklmnoöprsştuüvyz
1234567890
Swis721 LtCn BT Condensed Light

ABCÇDEFGĞHIİJKLMNOÖPRSŞTUÜVYZ
abcçdefgğhiijklmnoöprsştuüvyz
1234567890
Swis721 LtCn BT Condensed Light Extended

ABCÇDEFGĞHIİJKLMNOÖPRSŞTUÜVYZ
abcçdefgğhiijklmnoöprsştuüvyz
1234567890
Swis721 BT Roman

ABCÇDEFGĞHIİJKLMNOÖPRSŞTUÜVYZ
abcçdefgğhiijklmnoöprsştuüvyz
1234567890
Swis721 BT Italic

ABCÇDEFGĞHIİJKLMNOÖPRSŞTUÜVYZ
abcçdefgğhiijklmnoöprsştuüvyz
1234567890
Swis721 BT Bold

ABCÇDEFGĞHIİJKLMNOÖPRSŞTUÜVYZ
abcçdefgğhiijklmnoöprsştuüvyz
1234567890
Swis721 BT Bold Italic

ABCÇDEFGĞHIİJKLMNOÖPRSŞTUÜVYZ
abcçdefgğhiijklmnoöprsştuüvyz
1234567890
Swis721 Cn BT Condensed

ABCÇDEFGĞHIİJKLMNOÖPRSŞTUÜVYZ
abcçdefgğhiijklmnoöprsştuüvyz
1234567890
Swis721 Cn BT Condensed Italic

ABCÇDEFGĞHIİJKLMNOÖPRSŞTUÜVYZ
abcçdefgğhiijklmnoöprsştuüvyz
1234567890
Swis721 Cn BT Condensed Bold

ABCÇDEFGĞHIİJKLMNOÖPRSŞTUÜVYZ
abcçdefgğhiijklmnoöprsştuüvyz
1234567890
Swis721 Cn BT Condensed Bold Italic

ABCÇDEFGĞHIİJKLMNOÖPRSŞTUÜVYZ
abcçdefgğhiijklmnoöprsştuüvyz
1234567890
Swis721 Ex BT Extended

ABCÇDEFGĞHIİJKLMNOÖPRSŞTUÜVYZ
abcçdefgğhiijklmnoöprsştuüvyz
1234567890
Swis721 Ex BT Extended

ABCÇDEFGĞHIİJKLMNOÖPRSŞTUÜVYZ
abcçdefgğhiijklmnoöprsştuüvyz
1234567890
Swis721 Blk BT Black

ABCÇDEFGĞHIİJKLMNOÖPRSŞTUÜVYZ
abcçdefgğhiijklmnoöprsştuüvyz
1234567890
Swis721 Blk BT Black

ABCÇDEFGĞHIİJKLMNOÖPRSŞTUÜVYZ
abcçdefgğhiijklmnoöprsştuüvyz
1234567890
Swis721 Hv

ABCÇDEFGĞHIİJKLMNOÖPRSŞTUÜVYZ
abcçdefgğhiijklmnoöprsştuüvyz
1234567890
Swis721 Blk BT Condensed Black

ABCÇDEFGĞHIİJKLMNOÖPRSŞTUÜVYZ
abcçdefgğhiijklmnoöprsştuüvyz
1234567890
Swis721 Blk BT Condensed Black Italic

ABCÇDEFGĞHIİJKLMNOÖPRSŞTUÜVYZ
abcçdefgğhiijklmnoöprsştuüvyz
1234567890
Swis721 BlkEx BT Black Extended

ABCÇDEFGĞHIİJKLMNOÖPRSŞTUÜVYZ
abcçdefgğhiijklmnoöprsştuüvyz
1234567890
Times New Roman Regular

ABCÇDEFGĞHIİJKLMNOÖPRSŞTUÜVYZ
abcçdefgğhiijklmnoöprsştuüvyz
1234567890
Times New Roman Italic

ABCÇDEFGĞHIİJKLMNOÖPRSŞTUÜVYZ
abcçdefgğhiijklmnoöprsştuüvyz
1234567890
Times New Roman Bold



BASILI İŐLER - 1

2 Kurumsal Evrak

- 2.1 Antetli Kağıt (Türkçe)
- 2.2 Antetli Kağıt (İngilizce)
- 2.3 Resmi Yazışma
- 2.4 Bilgi Notları
- 2.5 Fatura
- 2.6 Tahsilat Makbuzu
- 2.7 İşyeri İçi Taşıma - Teslim ve Araç Yükleme Fişi
- 2.8 Gider Pusulası
- 2.9 Sevk İrsaliyesi
- 2.10 Taşıt Görev Emri
- 2.11 Baskül Kartelası
- 2.12 Malzeme Çıkış Fişi
- 2.13 Ürün Analiz Fişi
- 2.14 Ürün Alım Fişi
- 2.15 Kartvizit
- 2.16 Diplomat Zarf (Pencereli/Penceresiz)
- 2.17 Torba Zarf
- 2.18 Kurum İçi Zarf
- 2.19 Kapaklı Dosya
- 2.20 Klasör
- 2.21 Dosya / Klasör Etiketi
- 2.22 Sunum Dosyası
- 2.23 Sirküler
- 2.24 Toplantı Katılım Cetveli
- 2.25 Günlük Devam İzlenim Çetveli
- 2.26 Onur Belgesi / Hizmet Teşekkür Belgesi / Takdirname / Teşekkür Belgesi
- 2.27 Taziye Mektubu
- 2.28 Plaket
- 2.29 İmza kartonu

2.1 - Antetli Kâğıt (Türkçe)

- A4 ebadında (21x29.7cm),
- En az 80 gram, 1.hamur kâğıt, Baskı 4 renk,
- Pantone 457 C, 3995 C, 478 C ve %100 siyah,
- TMO açılımı Swis721 Bold ve 12 punto,
- Tarih alanı Swis721 Light, 10 punto,
- Adres, telefon, e-posta ve internet adresi Swis721 Light, 9 punto, %100 siyah,
- Adres kuşağının zemin rengi Pantone 3995 C (%100 ve %50).

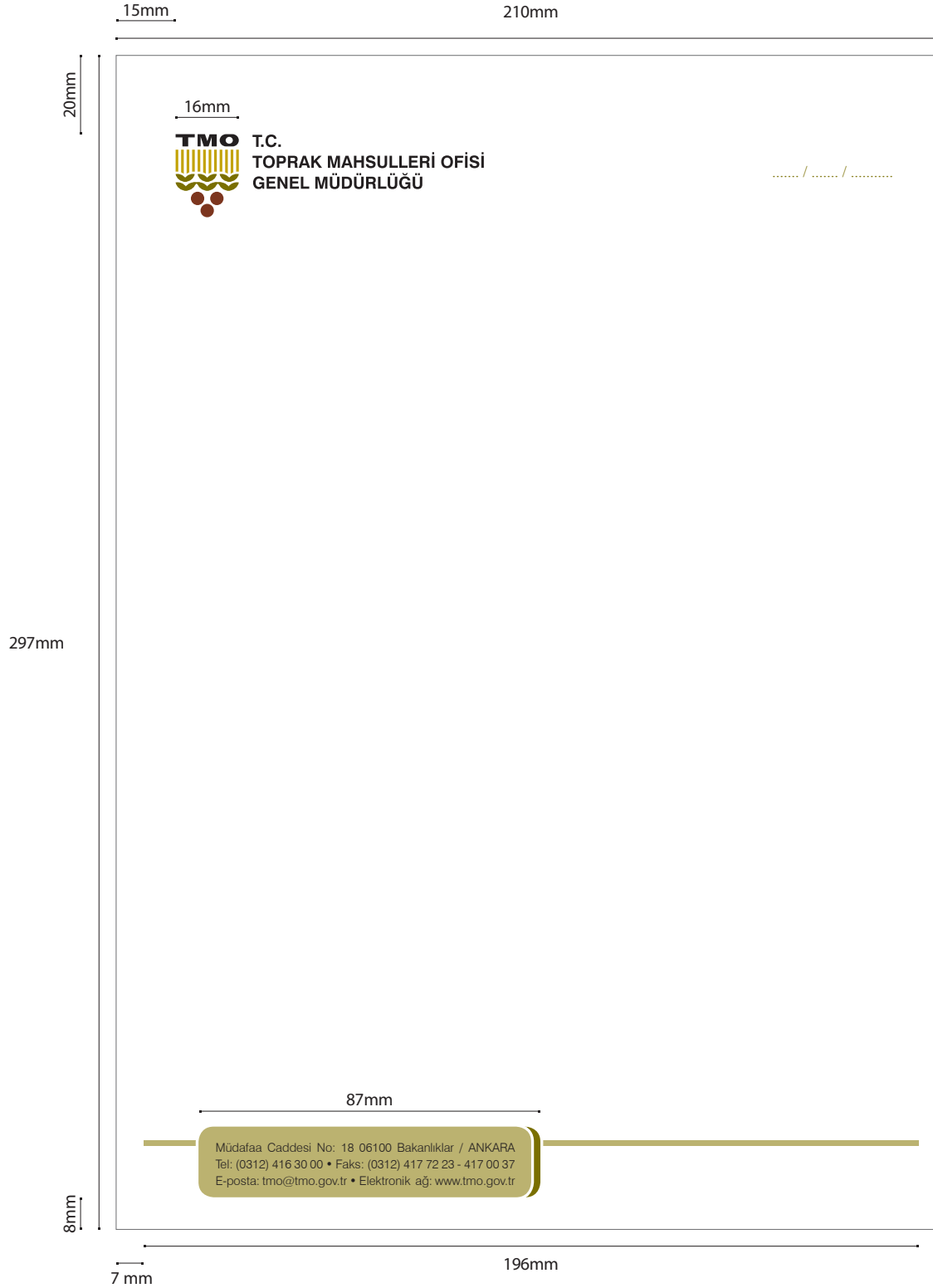

2.2 - Antetli Kağıt (İngilizce) ■

TMO'nun İngilizce antetli kağıt oranları bir önceki sayfada anlatılan Türkçe antetli kağıtta olduğu gibidir.

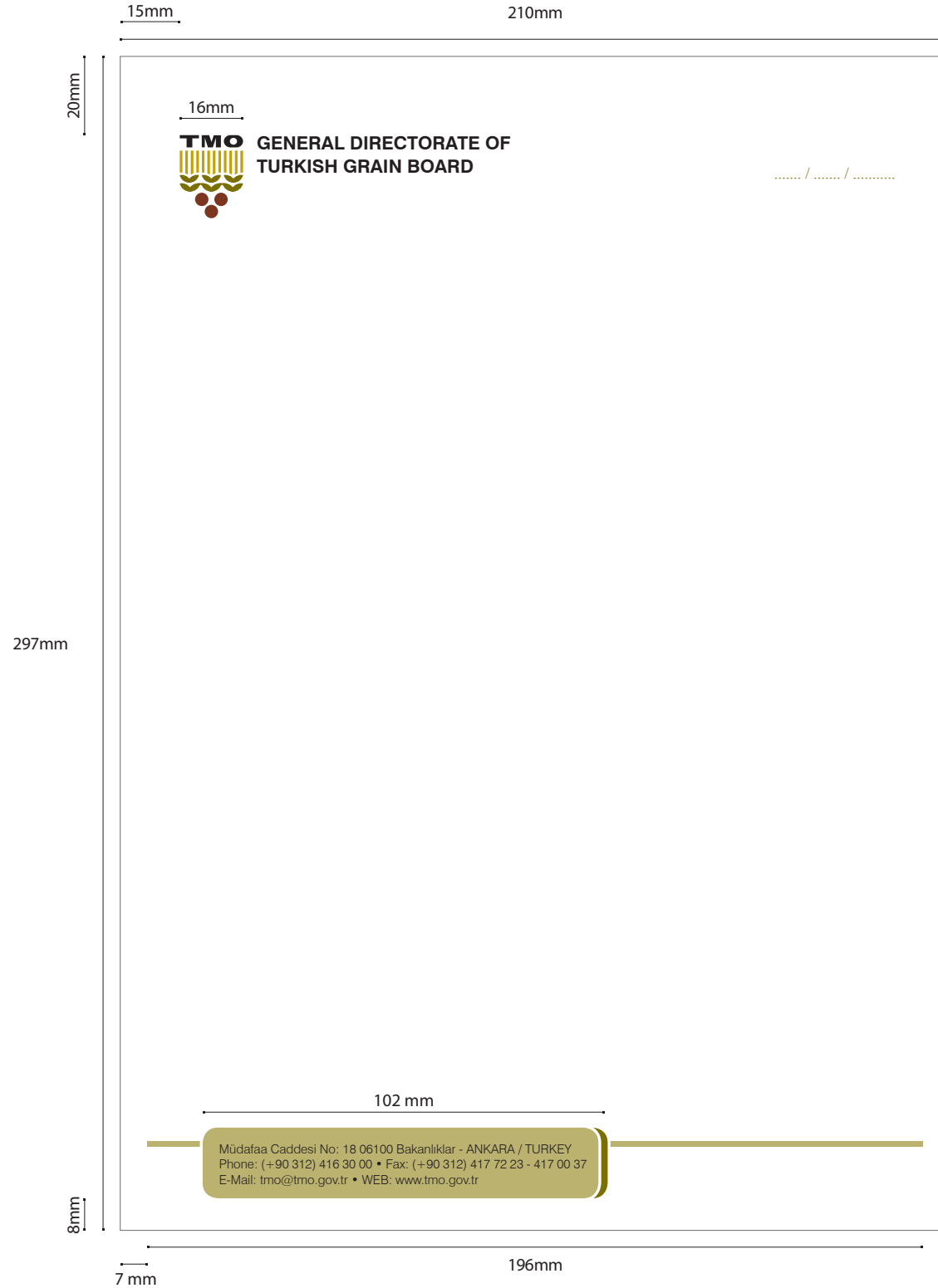

2.3 - Resmi YazıŐma

- A4 ebadında (21x29.7cm),
- BaŐlık Times New Roman, 12 punto, %100 siyah, izgi kalınlıđı 0,5 punto,
- Adres bilgileri Times New Roman, 8 punto, %100 siyah.
- Resmi YazıŐmalarda Uygulanacak Esas ve Usuller Hakkında Yönetmelikte Anlatılan Hususlara Uyulmalıdır



2.4 - Bilgi Notları ■

- A4 ebadında (21x29.7cm),
- TMO Amblemi 6 mm, kurumsal renklerde,
- Başlık yazıları Swis721 Roman Bold, 10 punto ve kırmızı,
- BİLGİ NOTU yazısı Swis721 Roman Bold, 10 punto, Pantone 478 C
- Çerçeve 0.5 punto.

25mm

210mm

21mm

6 mm

TMO

BİLGİ NOTU **Gizli (Gerekliyse)**

BİLGİ SUNULAN MAKAM :

BİLGİ SUNAN BİRİM :

KONU :

TARİH :

297mm



2.6 - Tahsilat Makbuzu ■

- A5 ebadında (148x210 mm),
- TMO açılımı Swis721 Bold, 8 punto,
- ALINDI BELGESİ yazısı Times New Roman Bold, 18 Punto,
- Yazılar Times New Roman Regular, 10 punto,
- Çizgiler 0,5 punto,
- Kurumsal renklerde,
- Baskı tekniği ekstra veya trigromi.

16mm		210mm			
12mm		3,3mm		5,3mm	
10mm		T.C. TOPRAK MAHSULLERİ OFİSİ		ALINDI BELGESİ	
TMO					
Teslim Eden:				Seri: No:	
				Tarihi/...../.....	
Ana hesap	Tali hesap	Detay hesap	Hesap adı	Tutarı	
				TL	KR
Açıklama:					
Yazı ile:					
Yevmiye		Teslim Alanın İmzası		Yetkili İmzalar	
Tarihi	No.su				
Din: A. 148x210		Form No: 0003 0200 0461		2. Baskı	
				2009	
				178 mm	
3- Dosyasında Kalacak					

■ 2.7 - İşyeri içi Taşıma - Teslim ve Araç Yükleme Fişi

- 140x210mm ebadında,
- TMO açılımı Swis721 Bold, 7 punto,
- İŞYERİ İÇİ TAŞIMA ve TESLİM FİŞİ yazısı Times New Roman Bold, 14 Punto,
- Yazılar Times New Roman Regular 10 punto,
- Çizgiler 0,5 punto,
- Kurumsal renklerde,
- Baskı tekniği ekstra ya da trigromi.

<table border="1" style="width: 100%; border-collapse: collapse;"> <tr> <td style="width: 30%; text-align: center;">  T.C. TOPRAK MAHSULLERİ OFİSİ Müdürlüğü </td> <td style="width: 40%; text-align: center; font-size: 1.2em;"> İŞYERİ İÇİ TAŞIMA-TESLİM VE ARAÇ YÜKLEME FİŞİ </td> <td style="width: 30%;"> Seri: No : </td> </tr> <tr> <td style="text-align: center;">İşyeri kodu:</td> <td></td> <td style="text-align: center;">Düzenleme Tarihi:/...../.....</td> </tr> <tr> <td style="text-align: center;">Aracın Ruhsat No.</td> <td style="text-align: center;">Azami Toplam Ağırlığı</td> <td style="text-align: center;">Darası</td> </tr> <tr> <td></td> <td></td> <td style="text-align: center;">Verilebilecek Yük Miktarı</td> </tr> <tr> <td style="text-align: center;">Emtiannın Cins ve Nev'i</td> <td style="text-align: center;">Yılı</td> <td style="text-align: center;">Kodu</td> </tr> <tr> <td></td> <td></td> <td style="text-align: center;">Fiyatı</td> </tr> <tr> <td></td> <td></td> <td style="text-align: center;">Sevk Miktarı (Kg)</td> </tr> <tr> <td></td> <td></td> <td style="text-align: center;">Tutarı</td> </tr> <tr> <td></td> <td></td> <td style="text-align: center;">Çuval Adedi</td> </tr> <tr> <td style="text-align: center;">Çıktığı Depo No.</td> <td style="text-align: center;">Girdiği Depo No</td> <td style="text-align: center;">Gönderen Memurun</td> </tr> <tr> <td></td> <td></td> <td style="text-align: center;">Adı Soyadı</td> </tr> <tr> <td></td> <td></td> <td style="text-align: center;">Sicil No.</td> </tr> <tr> <td></td> <td></td> <td style="text-align: center;">İmzası</td> </tr> <tr> <td style="text-align: center;">Gideceği Yer</td> <td colspan="2" style="text-align: center;">Emtiayı Taşımak Üzere Teslim Alan Taşıyıcının</td> </tr> <tr> <td></td> <td style="text-align: center;">Adı Soyadı</td> <td style="text-align: center;">Araç Plaka No:</td> </tr> <tr> <td></td> <td></td> <td style="text-align: center;">İmzası</td> </tr> <tr> <td colspan="3" style="text-align: center;">Teslim Alan Memurun</td> </tr> <tr> <td></td> <td style="text-align: center;">Adı Soyadı</td> <td style="text-align: center;">Sicil No.</td> </tr> <tr> <td></td> <td></td> <td style="text-align: center;">İmzası</td> </tr> <tr> <td colspan="3" style="text-align: center;">Teslim Alınan Emtiannın</td> </tr> <tr> <td style="text-align: center;">Brüt</td> <td style="text-align: center;">Dara</td> <td style="text-align: center;">Net</td> </tr> <tr> <td></td> <td></td> <td style="text-align: center;">Çuval Adedi</td> </tr> <tr> <td></td> <td></td> <td style="text-align: center;">Baskül Kartela No</td> </tr> <tr> <td colspan="3" style="text-align: center;">Teşekkülümüz V.U.K. Yönetmelik hükümlerine tabi değildir.</td> </tr> </table>		 T.C. TOPRAK MAHSULLERİ OFİSİ Müdürlüğü	İŞYERİ İÇİ TAŞIMA-TESLİM VE ARAÇ YÜKLEME FİŞİ	Seri: No :	İşyeri kodu:		Düzenleme Tarihi:/...../.....	Aracın Ruhsat No.	Azami Toplam Ağırlığı	Darası			Verilebilecek Yük Miktarı	Emtiannın Cins ve Nev'i	Yılı	Kodu			Fiyatı			Sevk Miktarı (Kg)			Tutarı			Çuval Adedi	Çıktığı Depo No.	Girdiği Depo No	Gönderen Memurun			Adı Soyadı			Sicil No.			İmzası	Gideceği Yer	Emtiayı Taşımak Üzere Teslim Alan Taşıyıcının			Adı Soyadı	Araç Plaka No:			İmzası	Teslim Alan Memurun				Adı Soyadı	Sicil No.			İmzası	Teslim Alınan Emtiannın			Brüt	Dara	Net			Çuval Adedi			Baskül Kartela No	Teşekkülümüz V.U.K. Yönetmelik hükümlerine tabi değildir.		
 T.C. TOPRAK MAHSULLERİ OFİSİ Müdürlüğü	İŞYERİ İÇİ TAŞIMA-TESLİM VE ARAÇ YÜKLEME FİŞİ	Seri: No :																																																																							
İşyeri kodu:		Düzenleme Tarihi:/...../.....																																																																							
Aracın Ruhsat No.	Azami Toplam Ağırlığı	Darası																																																																							
		Verilebilecek Yük Miktarı																																																																							
Emtiannın Cins ve Nev'i	Yılı	Kodu																																																																							
		Fiyatı																																																																							
		Sevk Miktarı (Kg)																																																																							
		Tutarı																																																																							
		Çuval Adedi																																																																							
Çıktığı Depo No.	Girdiği Depo No	Gönderen Memurun																																																																							
		Adı Soyadı																																																																							
		Sicil No.																																																																							
		İmzası																																																																							
Gideceği Yer	Emtiayı Taşımak Üzere Teslim Alan Taşıyıcının																																																																								
	Adı Soyadı	Araç Plaka No:																																																																							
		İmzası																																																																							
Teslim Alan Memurun																																																																									
	Adı Soyadı	Sicil No.																																																																							
		İmzası																																																																							
Teslim Alınan Emtiannın																																																																									
Brüt	Dara	Net																																																																							
		Çuval Adedi																																																																							
		Baskül Kartela No																																																																							
Teşekkülümüz V.U.K. Yönetmelik hükümlerine tabi değildir.																																																																									
DİN A: 148x210	Form No: 0003 0200 0213	Baskı No: 10	2010																																																																						

I-Muhasebeye gider.

2.8 - Gider Pusulası ■

- A5 ebadında (148x210 mm), TMO açılımı Swis721 Bold, 8 punto,
- GİDER PUSULASI yazısı Times New Roman Bold, 14 Punto,
- Yazılar Times New Roman, 10 punto,
- Çizgiler 0,5 punto, kurumsal renklerde, baskı tekniği ekstra veya trigromi.

20 mm

30 mm

4mm 6mm

4mm

TMO T.C.
TOPRAK MAHSULLERİ OFİSİ

..... MÜDÜRLÜĞÜ
Mithatpaşa V. D. 854 005 0958
Tarih :/...../.....

GİDER PUSULASI
Seri :
Sıra
İL KODU : 06

İŞİN MAHİYETİ	CİNSİ	ADEDİ	FİYAT	TUTAR
			TOPLAM	
			GELİR VERGİSİ ORANI % ...	
			TUTARI	
			FON PAYI	
			KESİNTİ TOPLAMI	
			ÖDENECEK NET TUTAR	

TEŞEKKÜL MÜZ VERGİ USUL KANUNU YÖNETMELİK HÜKÜMLERİNE TABİ DEĞİLDİR.

TEVKİF EDİLEN

Yalnız :

.....'dan yukarıda belirtilen **Mal** _____ bedelini aldım.
İş

İMZA

Adı, Soyadı :

Adresi :

Plaka No. :

Din A : 148x210 Form No : 0003 0200 0172 Baskı No. : 2 1999

148mm

■ 2.9 - Sevk İrsaliyesi

- 145x210 mm ebadında,
- TMO açılımı Swis721 Bold, 8 punto,
- Yazılar Times New Roman, 10 punto,
- SEVK İRSALİYESİ yazısı Times New Roman Bold, 14 punto,
- Çizgiler 0,5 punto, kurumsal renklerde,
- Baskı tekniği ekstra veya trigromi.

14 mm		210mm									
5mm		7 mm									
TMO T.C. TOPRAK MAHSULLERİ OFİSİ		SEVK İRSALİYESİ									
Sevk Eden İşyeri :				İşyeri Kodu		Düzenleme Tarihi		Seri :			
Mithatpaşa V.D. Vergi No: 8540050958						Sevk Tarihi		Sıra No :			
Alan İşyeri veya Müşteri Adı Soyadı, Adresi :								Tesellüm İşyeri Kodu			
Müşteri V.D. :											
Vergi No :											
Depo No.	Emtia Kodu	Emtia Cinsi	Ölçek	Miktar	Fiyat	Tutar	Analiz				
Sevk İşyeri			Nakliyecisi			Alan İşyeri veya Müşteri					
Analizi Yapan			Adı Soyadı			Analizi Yapan veya Müşterinin					
Adı Soyadı :			Araç Plaka No :			Adı Soyadı :					
İmzası :			İmzası:			İmzası :					
Depo Görevlisi			Kaşe:			Depo Görevlisi					
Adı Soyadı :						Adı Soyadı :					
İmzası :						İmzası :					
Teşekkürümüz Vergi Usul Kanunu Yönetmelik Hükümlerine Tabi Değildir.											
Din A : 148x210		Form No : 0003 0200 0363				16. Baskı				2011	

1. suret 2. suretle birlikte karşı işyerine gönderilir.

2.10 - Taşıt Görev Emri ■

- A5 ebadında (148x210mm),
- TMO açılımı Swis721 Bold, 8 punto,
- Yazılar Times New Roman, 10 punto,
- TAŞIT GÖREV EMRİ yazısı Times New Roman Bold, 16 punto,
- Çizgiler 0,5 punto,
- Kurumsal renklerde,
- Baskı tekniği ekstra veya trigromi.

 T.C. TOPRAK MAHSULLERİ OFİSİ	TAŞIT GÖREV EMRİ	Seri: No:/...../.....
GÖREVLENDİREN BİRİM AMİRİNİN		
ADI SOYADI	ÜNVANI	İMZASI
GÖREVLİ PERSONELİN		
ADI SOYADI :		
ÜNVANI :		
GÖREVİN TÜRÜ :		
GİDİLECEK YER :		
ARACI SEVK EDEN BİRİM AMİRİNİN		
ADI SOYADI	ÜNVANI	İMZASI
ARACIN KM'Sİ ÇIKIŞ GİRİŞ		
1. Taşıt görev emri her görevlendirmede iki nüsha doldurulacak bir nüshası kurumda kalacak, ikinci nüshası araçta bulundurulacaktır. 2. Taşıt görev emri yetkililerin istemesi halinde gösterilecektir. Not: Araç sürücüleri ile araçta bulunan görevliler resmi sıfatın gerektirdiği saygınlığa uygun davranışlarda bulunacaktır. Sürücüler görev süresince araç içerisinde sigara içmeyecektir.		
Din: A 148x210	Form No: 0003 0200 0415	10. Baskı 2011

■ 2.11 - Baskül Kartelası

- TMO açılımı Swis721 Bold, 6 punto,
- Alt yazılar Times New Roman, 8 punto,
- ELEKTRONİK VASITA BASKÜL KARTELASI yazısı Times New Roman Bold, 9 punto,
- Çizgiler 0,5 punto,
- Kurumsal renklerde,
- Baskı tekniđi ekstra veya trigromi.

100mm

5 mm

3 mm

5mm

6mm

TMO T.C.
TOPRAK MAHSULLERİ OFİSİ SERİ: No:
.....

1. Nüsha

**ELEKTRONİK VASITA BASKÜL
KARTELASI**

190mm

Din B: 100x190 Form No. 0002 0200 0131 Baskı No: 10 2010

2.12 - Malzeme Çıkış Fişi ■

- MALZEME ÇIKIŞ FİŞİ yazısı Times New Roman Bold, 10 punto,
- TMO açılımı Swis721 Bold, 5.5 punto,
- Alt yazılar Times New Roman Regular, 8.5 punto,
- Çizgiler 0.5 punto,
- Kurumsal renklerde,
- Baskı tekniği ekstra veya trigromi.

MALZEME ÇIKIŞ FİŞİ									
TMO T.C. TOPRAK MAHSULLERİ OFİSİ		İşlem No.	İşyeri Kodu	Gider		Tarih:	Seri - Sıra No:	Yevmiye No.	
Tasnif No	Malzemenin Adı			Ölçü	Miktarı	Birim Fiyatı	Toplam Tutarı		Kart Sıra Kalan
Talep Eden İşyeri :				Malzemeyi Veren İşyeri :					
İstem Nedeni :				DEPO SORUMLUSU	DEPO ŞEFİ	MUHASEBE SORUMLUSU	MÜDÜR		
Malzemeyi Alanın :									
Adı Soyadı :									
Duyurma Tarihi ve No. :									
Sevk Tarihi ve No. :				İmza	İmza	İmza	İmza	İmza	

1- Gönderen işyeri muhasebe dosyasında kalacak
2- Malzemeyi alan işyerine gönderilecek
3- Malzemeyi teslim alan işyeriyle verilecek.

Din B : 176x250 Form No: 003 0200 0255 4.Baskı 1995

2.14 - Ürün Alım Fişi ■

- A5 ebadında (140x210mm).
- TMO açılımı Swis721 Bold, 7 punto,
- Yazılar Times New Roman, 8 punto,
- ALIM FİŞİ yazısı Times New Roman Bold, 14 punto,
- Çizgiler 0.5 punto,
- Kurumsal renklerde,
- Baskı tekniği ekstra veya trigromi.

18mm

210mm

5mm

140mm

6mm

TMO T.C. TOPRAK MAHSULLERİ OFİSİ

ALIM FİŞİ

Seri No :
Sıra No :
Tarih :
Analiz Fiş No :
İşlem Türü :

İşyeri Kodu / Adı :
Adres :
Vergi Dairesi : Mithatpaşa
Vergi No : 8540050958

SATICI BİLGİLERİ		SATIN ALINAN EMTİA	
Adı, Soyadı / Ünvanı		Ürün Kodu / Adı	
		Grup Kodu / Çeşidi	
Adresi		Net Miktar	
		Alım Fiyatı	
T.C. Kimlik No.		Brüt Tutar	
Vergi Kimlik No.		Emtia KDV'Sİ	
Banka Adı		Zirai Ürün Stopajı	
Banka Şubesi		Borsa Tescil Ücreti	
Banka Hesap No		SGK Primi	
SATICI	ALICI		Hizmet Bedeli
	Adı Soyadı	Adı Soyadı	Hizmet Bedeli KDV'si
İmza	Sicil No/Ünvanı	Sicil No/Ünvanı	Prim Tutarı
	İmza	İmza	Üretici Borcu
			Ödenecek Tutar
			Kalan Tutar

1. Nüsha - İşyerinde Kalacak

Teşekkürümüz 213 sayılı Vergi Usul Kanunu Yönetmelik hükümlerine tabi değildir. Form No: 0003:0200 0009 2.Baskı 2009

■ 2.15 - Kartvizit

- 85x50 mm ebadında,
- 300 gr mat kuşe kağıt,
- 4 renk baskı.

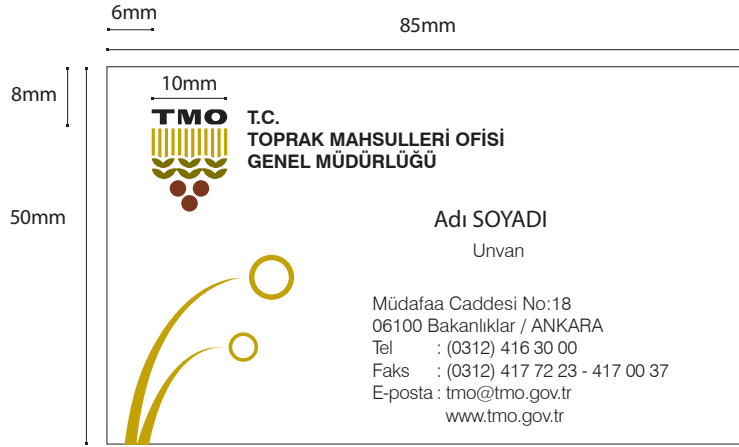

- TMO açılımı Swis721 Bold, 7 punto,
- Adı soyadı yazısı Swis721 Medium, 10 punto,
- Unvan yazısı Swis721 Light, 8 punto,
- Adres satırı Swis721 Bold-Light, 6 punto,
- Kullanılan renkler; Pantone 457 C, 3995 C, 478 C ve %100 siyah.



- TMO açılımı Swis721 Bold, 7 punto,
- Adı soyadı yazısı Swis721 Medium, 10 punto,
- Unvan yazısı Swis721 Light, 8 punto,
- Adres satırı Swis721 Light, 7 punto,
- Kullanılan renkler; Pantone 457 C, 3995 C, 478 C ve %100 siyah.



- TMO açılımı Swis721 Bold, 7 punto,
- Adı soyadı yazısı Swis721 Medium, 9 punto,
- Unvan yazısı Swis721 Light, 7 punto,
- Adres satırı Swis721 Light, 7 punto,
- Kullanılan renkler; Pantone 457 C, 3995 C, 478 C ve %100 siyah.



- TMO açılımı Swis721 Bold, 7 punto,
- Adı soyadı yazısı Swis721 Medium, 9 punto,
- Unvan yazısı Swis721 Light, 7 punto,
- Adres satırı Swis721 Light, 7 punto,
- Kullanılan renkler; Pantone 457 C, 3995 C, 478 C ve %100 siyah.

2.16 - Diplomat Zarf (Pencereli / Penceresiz) ■

- 22x11 cm ebadında,
- 110 gr. 1.hamur kağıt,
- 4 renk baskı

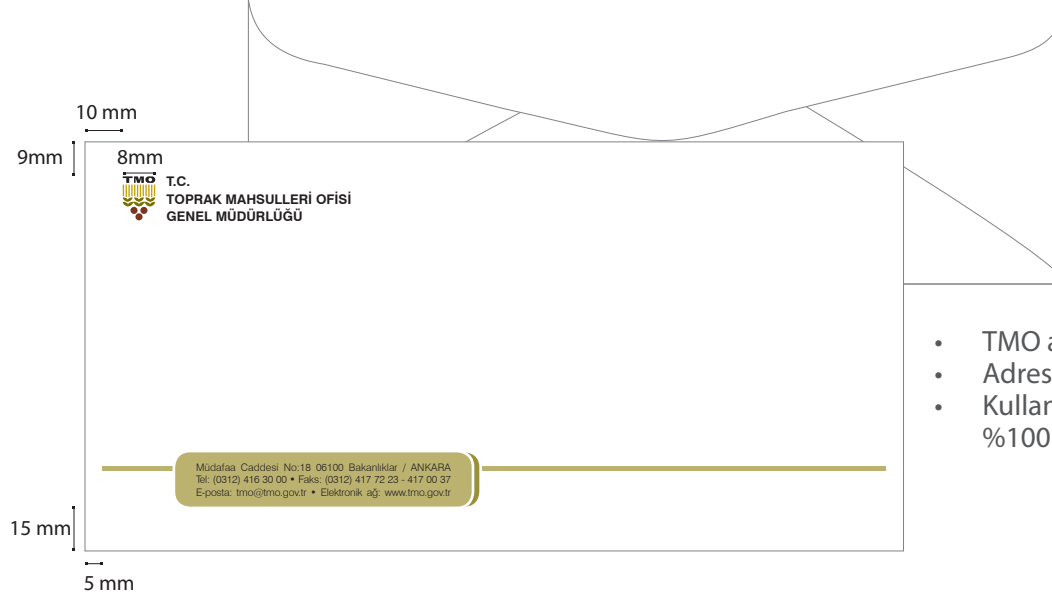

- TMO açılımı Swis721 Bold, 10 punto,
- Adres satırı Swis721 Light, 8 punto,
- Kullanılan renkler; Pantone 457 C, 3995 C, 478 C ve %100 siyah.

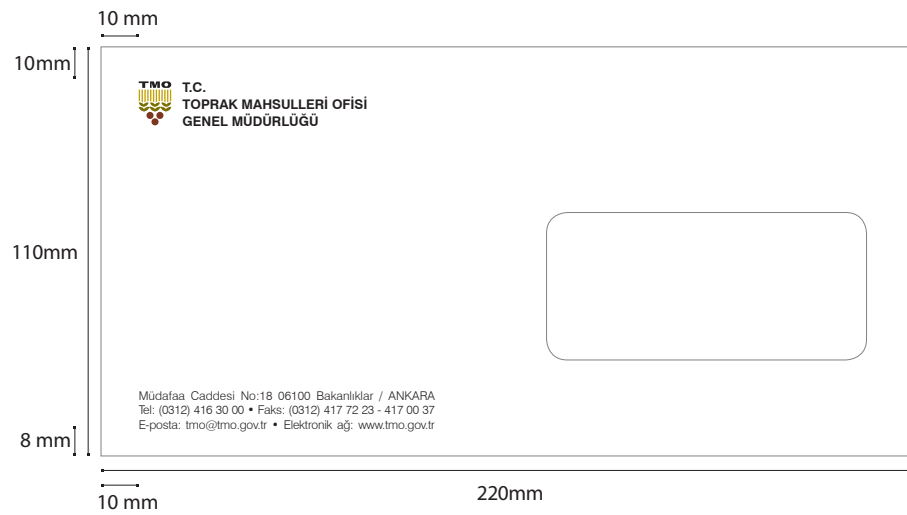
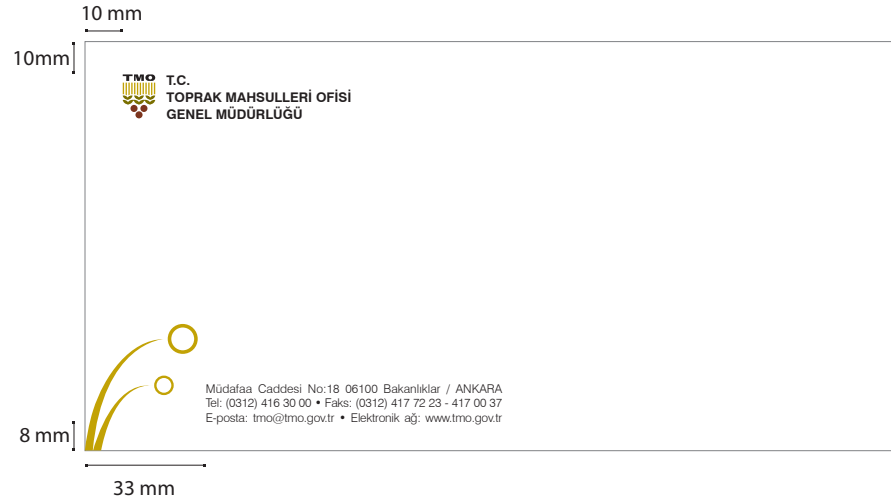

■ 2.17 - Torba Zarf

- 229x324 mm ebadında,
- 110 gr 1.hamur kâğıt,
- TMO açılımı Swis721 Bold, 17 punto,
- Adres, telefon, e-posta ve internet adresi Swis721 Light, 9 punto, %100 siyah,
- 4 renk baskı,
- Kullanılan renkler; Pantone 457 C, 3995 C, 478 C ve %100 siyah.

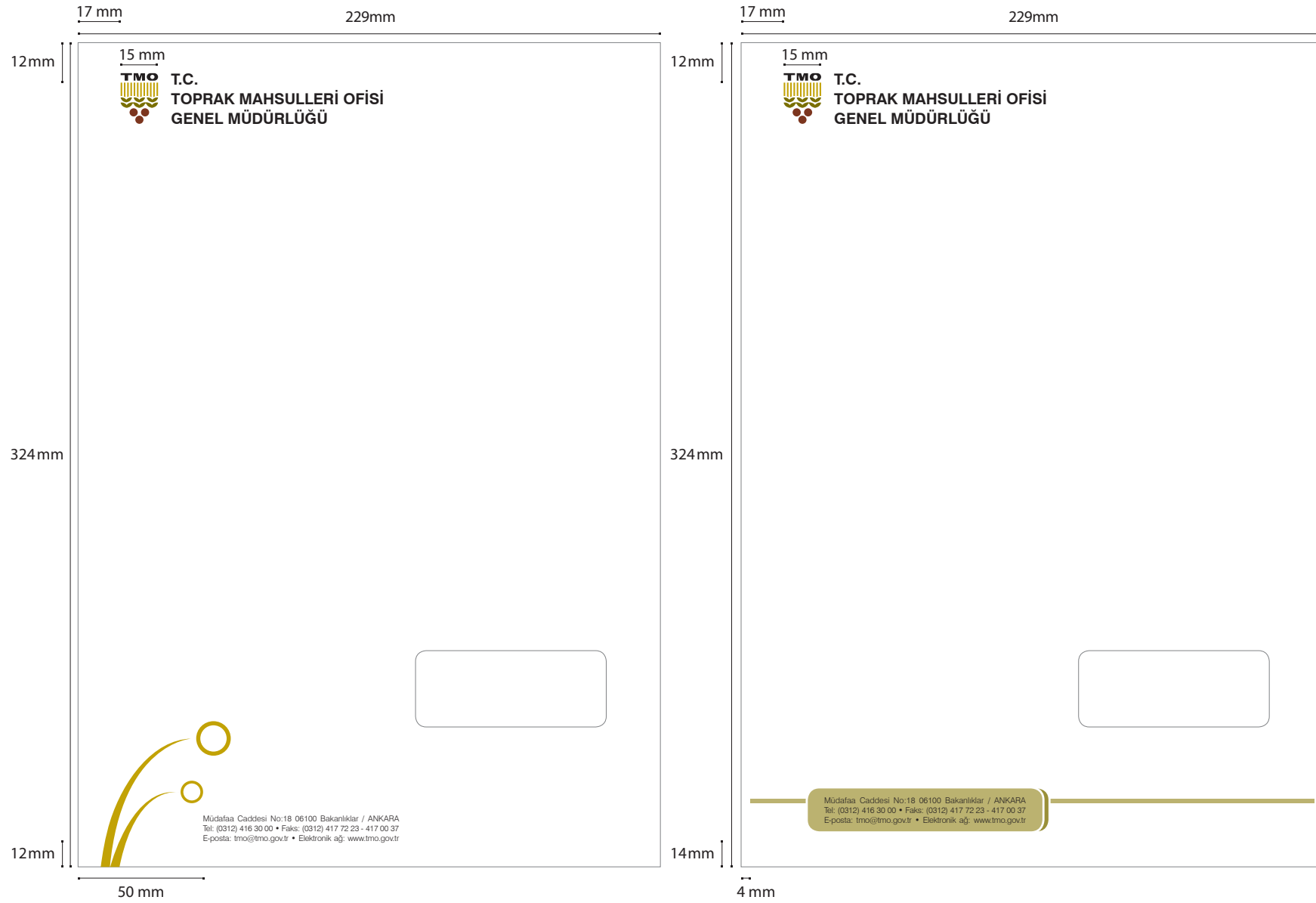

2.18 - Kurum İçi Zarf ■

- 175x125 mm ebadında,
- 110 gr 1. hamur kâğıt,
- TMO açılımı Swis721 Bold, 11 punto,
- Adres, telefon, e-posta ve internet adres Swis721 Light, 8.5 punto,
- 4 renk baskı,
- Kullanılan renkler; Pantone 457 C, 3995 C, 478 C ve %100 siyah.

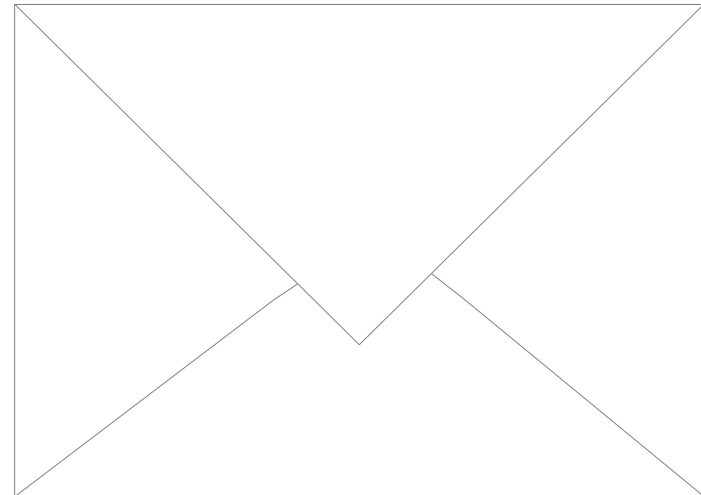
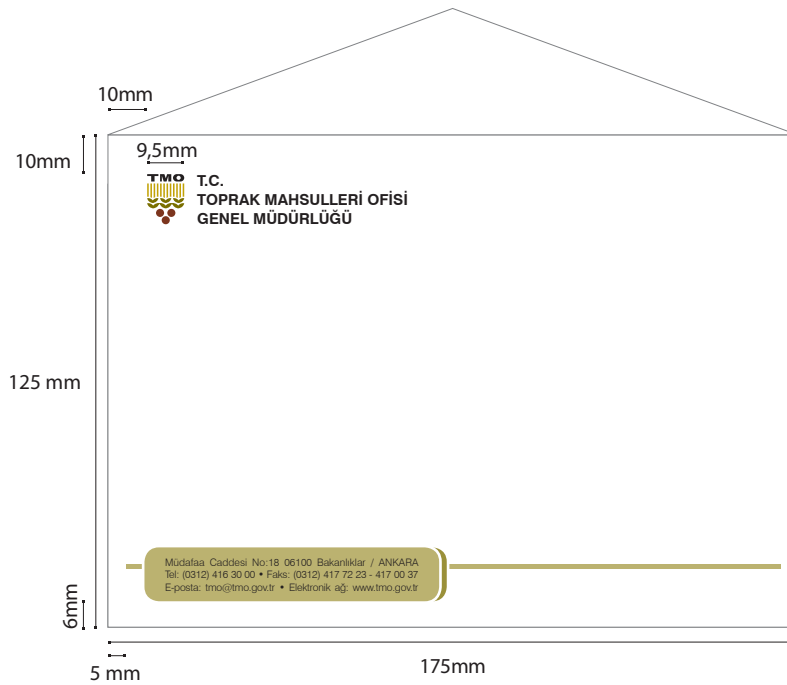
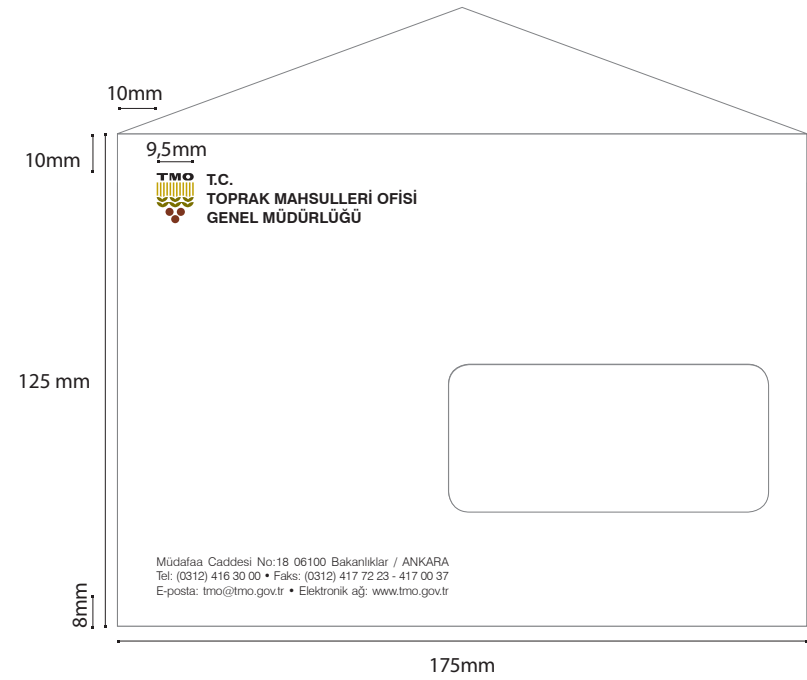
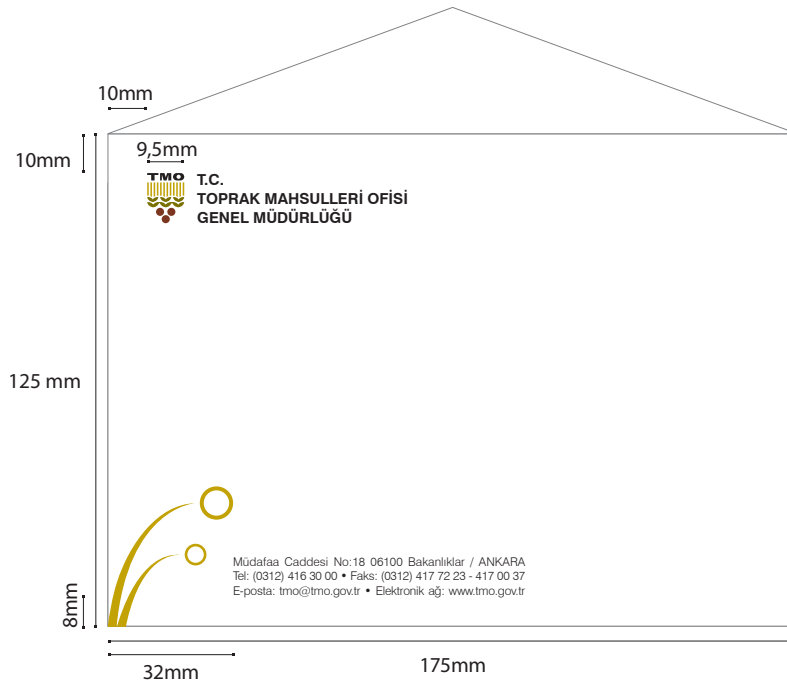

■ 2.19 - Kapaklı Dosya

- 400 gr mat kuşe kâğıt,
- Ambleme ek olarak TMO kimliğine uygun tasarım unsurları,
- Arka kapak amblem, fon üzerine duble lak.

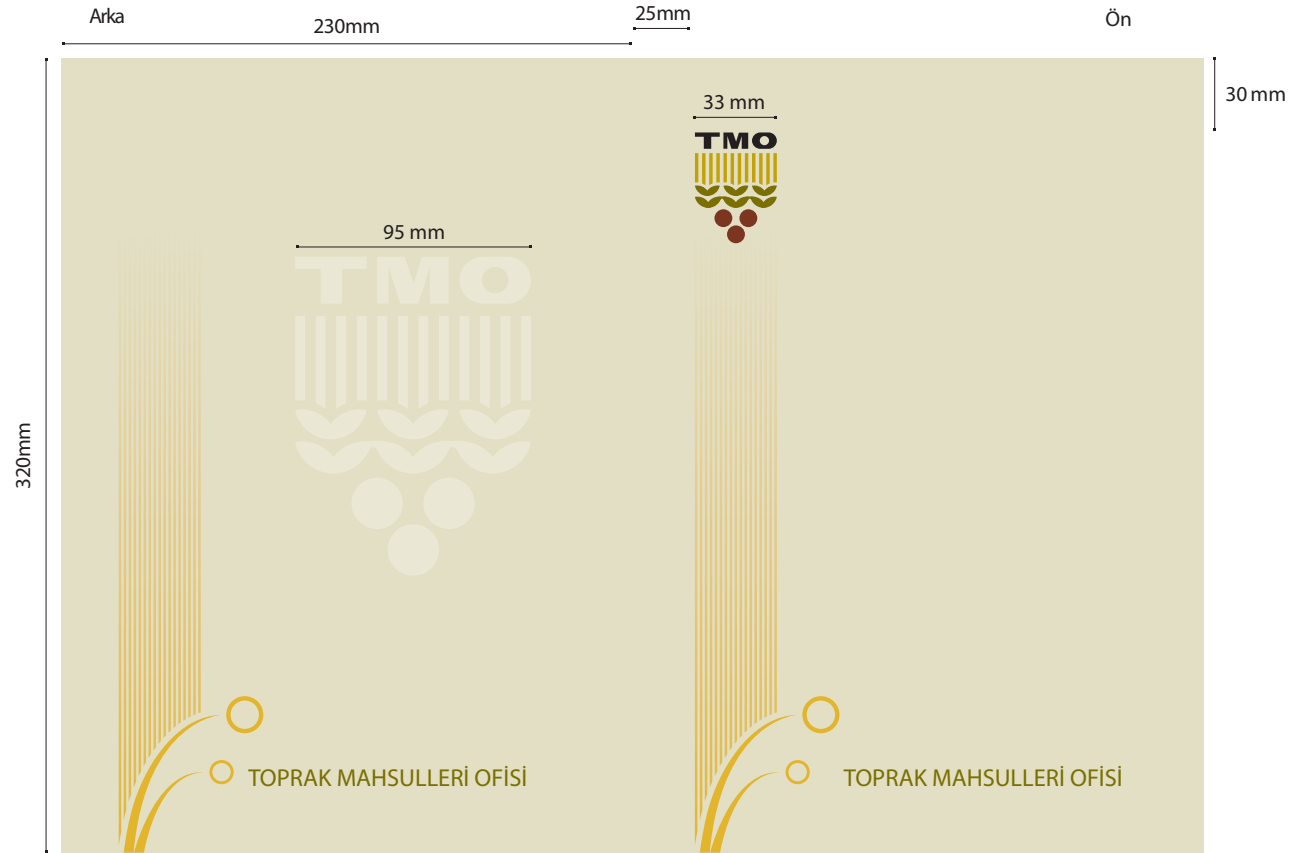

Dosya içi

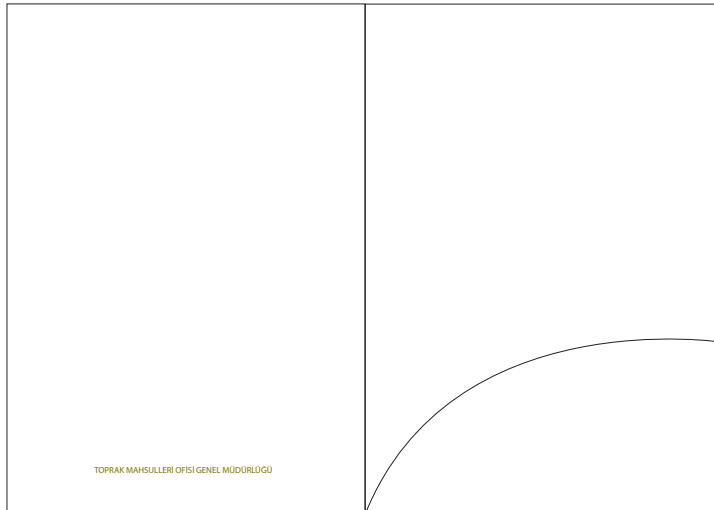

2.20 - Klasör ■

- Ambleme ek olarak TMO kimliğine uygun bilgiler ve tasarım unsurları,
- Arka kapak amblem, fon üzerine duble lak.



■ 2.21 - Dosya / Klasör Etiketi

- TMO klasör etiketine uygulanan tasarım oranları aşağıda belirtilmiştir.

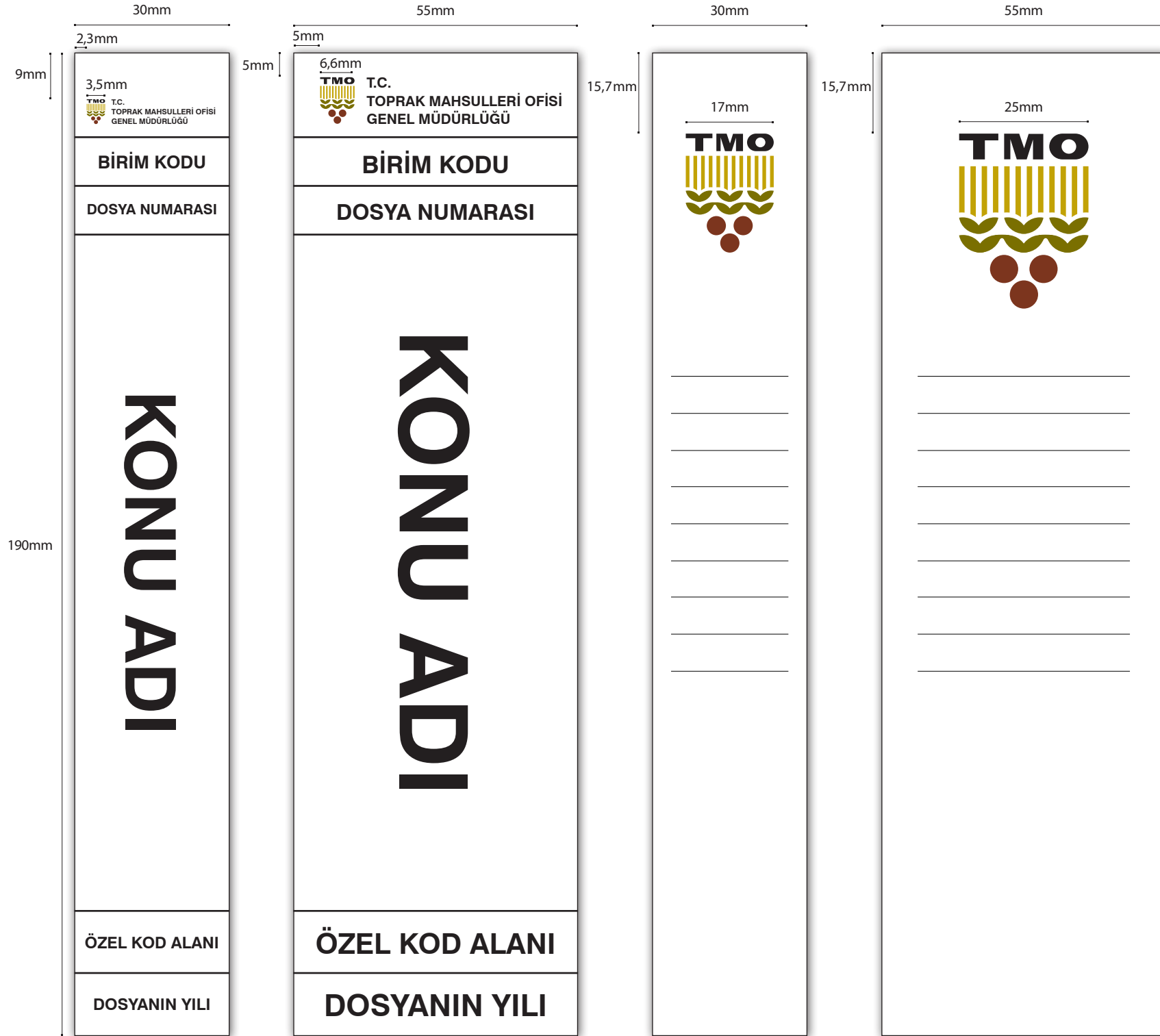

2.22 - Sunum Dosyası ■

- Ambleme ek olarak TMO kimliğine uygun bilgiler ve tasarım unsurları,
- Arka kapak amblem, fon üzerine duble lak.

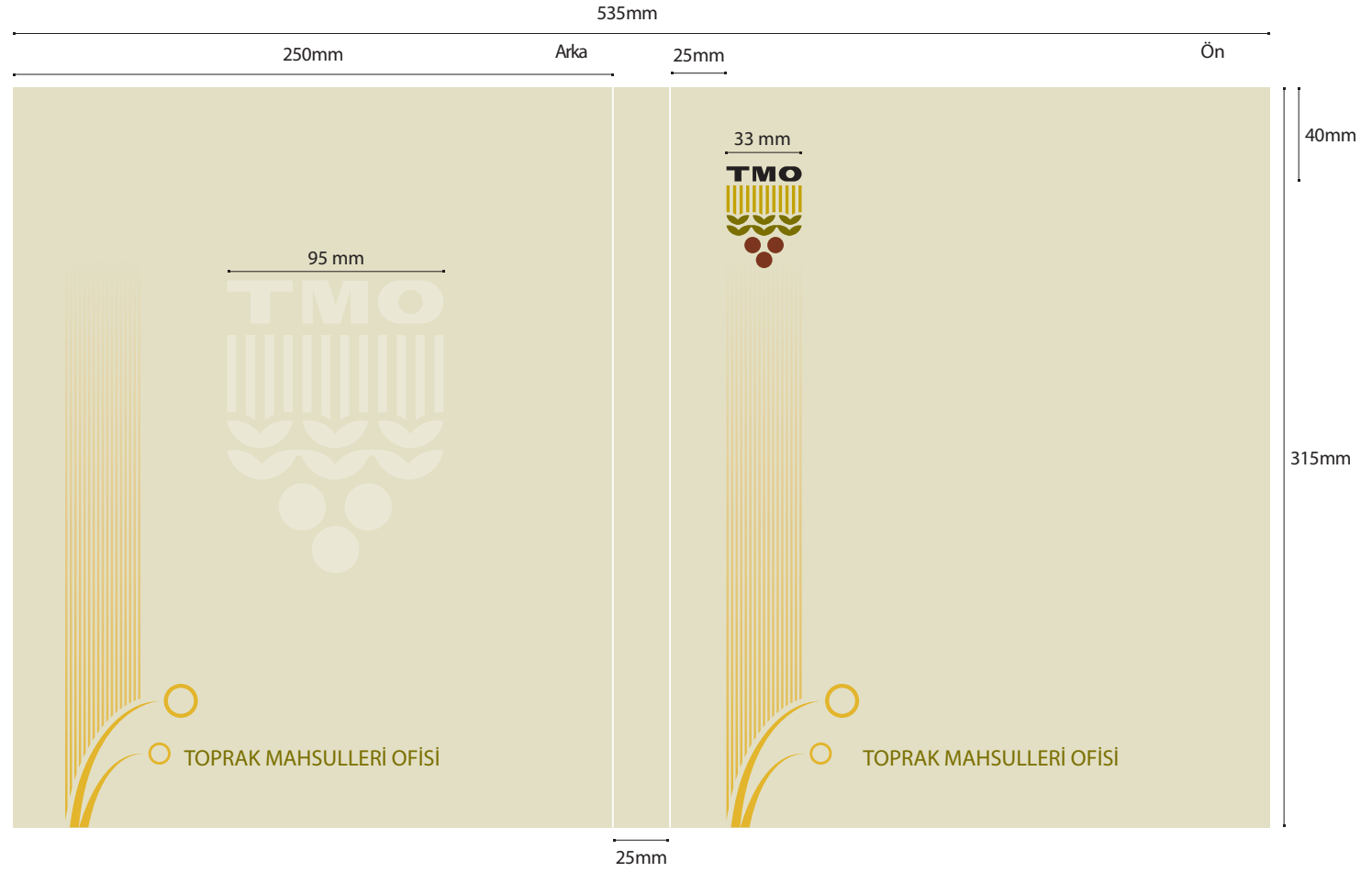

Dosyalçı

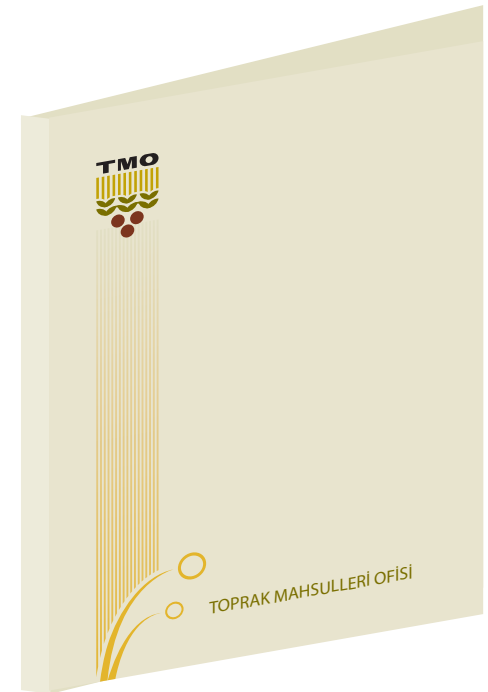
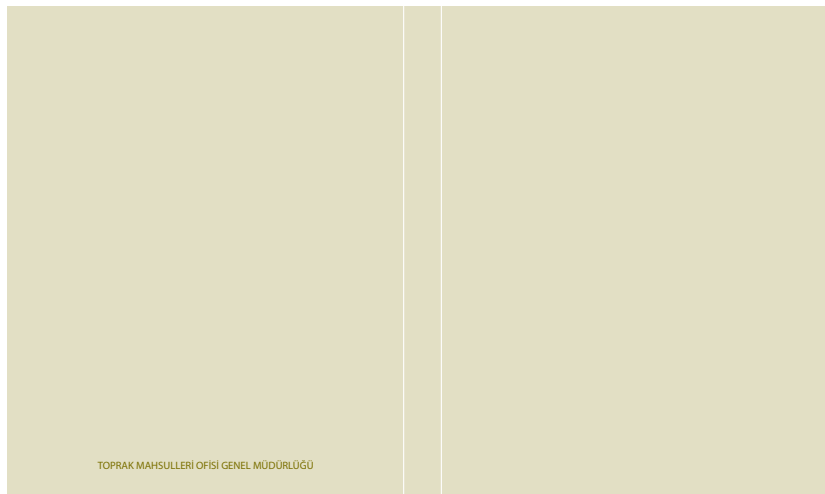

■ 2.23 - Sirküler

- A4 ebadında (210x297 mm),
- TMO açılımını Times New Roman Bold, 12 punto,

28mm

210mm

31mm

297mm

**T.C.
TOPRAK MAHSULLERİ OFİŐİ
GENEL MÜDÜRLÜĐÜ**
Sayı :

SİRKÜLER

No :

Tarih :

Müdafaa Cad. No: 18 06100 Bakanlıklar/ANKARA
Tel: 0 (312) 416 30 00 Faks: 416 34 00 (6 Hat)
e-posta:@tmo.gov.tr Elektronik Ağ: www.tmo.gov.tr

Ayrıntılı bilgi için irtibat: Adı Soyadı

■ 2.25 - Günlük Devam İzlenim Cetveli (Dikey)

- A4 ebadında (210x297 mm),
- TMO açılımı Swis721 Bold, 12 punto.

13mm

210mm

13 mm

10mm

TMO T.C.
TOPRAK MAHSULLERİ OFİSİ
GENEL MÜDÜRLÜĞÜ

GÜNLÜK DEVAM İZLENİMİ/...../.....

Birimi		Ay		Sicil No.		Adı Soyadı	
Gün	Sabah	Öğle	Akşam	Gün	Sabah	Öğle	Akşam
1				17			
2				18			
3				19			
4				20			
5				21			
6				22			
7				23			
8				24			
9				25			
10				26			
11				27			
12				28			
13				29			
14				30			
15							
16							

297mm

2.25 - Günlük Devam İzlenim Cetveli (Yatay) ■

- A4 ebadında (210x297 mm),
- TMO açılımı Swis721 Bold,12 punto.

13mm

297mm

13 mm

10mm

TMO T.C.
TOPRAK MAHSULLERİ OFİSİ
GENEL MÜDÜRLÜĞÜ

GÜNLÜK DEVAM İZLENİMİ/...../.....

Birimi			Ay	Sicil No.		Adı Soyadı	
Gün	Sabah	Öğle	Akşam	Gün	Sabah	Öğle	Akşam
1				17			
2				18			
3				19			
4				20			
5				21			
6				22			
7				23			
8				24			
9				25			
10				26			
11				27			
12				28			
13				29			
14				30			
15							
16							

210mm

■ 2.26 - Onur Belgesi/Hizmet TeŐekkür Belgesi/Takdirname/TeŐekkür Belgesi

- (297x210 mm) ebadında,
- TMO açılımı Swis721 Bold, 13 punto.

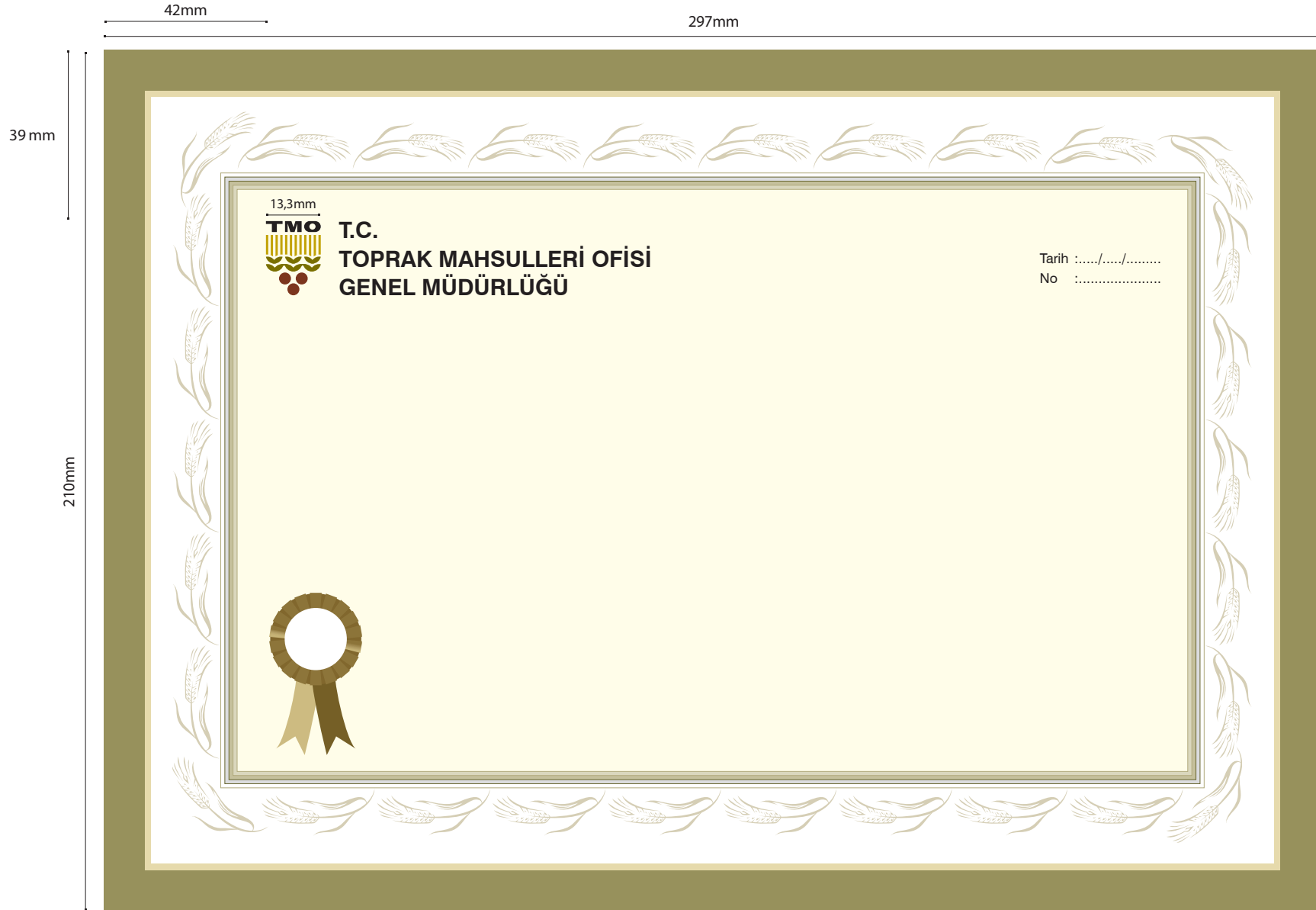

2.27 - Taziye Mektubu ■

- A4 ebadında (210x297 mm),
- Amblem %100 siyah,
- TMO açılımı Swis721 Bold, 15 punto, %100 siyah.

30mm

210mm

29mm

15mm

TMO T.C.
TOPRAK MAHSULLERİ OFİSİ
GENEL MÜDÜRLÜĞÜ

Sıra No:
Ankara,/...../.....

TAZİYE MEKTUBU

Müdafaa Cad. No: 18 06100 Bakanlıklar/ANKARA
Tel: 0 (312) 416 30 00 Faks: 416 34 00 (6 Hat)
e-posta:@tmo.gov.tr

■ 2.28 - Plaket

- Amblem kurumsal renklerde ve uygun büyüklükte.



2.29 - İmza Kartonu ■

- Deri veya suni deri kaplı.





BASILI İŐLER - 2

3 Diğer Uygulamalar

- 3.1 KonuŐma Kartları
- 3.2 Cevap Kartları
- 3.3 Not Kartları
- 3.4 Unutmayınız Kartı
- 3.5 Davetiye Kartı
- 3.6 Davetiye Zarfı
- 3.7 Tebrik Kartı
- 3.8 Tebrik Kartı Zarfı
- 3.9 Basın Bülteni/ Duyurusu
- 3.10 Kurum İçi Duyurular (Talimatlar)
- 3.11 CD/ DVD Kabı ve Sticker
- 3.12 Personel Kimlik Kartı
- 3.13 Ziyaretçi Kartı
- 3.14 Resmi Araçlar için Araç Tanıtım Kartı
- 3.15 Personel Araçları için Sticker
- 3.16 PowerPoint Sunum Formatı
- 3.17 Elektronik Posta Formatı
- 3.18 Elektronik Posta Adresi
- 3.19 Flama
- 3.20 Gönder Bayrağı
- 3.21 Kırlangıç Bayrak
- 3.22 Kılıç Bayrak
- 3.23 Masa Bayrağı
- 3.24 AfiŐ
- 3.25 Raket (CLP)
- 3.26 Billboard
- 3.27 Banner
- 3.28 Ürün SatıŐ PoŐetleri
- 3.29 Araç Üzeri Tasarımları (Binek Araç ve İŐ Makineleri)

■ 3.1 - KonuŐma Kartları

- TMO aılımlı Swis721 Bold, 14 punto.

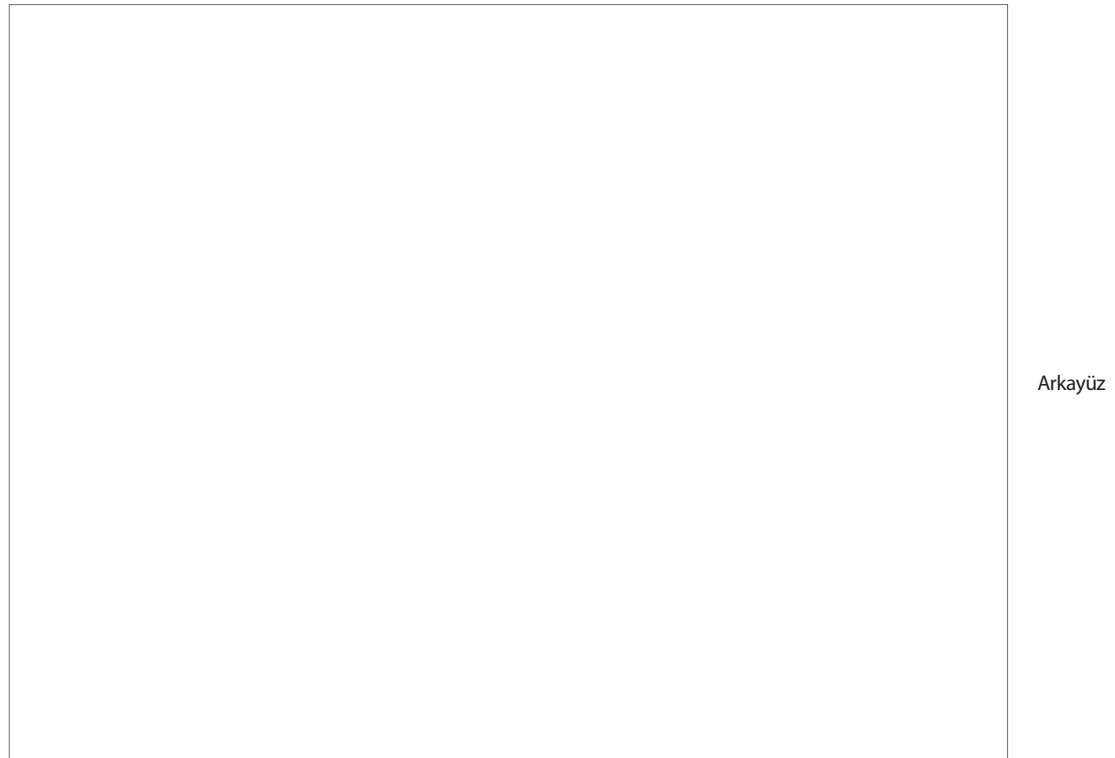

3.1 - Konuşma Kartları ■

- TMO açılımı Swis721 Bold, 16 punto,



■ 3.2 - Cevap Kartları

- TMO açılımı Swis721 Bold, 14 punto.



Soru Sahibi :

Soru :

Cevap :

Arka yüz

3.2 - Cevap Kartları ■

- TMO açılımı Swis721 Bold, 16 punto,



Soru Sahibi :

Soru :

Cevap :

Arkayüz

■ 3.3 - Not Kartları

- TMO açılımı Swis721 Bold, 7 punto.

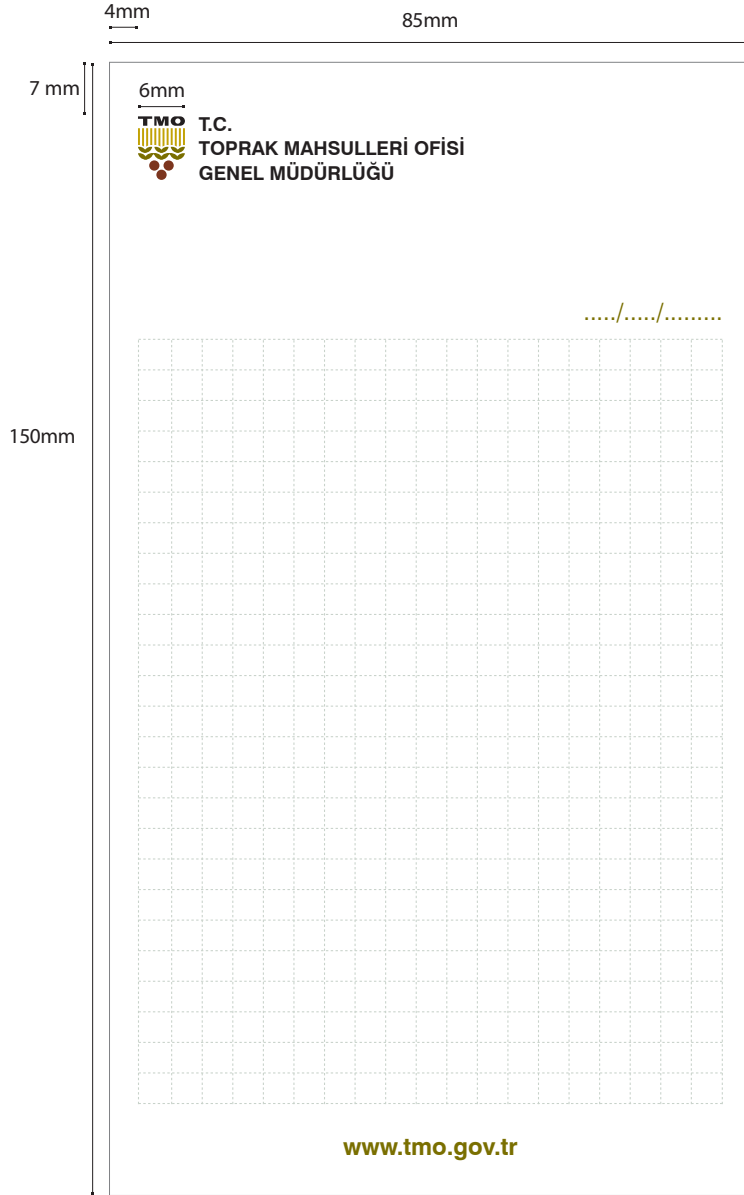

Önyüz

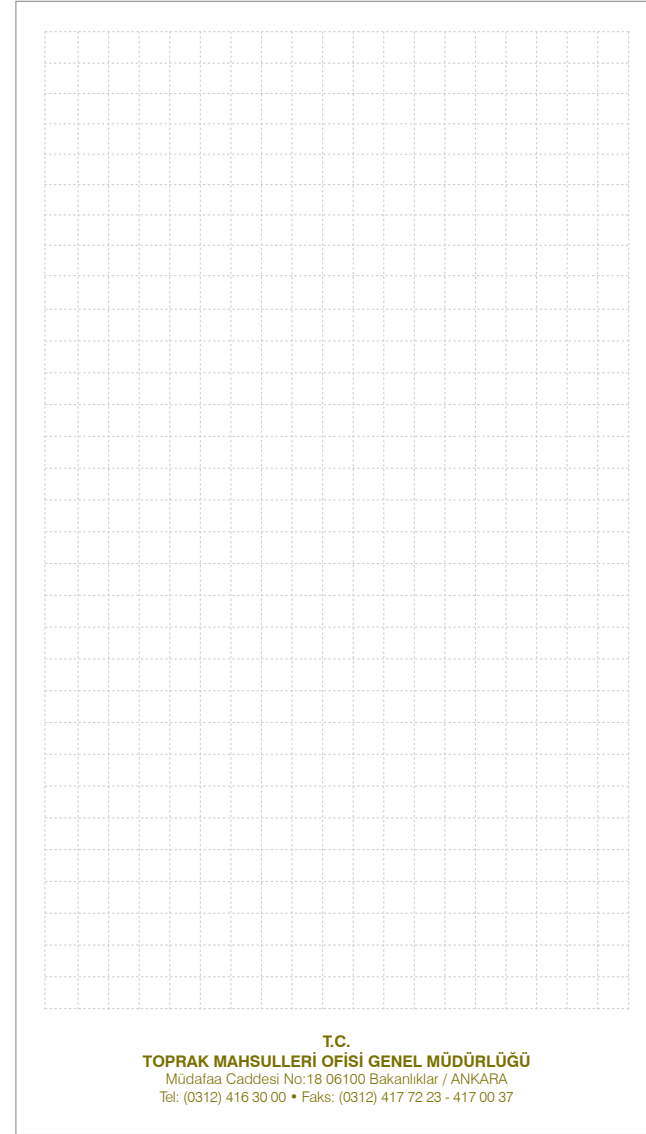

Arkayüz

3.4 - Unutmayınız Kartı ■

- TMO açılımı Swis721 Bold, 7 punto.



Önyüz

Arkayüz

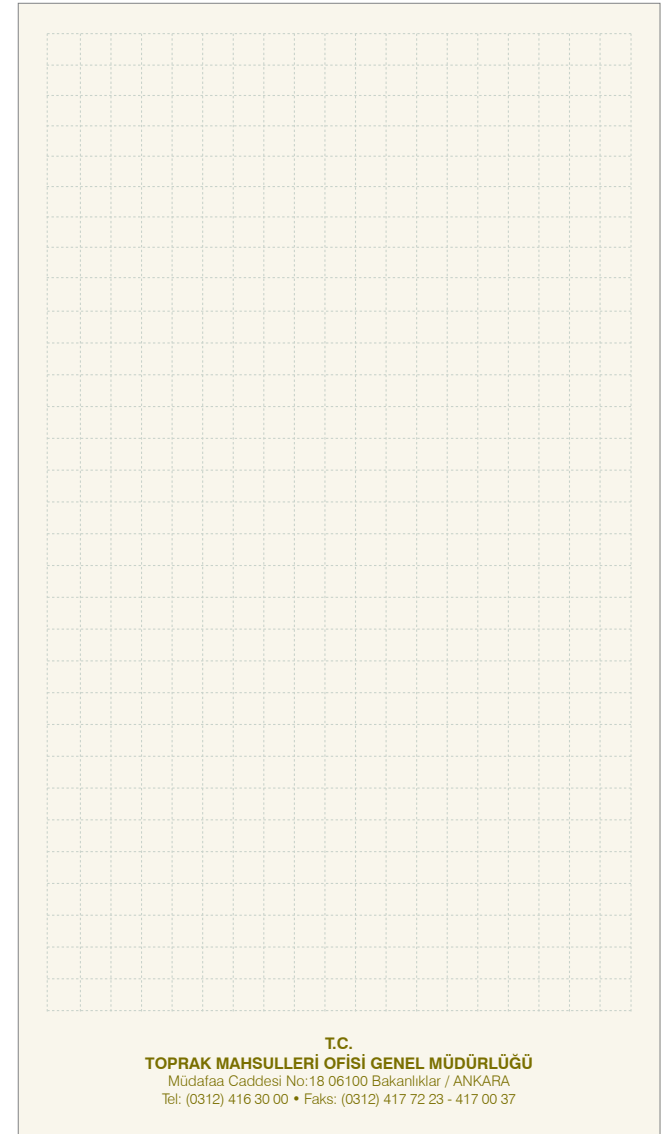

■ 3.5 - Davetiye Kartı

- 300 gr mat kuşe kağıt,
- Trigromi baskı,
- TMO açılımı Swis721 Bold, 12 punto.



Arkayüz

Önyüz



Arkayüziçi

Önyüziçi

3.6 - Davetiye Zarfı ■

- 110 gr 1.hamur kâğıt,
- TMO açılımı Swis721 Bold, 10 punto.



■ 3.7 - Tebrik Kartı

- 300 gr mat kuşe kâğıt, trigromi baskı,
- TMO açılımı Swis721 Bold, 11 punto.

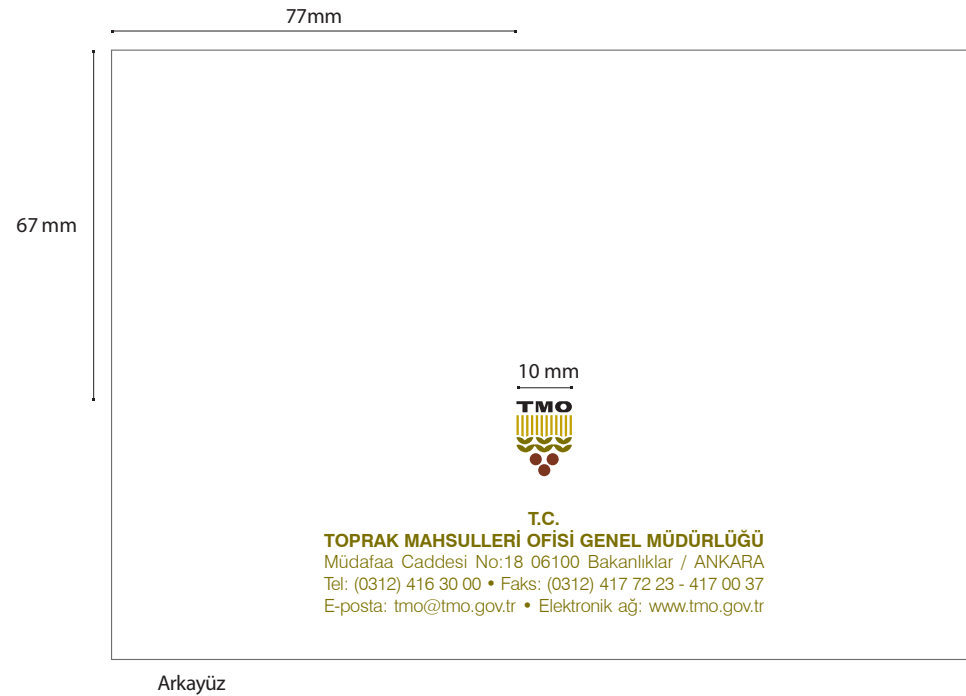

3.8 - Tebrik Kartı Zarfı ■

- 175x125mm ebadında,
- 110 gr 1. hamur kâğıt,
- TMO açılımı Swis721 Bold, 10 punto,
- 4 renk baskı.



■ 3.10 - Kurum İçi Duyurular (Talimatlar)

- TMO açılımı Swis721 Bold, 12 punto, %100 siyah.

20mm

210mm

13 mm

12mm



T.C.
TOPRAK MAHSULLERİ OFİSİ GENEL MÜDÜRLÜĐÜ

Sayı: / /
Konu:

GENEL MÜDÜRLÜK TALİMATI

297mm

15mm

Müdafaa Cad. No: 18 06100 Bakanlıklar/ANKARA
Tel: 0 (312) 416 30 00 Faks: 416 34 00 (6 Hat)
e-posta:@tmo.gov.tr Elektronik Ağ: www.tmo.gov.tr

Ayrıntılı bilgi için irtibat: Adı Soyadı

3.11 - CD/DVD Kabi ve Sticker

- TMO açılımı Swis721 Bold, 12 punto.

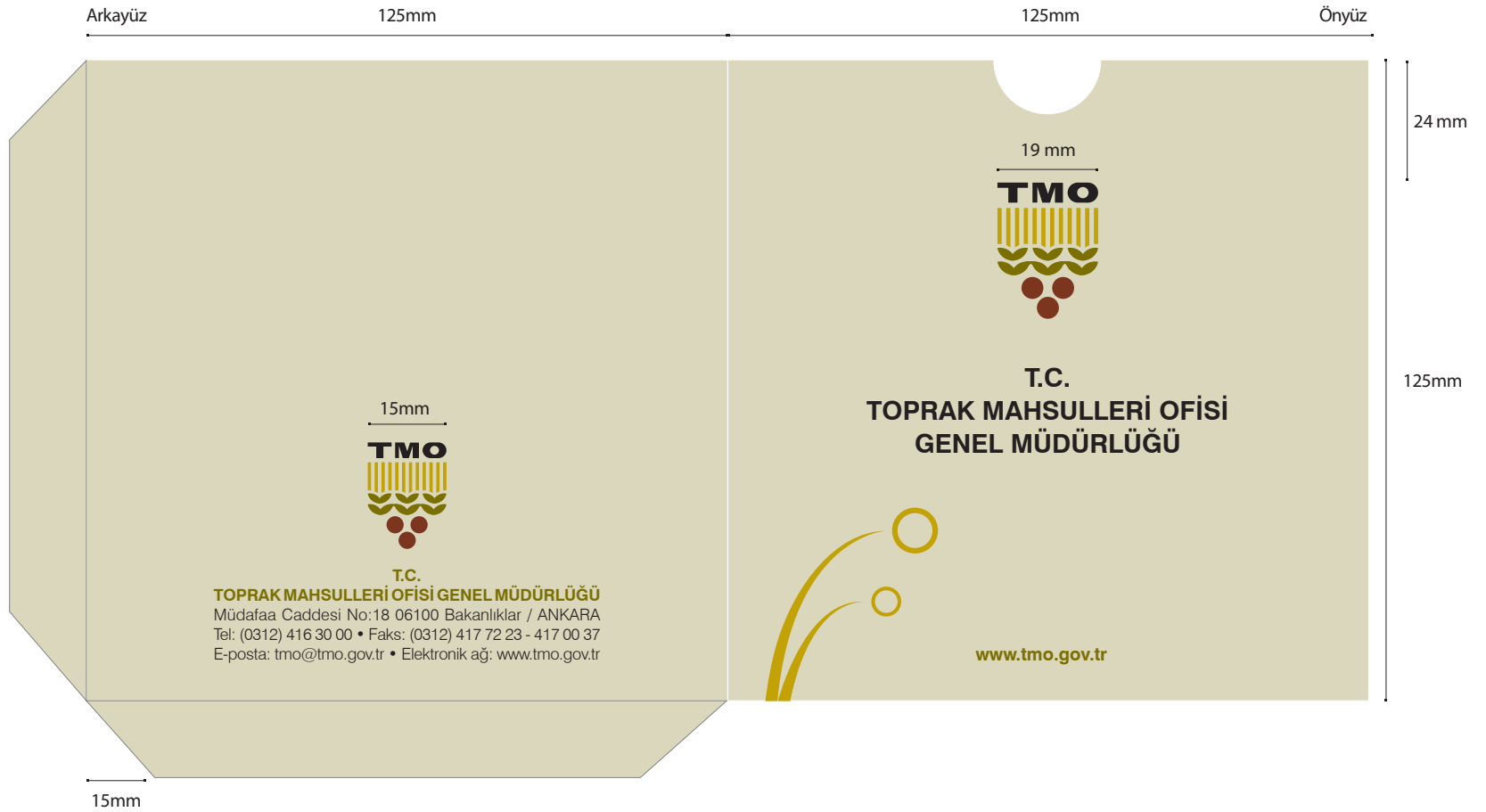

CD stickerda;

- TMO açılımı Swis721 Bold 9 punto,
- Web adresi Swis721 Bold 10 punto.

3.13 - Ziyaretçi Kartı ■

- TMO açılımı Swis721 Bold, 8 punto,
- ZİYARETÇİ KARTI yazısı Swis721Bold, 16 punto, %100 siyah,
- Numara Swis721 Bold, 26 punto,
- Kart arkası ZİYARETÇİ GİRİŞ KARTI yazısı Swis721 Bold, 10 punto,
- Kart arkası bilgiler; Swis721 light, 8 punto, %100 siyah.



3.14 - Resmi Araçlar İçin Araç Tanıtım Kartı

Resmi araçlar için tanıtım kartı tasarım oranları aşağıda belirtilmiştir.

- TMO açılımı Swis721 Bold, 26 punto,
- Dış kenarlık 10 punto, %100 siyah (özellği thick-thin),
- HİZMET ARACI yazısı, Swis721 Bold, 24 Punto.



3.15 - Personel Araçları İçin Sticker ■

- Köşeli Sticker TMO açılımı Swiss721 Bold, 12 punto,
- Yuvarlak Sticker TMO açılımı Swiss721 Bold, 16 punto.

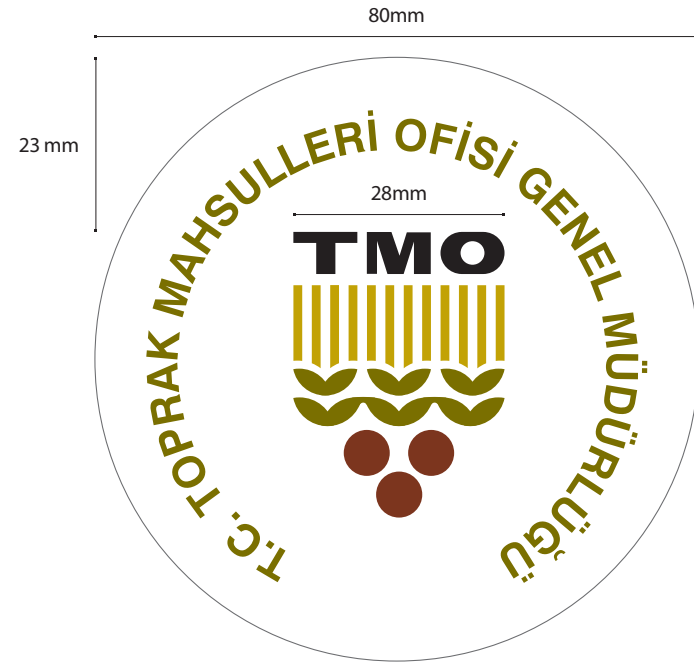
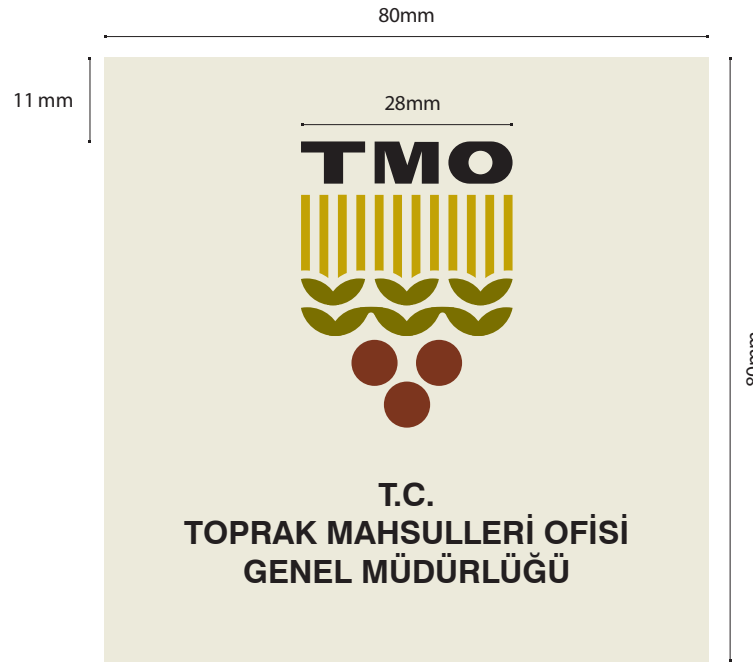

- 3.16 - Power Point Sunum Formatı
- TMO açılımı Swis721 Bold, 14 punto, %100 siyah.

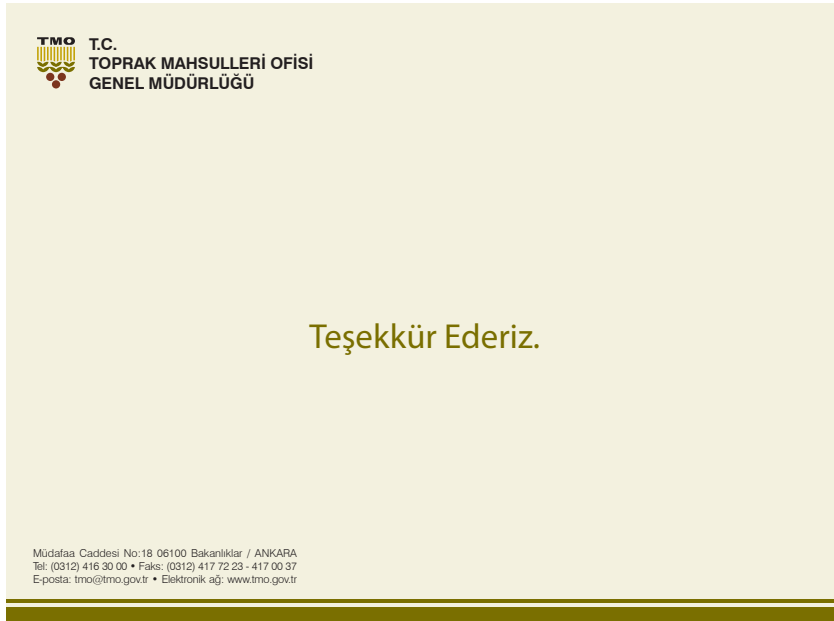

3.16 - Power Point Sunum Formatı

- TMO açılımı Swis721 Bold, 14 punto, %100 siyah.

12 mm

 T.C.
TOPRAK MAHSULLERİ OFİSİ
GENEL MÜDÜRLÜĞÜ

KONU

BİRİM ADI

www.tmo.gov.tr

 T.C.
TOPRAK MAHSULLERİ OFİSİ
GENEL MÜDÜRLÜĞÜ

AMACI

TMO'nun faaliyetlerini gerek içte, gerek dışta geniş ve yoğun bir şekilde tanıtmak; basın yayın ve halkla ilişkiler ile 4982 sayılı Bilgi Edinme Hakkı Kanunu uyarınca bilgi edinme birimine verilen görevleri Genel Müdürlük adına ve Genel Müdürlük politikalarına uygun olarak etkin bir şekilde yürütmektir.

 T.C.
TOPRAK MAHSULLERİ OFİSİ
GENEL MÜDÜRLÜĞÜ

Teşekkür Ederiz.

Müdafaa Caddesi No:18 06100 Bakanlıklar / ANKARA
Tel: (0312) 416 30 00 • Faks: (0312) 417 72 23 - 417 00 37
E-posta: tmo@tmo.gov.tr • Elektronik ağı: www.tmo.gov.tr

■ 3.17 - Elektronik Posta Formatı

- TMO açılımı Swis721 Bold, 12 punto,
- İsim satırı Swis721 Bold, 12 punto, Pantone 3995 C,
- Adres satırı Swis721 Light, 7 punto, siyah renk.



**T.C.
TOPRAK MAHSULLERİ OFİSİ
GENEL MÜDÜRLÜĐÜ**

Adı SOYADI

Unvan

Müdafaa Caddesi No:18 06100 Bakanlıklar / ANKARA
Tel: (0312) 416 30 00 • Faks: (0312) 417 72 23 - 417 00 37
E-posta: tmo@tmo.gov.tr • Elektronik ađ: www.tmo.gov.tr

3.18- Elektronik Posta Adresi ■

- Kurumsal elektronik posta formatı aşağıda belirtilmiştir.

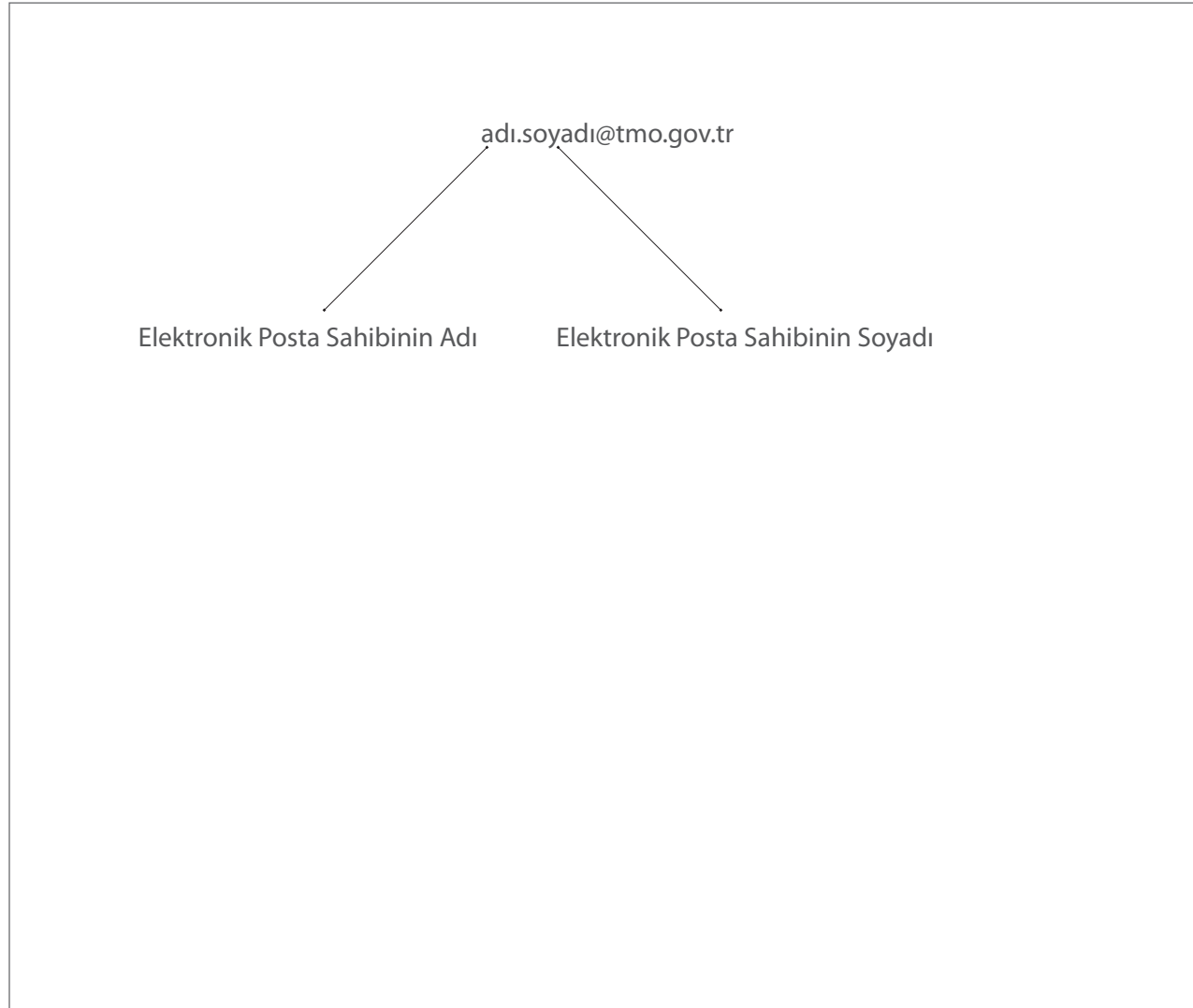

■ 3.19 - Flama

- İstenilen rengin %20'si veya altı zeminlerde amblem kurumsal renklerde,
- Daha koyu zeminlerde amblem tek renk.

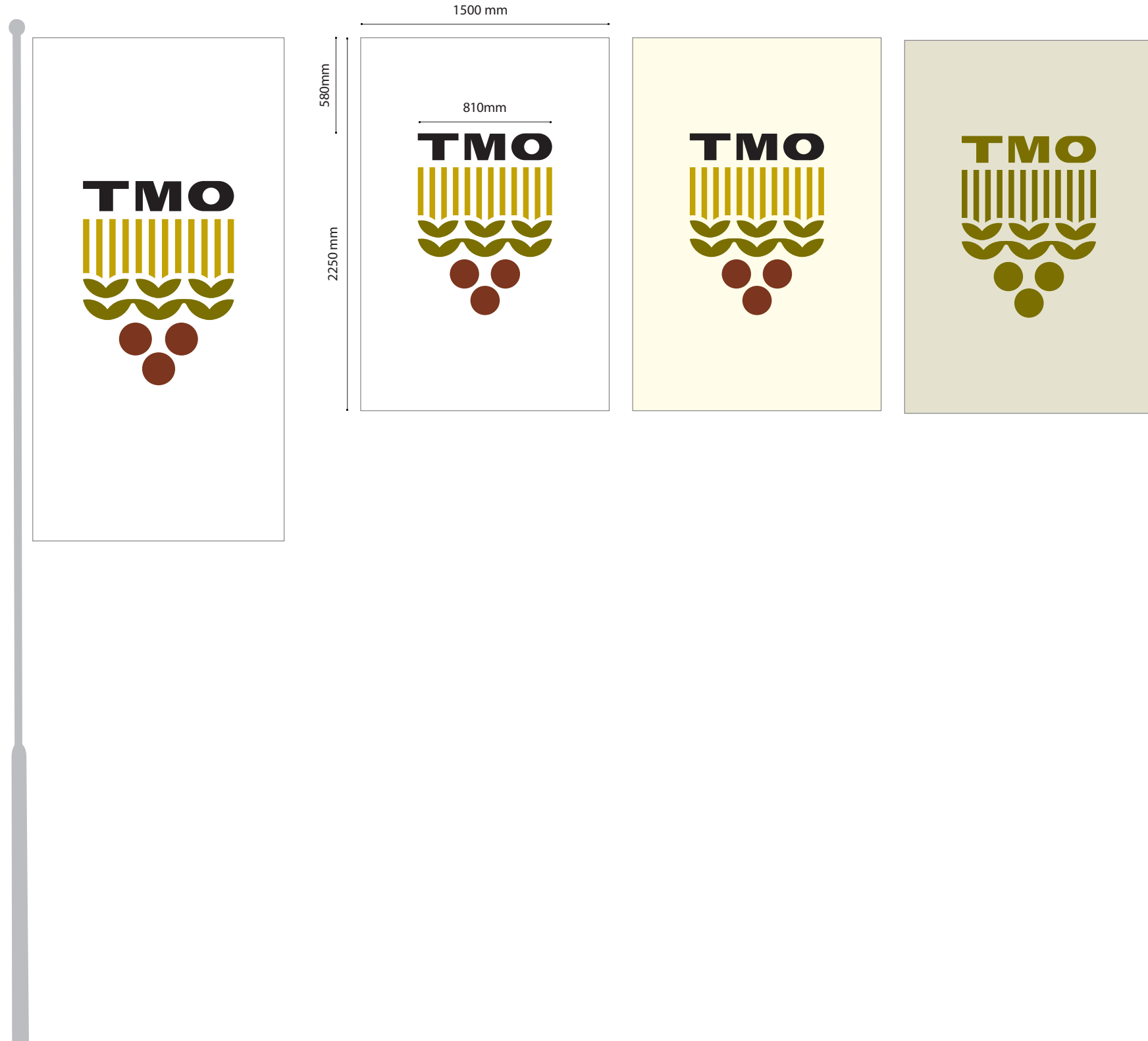

3.20 - Gönder Bayrağı ■

- İstenilen rengin %20'si veya altı zeminlerde amblem kurumsal renklerde,
- Daha koyu zeminlerde amblem tek renk.

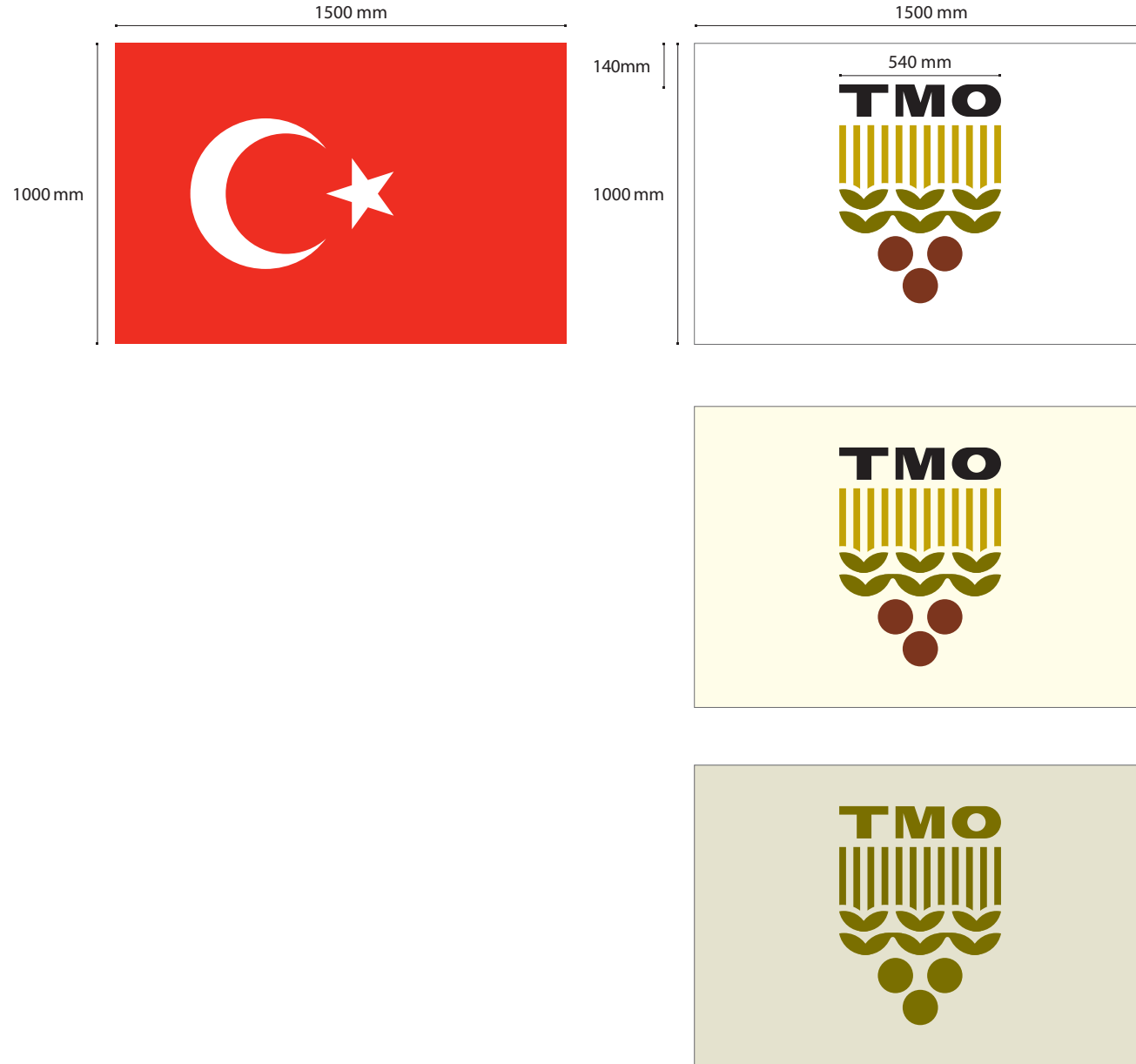

■ 3.21 - Kırlangıç Bayrak

- İstenilen rengin %20'si veya altı zeminlerde amblem kurumsal renklerde,
- Daha koyu zeminlerde amblem tek renk.

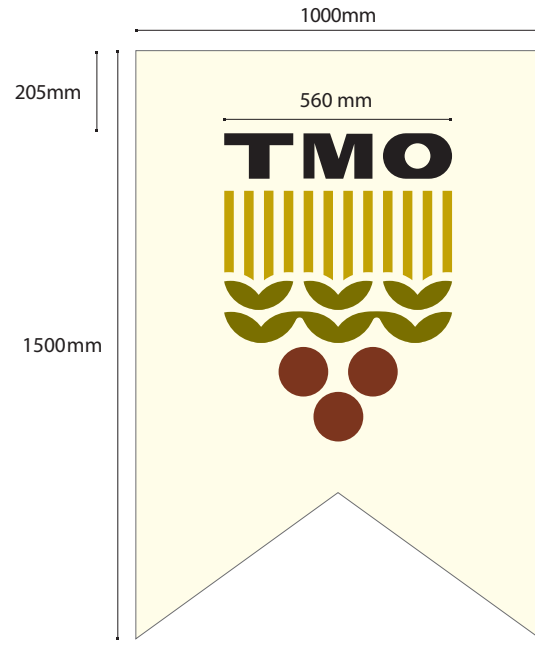
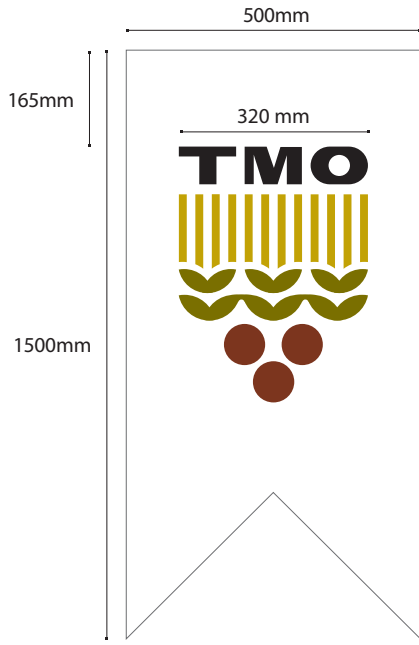

3.22 - Kılıç Bayrak ■

- İstenilen rengin %20'si veya altı zeminlerde amblem kurumsal renklerde,
- Daha koyu zeminlerde amblem tek renk.

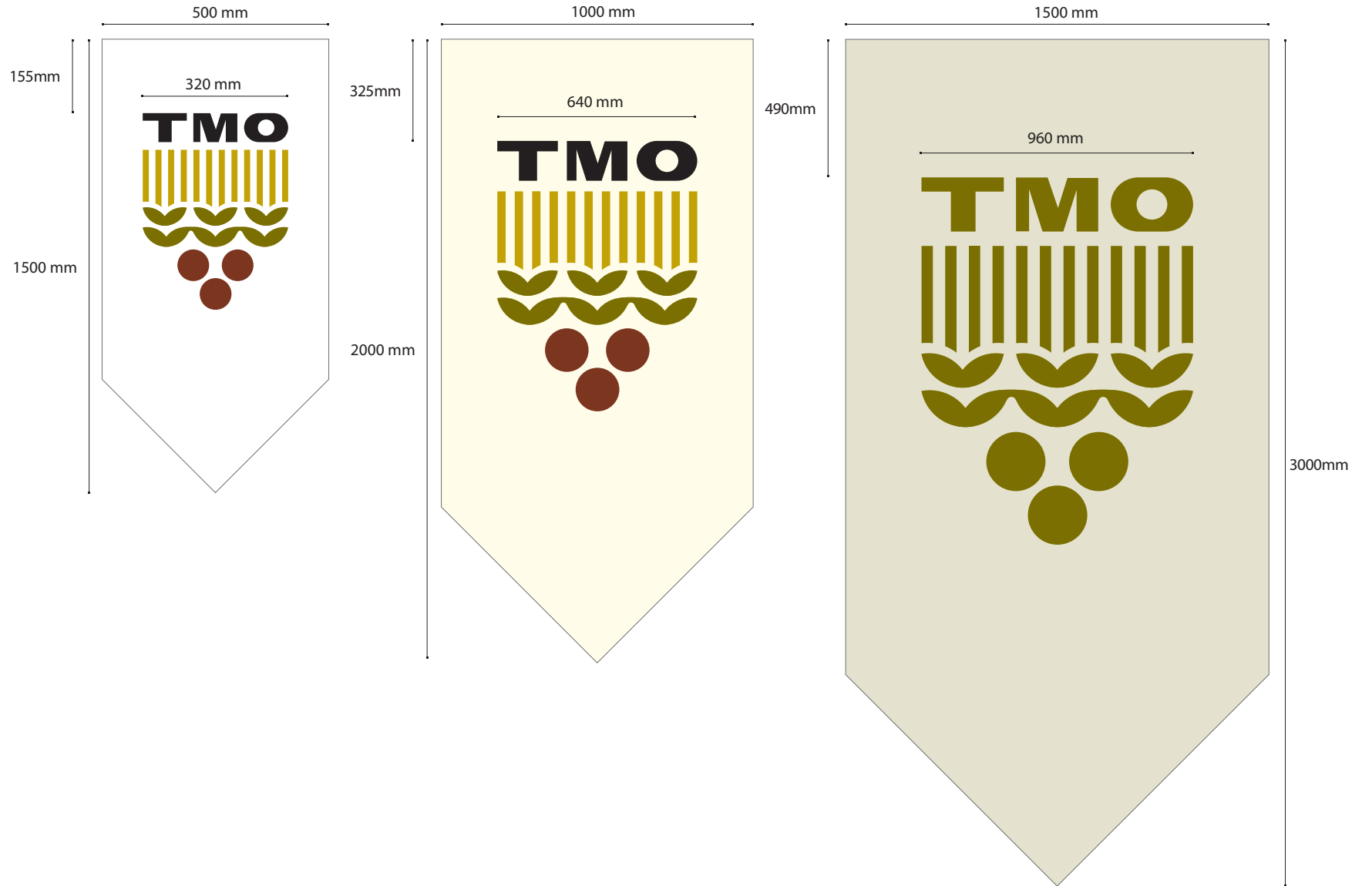

■ 3.23 - Masa Bayrağı

- %20 ve altı zeminlerde kurumsal renkler kullanılır,
- Zemin koyu olduğunda amblem Pantone 3995 olarak tek renk kullanılır.

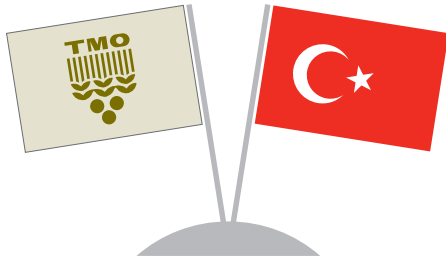
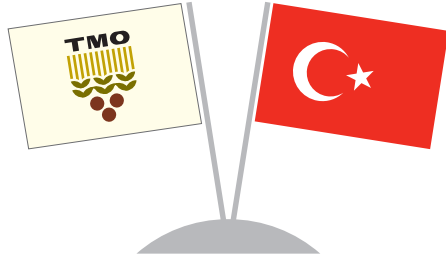
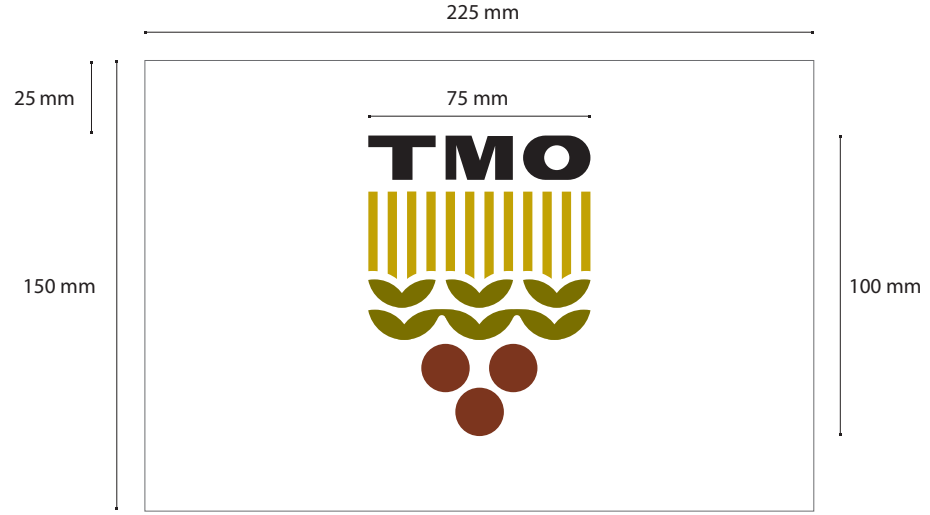

3.24 - Afiş ■

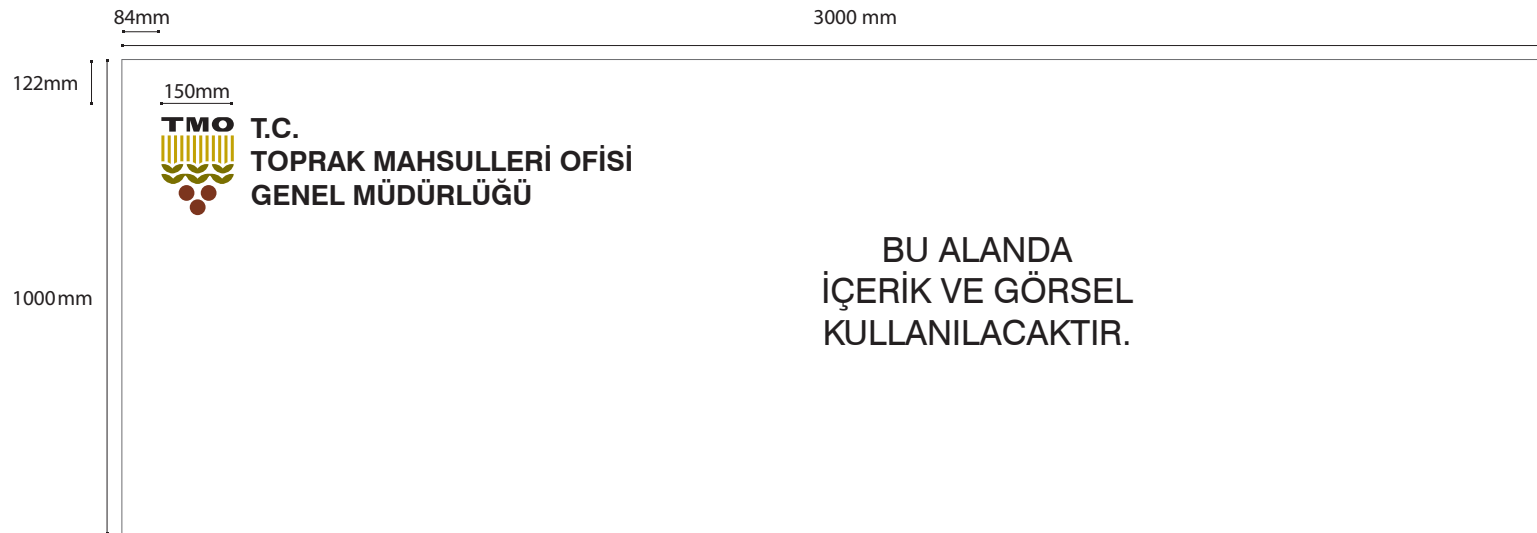
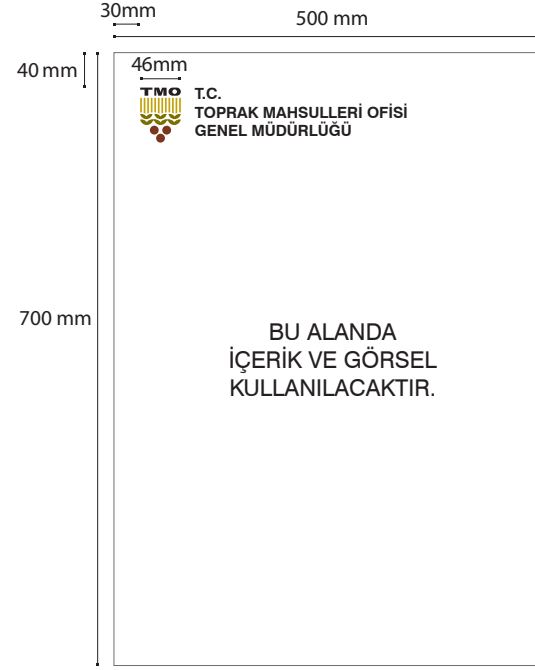
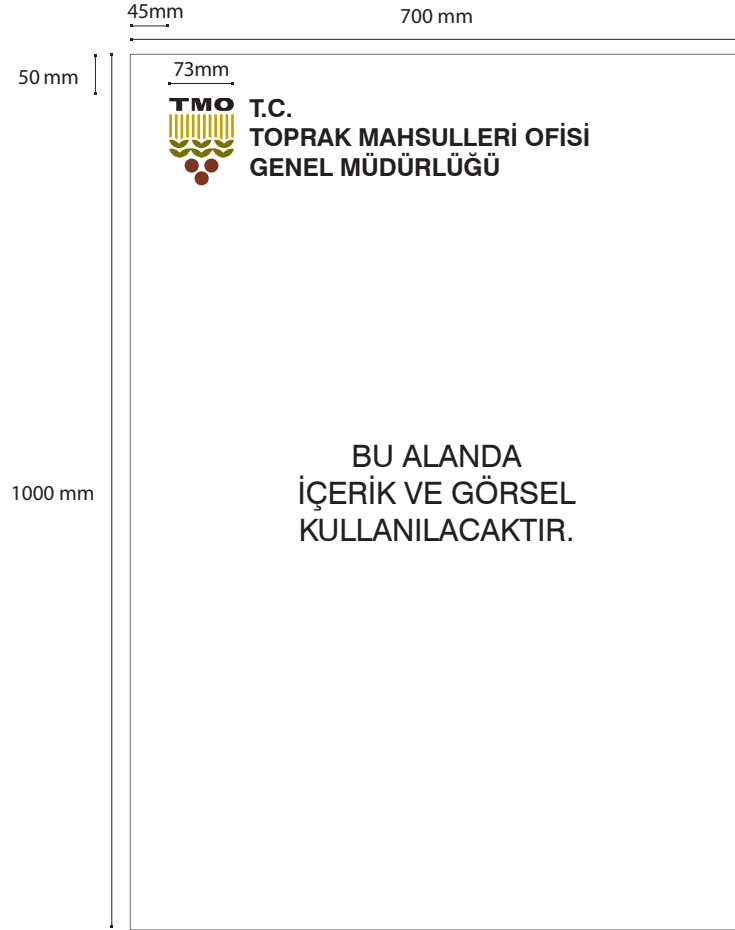

■ 3.25 - Raket (CLP)



CLP (Durak)



CLP (Raket)



■ 3.26 - Billboard

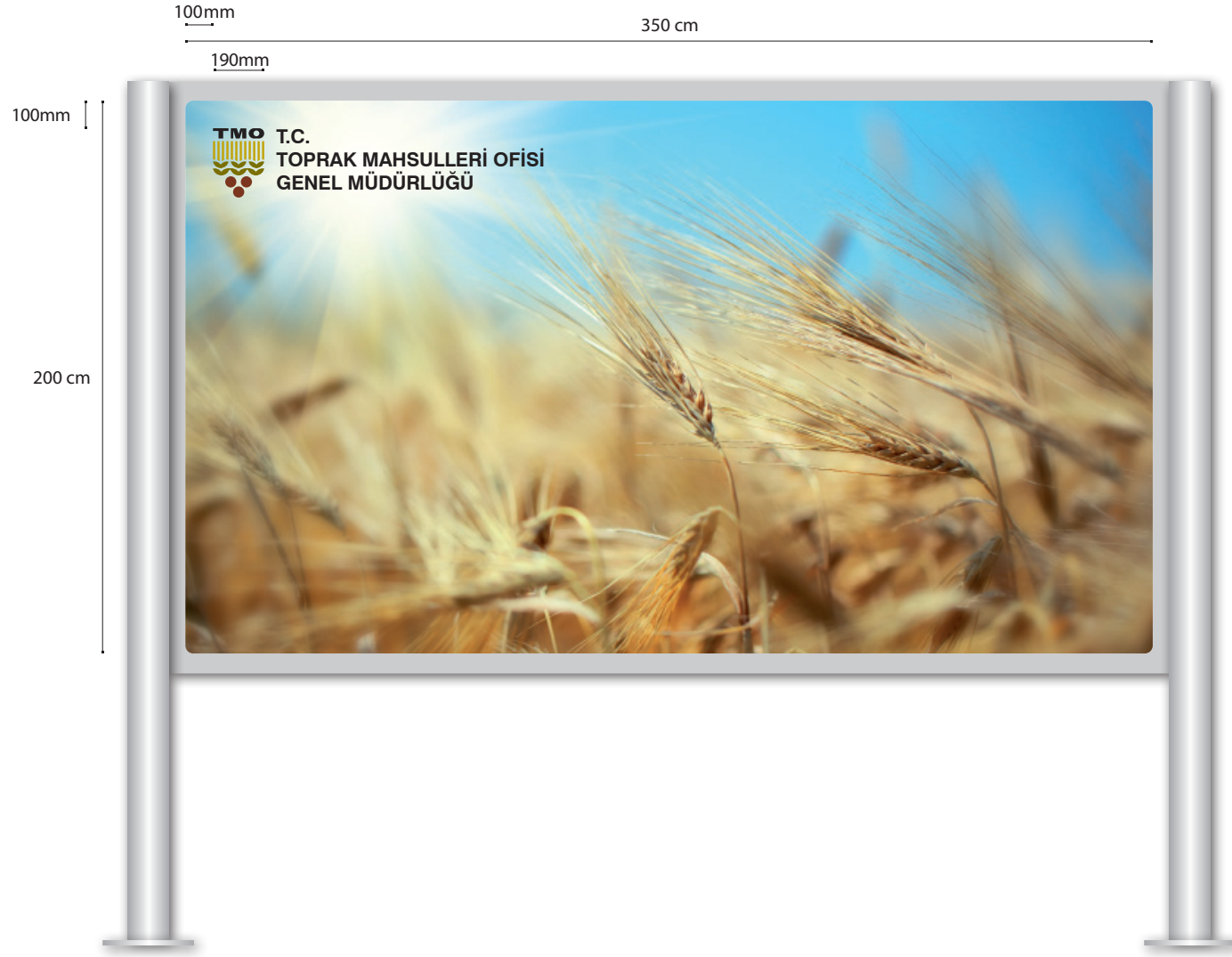

3.27 - Banner ■

- Amblem kısa kenarı en az 75 piksel.

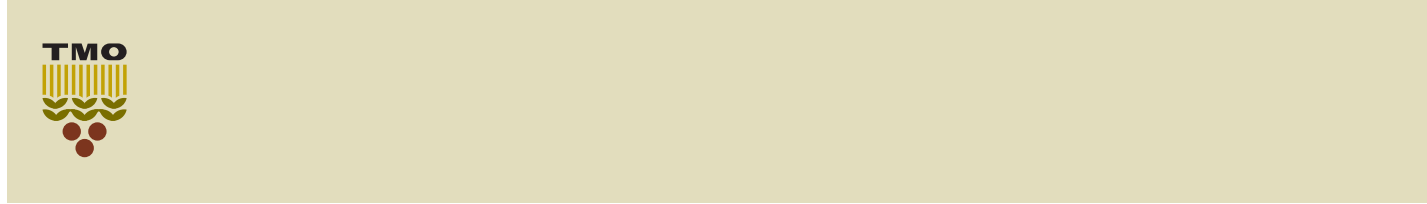

■ 3.28 - Ürün Satış Poşetleri

- İstenildiğinde ölçü değiştirilebilir.

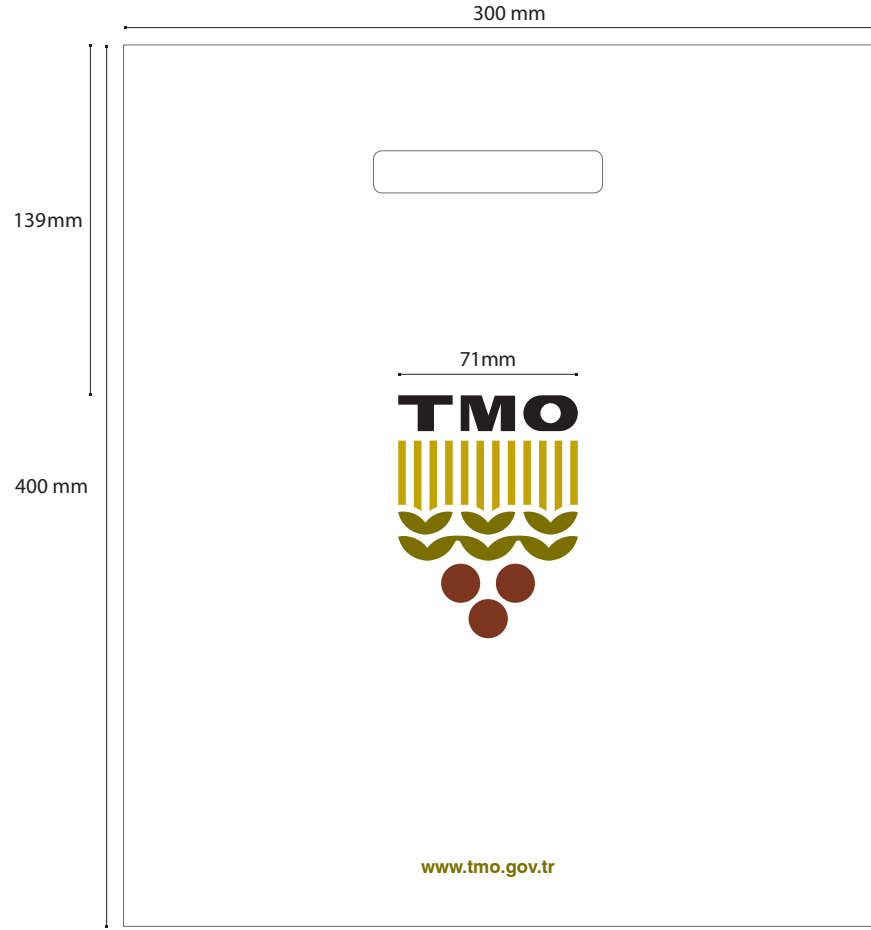

3.29 - Araç Üzeri Tasarımlar (Binek Tipi - İş Makineleri)

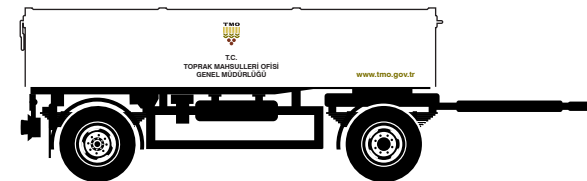
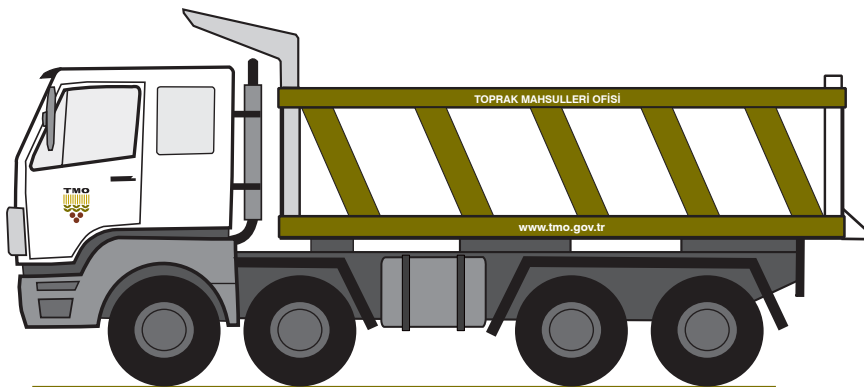
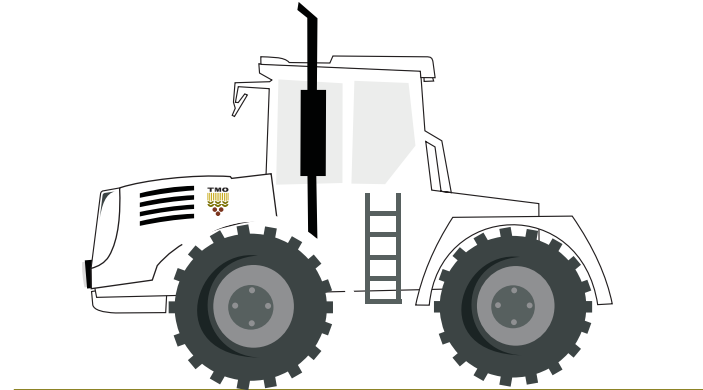
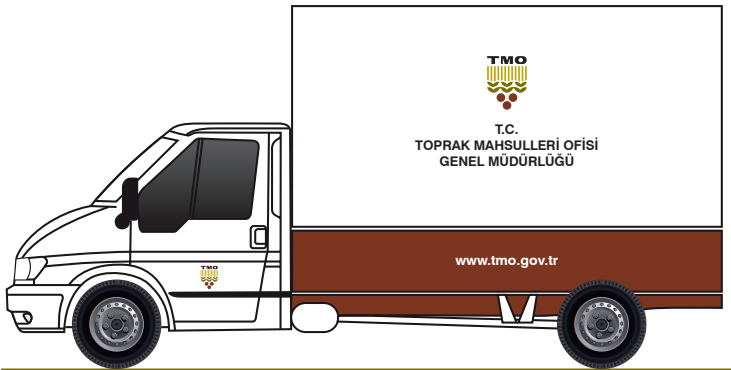
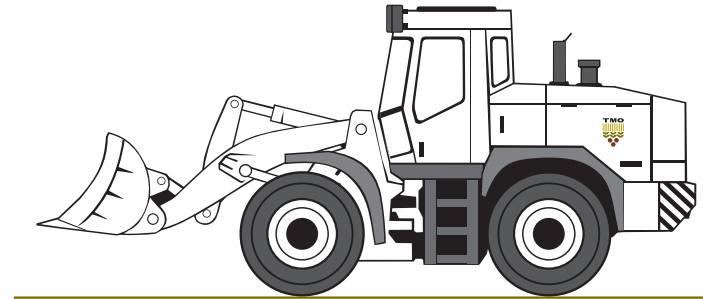
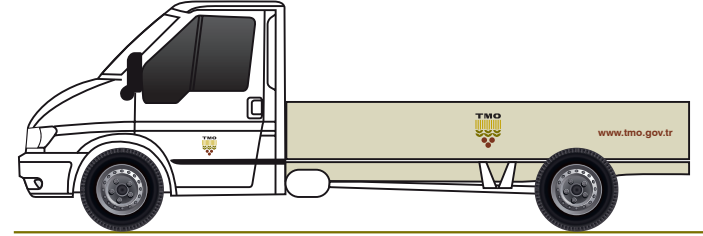



YAYINLAR

4 Kitaplar

(Ebat(lar) / Karakter / Punto / Kapak (İç Kapak – Dış Kapak)
Sırt Yazısı / İç Düzeni / Tablo ve Grafikler / Fotoğraflar)

- 4.1 Hesap Dönemi Faaliyet Raporu
- 4.2 Hububat Raporu
- 4.3 Bilgi Kitapçığı
- 4.4 Broşürler

4.1 - Hesap Dönemi Faaliyet Raporu / Ön Kapak (Renkli)

- A4 ebadında (210x297 mm),
- 15 mm renkli kurumsal amblem,
- Tasarım ve ebatlar değiştirilebilir.



4.1 - Hesap Dönemi Faaliyet Raporu / Ön Kapak (Siyah Beyaz) ■

- A4 ebadında (210x297 mm),
- 20 mm renkli kurumsal amblem,
- Tasarım ve ebatlar değiştirilebilir.



■ 4.1 - Hesap Dönemi Faaliyet Raporu / Arka Kapak (Renkli)

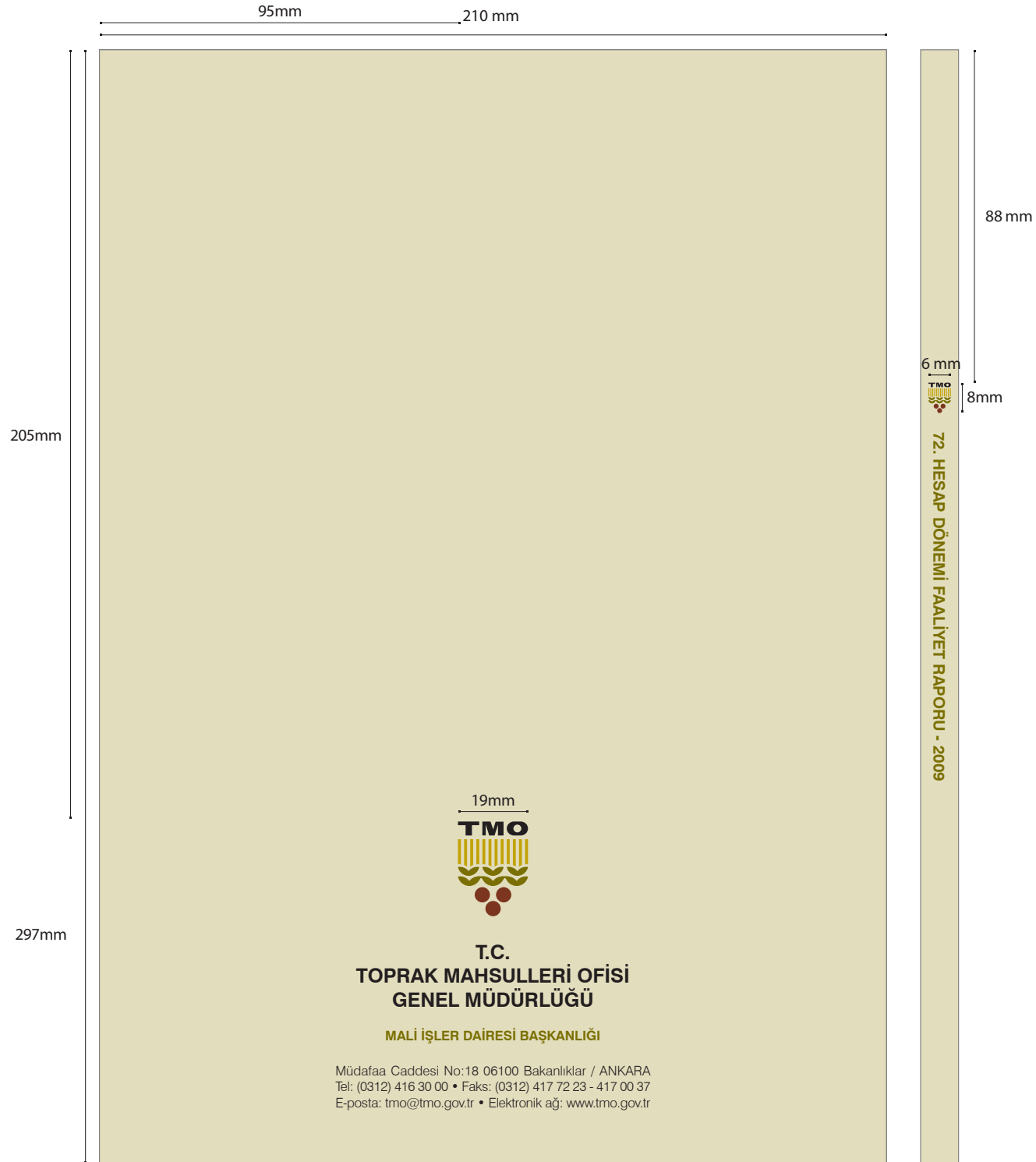

4.1 - Hesap Dönemi Faaliyet Raporu / Arka Kapak (Siyah-Beyaz) ■

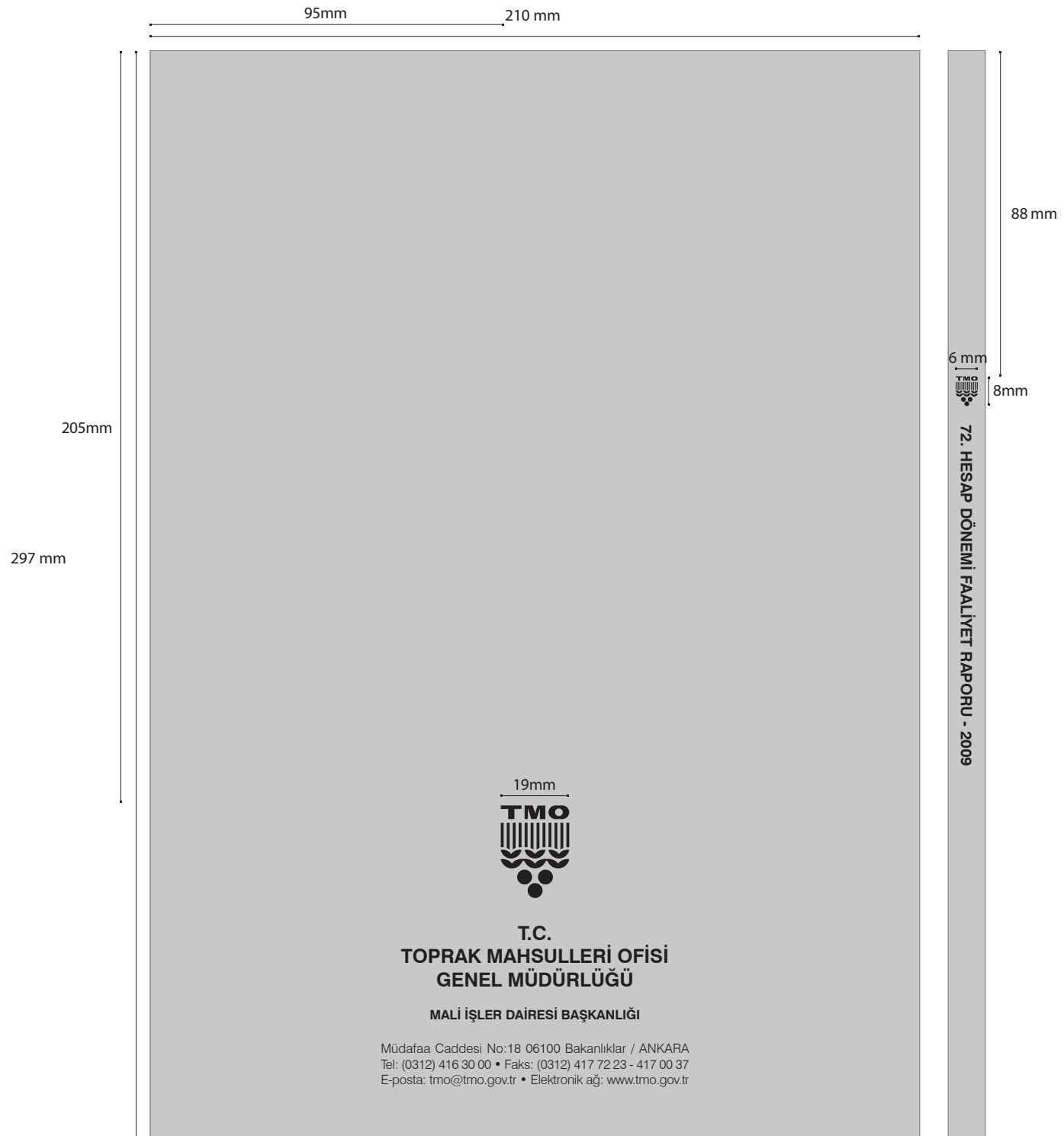

4.2 - Hububat Raporu / Ön Kapak

- 160x240 mm ebadında,
- 13,5 mm renkli kurumsal amblem,
- Tasarım ve ebatlar değiştirilebilir.



4.2 - Hububat Raporu / Ön Kapak ■

- 160x240 mm ebadında,
- 13,5 mm renkli kurumsal amblem,
- Tasarım ve ebatlar değiştirilebilir.

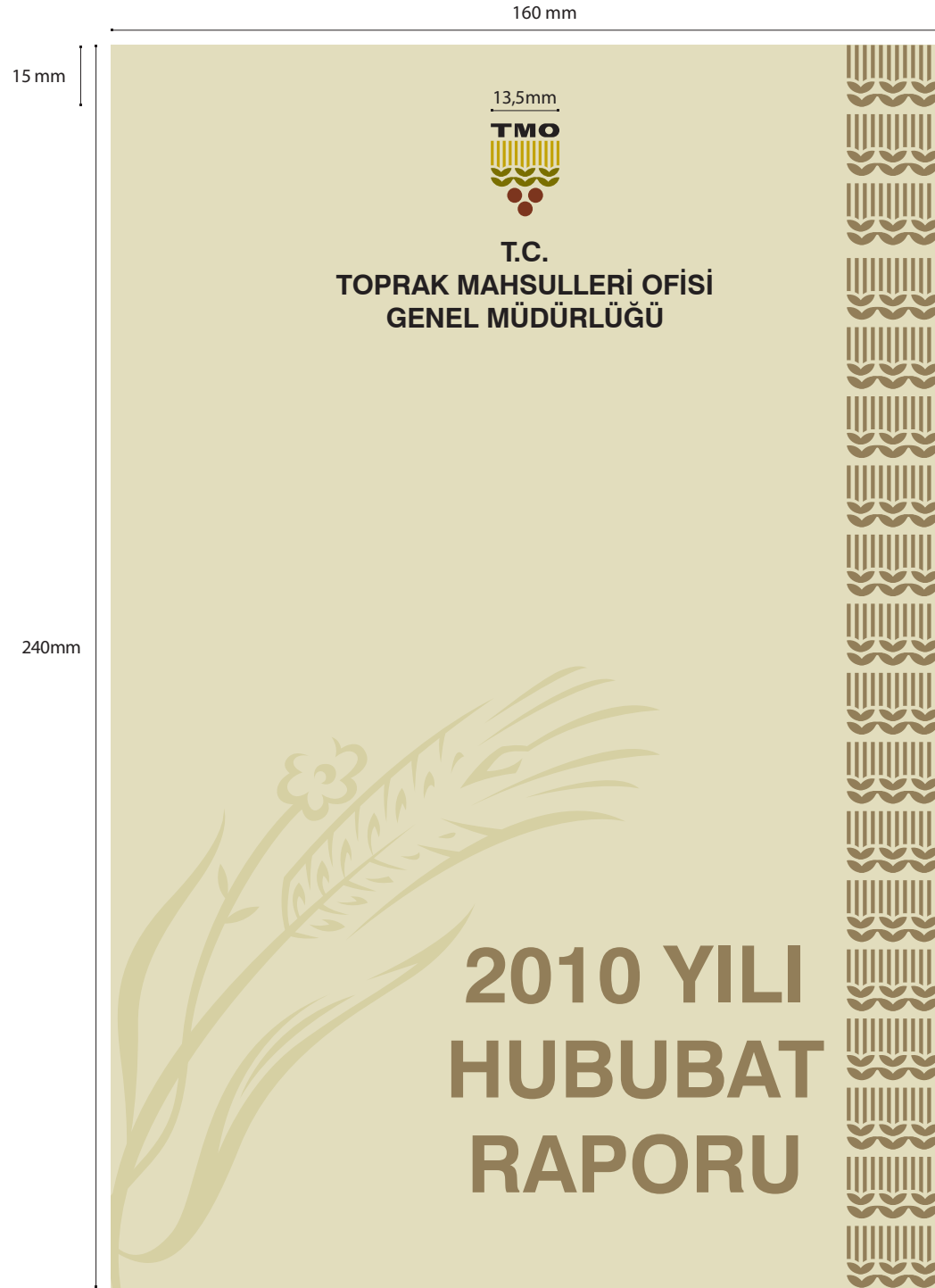

■ 4.2 - Hububat Raporu / Arka Kapak (Renkli)

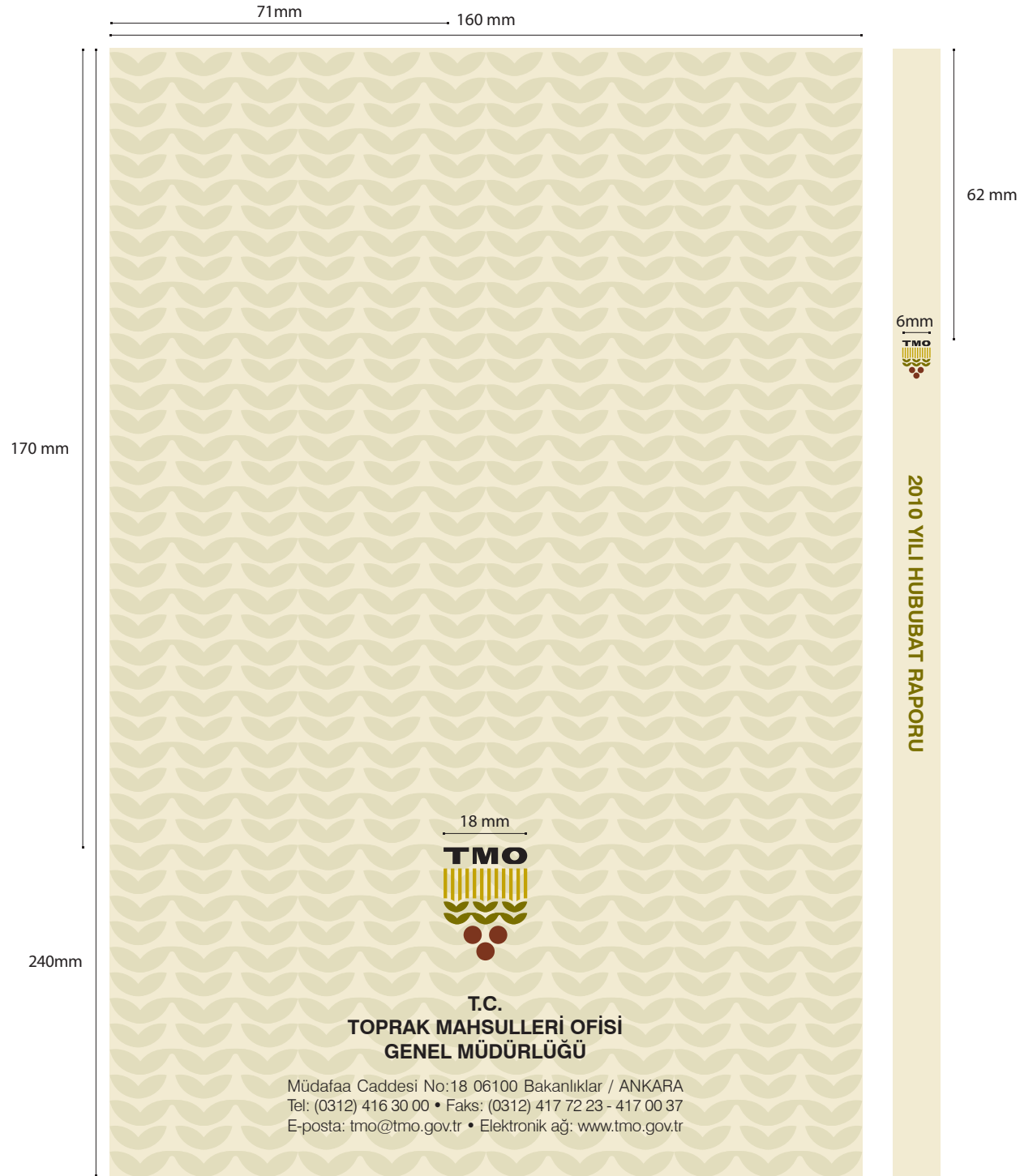

4.2 - Hububat Raporu / Ön Kapak ■



■ 4.2 - Hububat Raporu / Arka Kapak

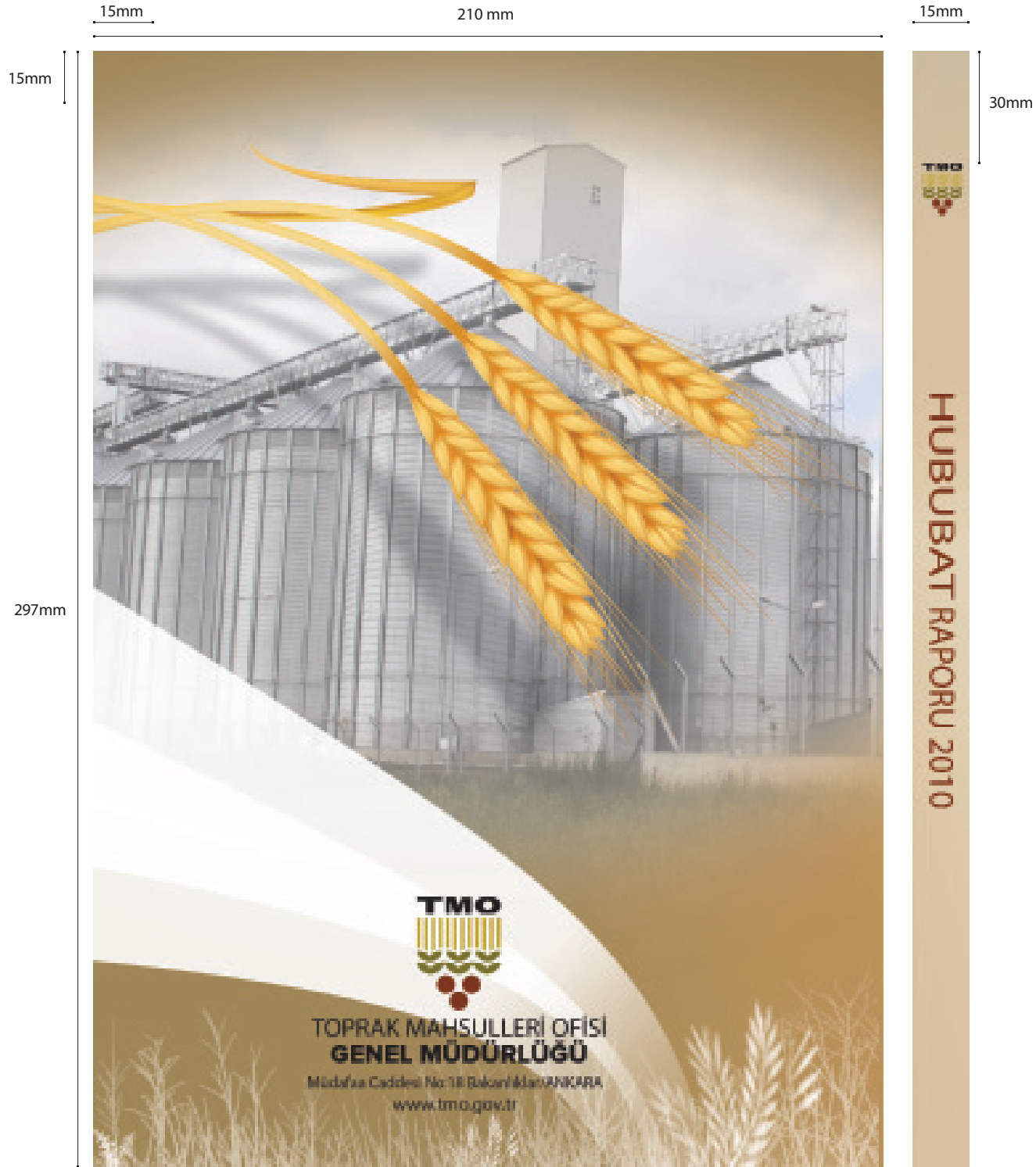

4.3 - Bilgi Kitapçığı / Ön Kapak (Renkli)

- 200 X 200 mm ebadında,
- 27 mm renkli kurumsal amblem,
- Tasarım ebatları istenildiğinde değiştirilebilir.



■ 4.3 - Bilgi Kitapçığı / Arka Kapak (Renkli)

- 200 X 200 mm ebadında,
- Tasarım ebatları istenildiğinde deęiştirilebilir.

200 mm

200mm



4.3 - Bilgi Kitapçığı / Ön Kapak (Renkli)

- 200 X 200 mm ebadında,
- 28 mm renkli kurumsal amblem,
- Tasarım ebatları istenildiğinde değiştirilebilir.



4.3 - Bilgi Kitapçığı / Arka Kapak (Renkli)

- 200 X 200 mm ebadında,
- Tasarım ebatları istenildiğinde değiştirilebilir.



4.4 - Broşürler ■

- 299 X 210 mm ebadında,
- 15 mm renkli kurumsal amblem,
- Tasarım ve ebatlar istenildiğinde değiştirilebilir.



■ 4.4 - Broşürler (2 Kırıklı)



4.4 - Broşürler ■

- 210 x 148 mm ebadında,
- 17,5 mm renkli kurumsal amblem,
- Tasarım ve ebatlar istenildiğinde değiştirilebilir.

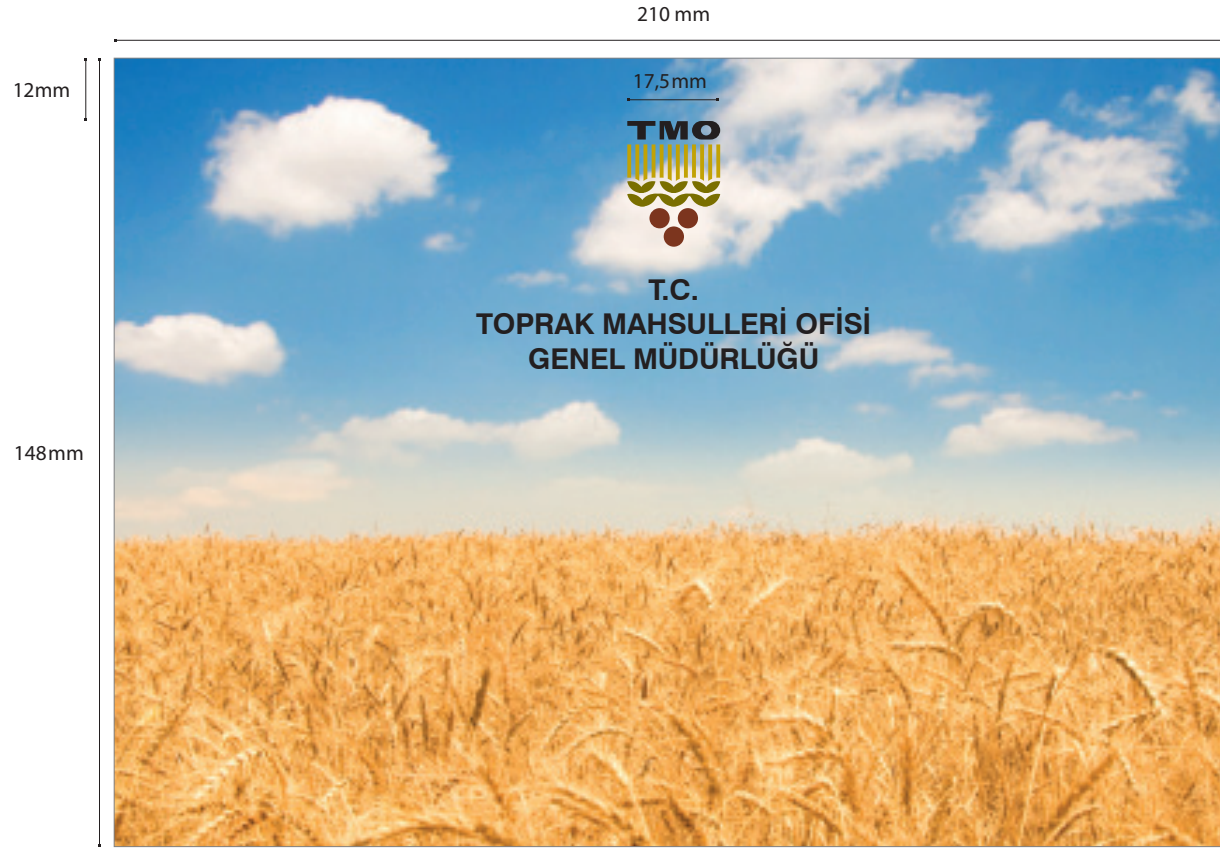



KURUM İÇİ UYGULAMALAR

5 Binalar (Boya, doğrama, ışıklandırma, vb)

- 5.1 Şube ve Ajans Amirliği Binası
- 5.2 Nöbetçi Kulübesi
- 5.3 Platform
- 5.4 Kantar Noktası
- 5.5 Satış Büfesi
- 5.6 Üretici Bekleme Noktası
- 5.7 Silo

6 İç ve Dış Mekan Görsel Uygulamaları

- 6.1 Büro Mobilyaları
- 6.2 İsimlikler (Toplantı – Yemekli Toplantı)
- 6.3 Dış Mekan Tabelası (Bina Tabelası / Totem Tabela / Yönlendirme)
- 6.4 İç Mekan Tabelası (Birim İsimleri / Yönlendirme Tabelaları)
- 6.5 Kapı İsimlikleri
- 6.6 Roll Up
- 6.7 İlan Panoları
- 6.8 Standlar (Örümcek Stant, Örümcek Masa, Teşhir Masası, Ayaklı A4 Broşürlük)

7 Personel İçin Uygulamalar

- 7.1 İş Kıyafeti (Teknik Personel) / (Alım Personeli)
- 7.2 Güvenlik Görevlisi Kıyafeti
- 7.3 Aşçı Kıyafeti
- 7.4 Çay Dağıtım Personeli Kıyafeti
- 7.5 Temizlik Personeli Kıyafeti
- 7.6 Mont
- 7.7 Parka
- 7.8 Yağmurluk

■ 5.1 - Şube ve Ajans Amirliği Binası

- Dış cephe rengi Beyaz,
- Kuşaklar Pantone 342 C,
- Damlalık Pantone 566 C.



5.1 - Şube ve Ajans Amirliđi Binası ■

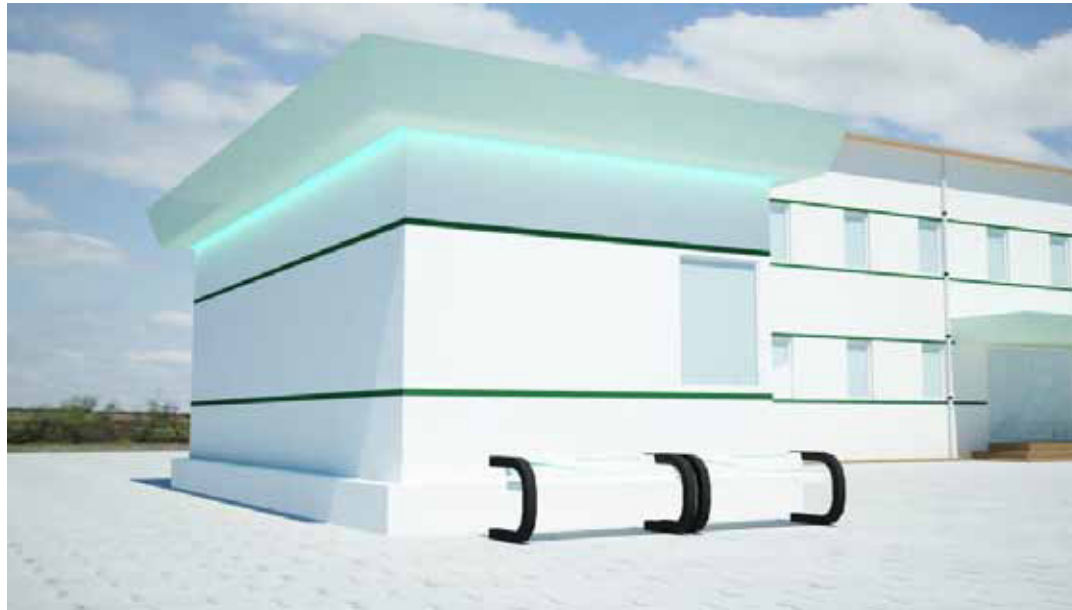

■ 5.2 - Nöbetçi Kulübesi

- Dış cephe rengi Beyaz,
- Ahşap Yüzeyler Pantone 478 C,
- Kuşaklar Pantone 342 C,
- Damlalık Pantone 566 C.

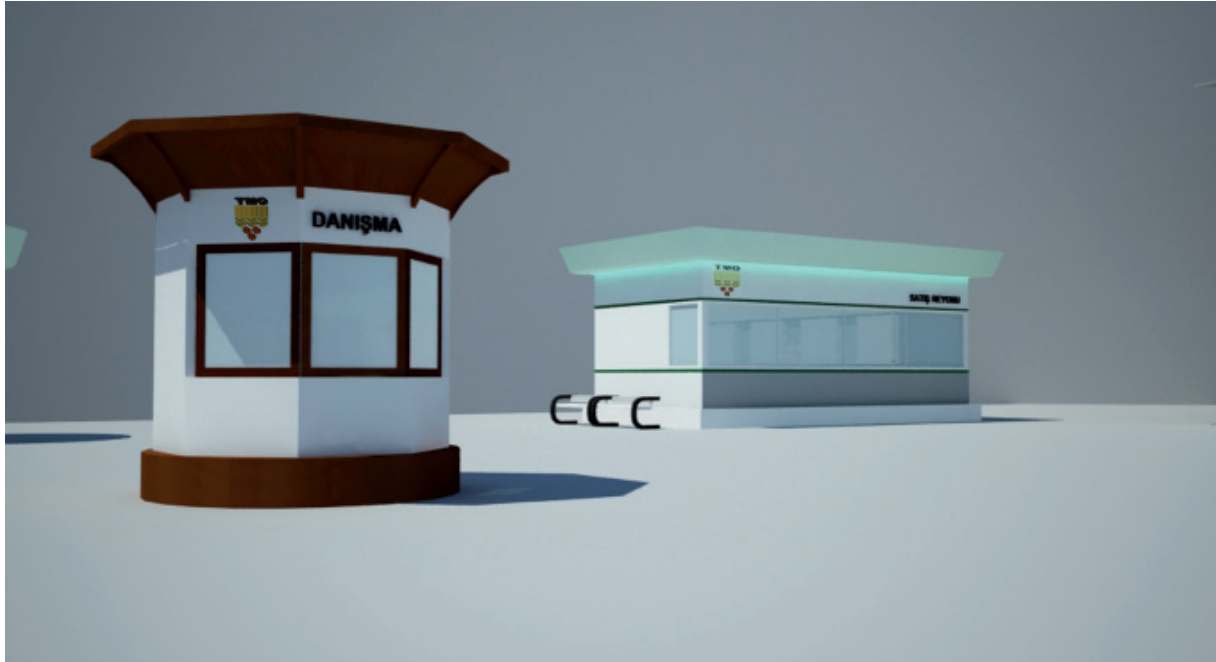



■ 5.4 - Kantar Noktası

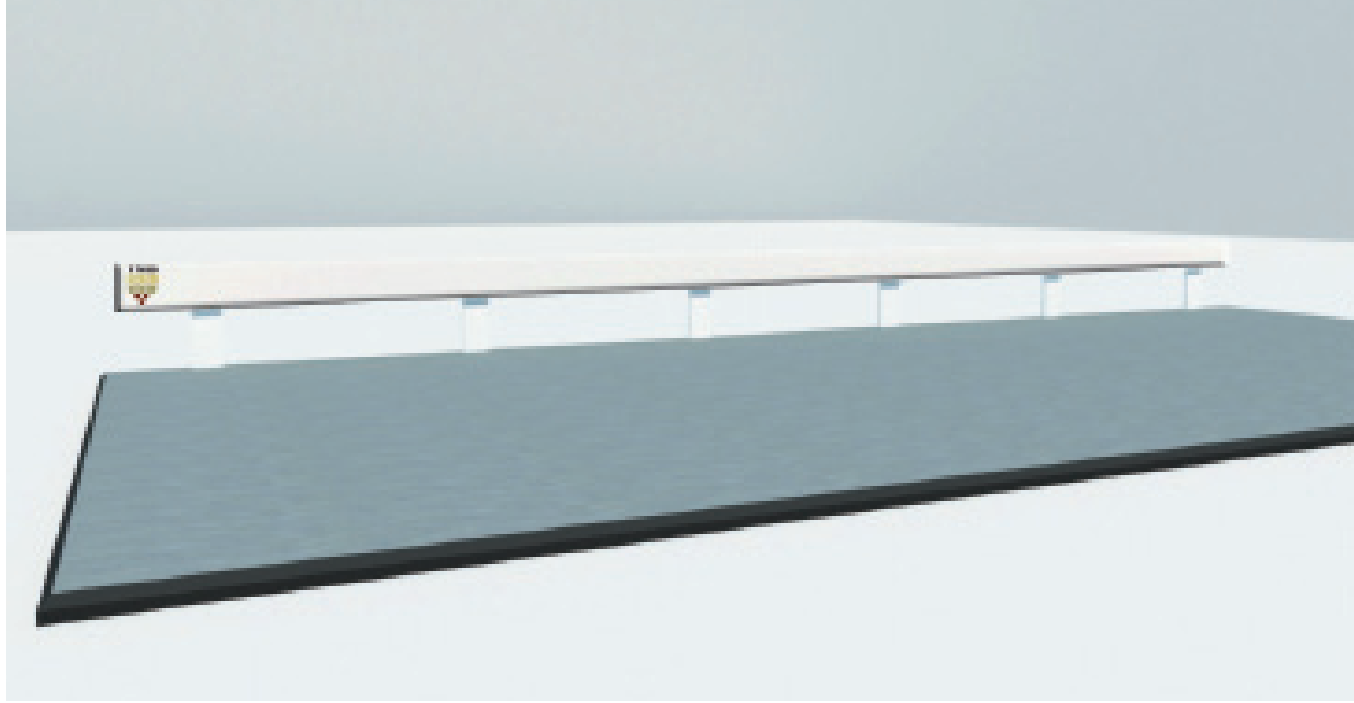

5.5 - Satış Büfesi ■

- Dış cephe rengi Beyaz,
- Kuşaklar Pantone 342 C,
- Çatı Pantone 566 C,
- Cam altı rengi Pantone 3298 C.

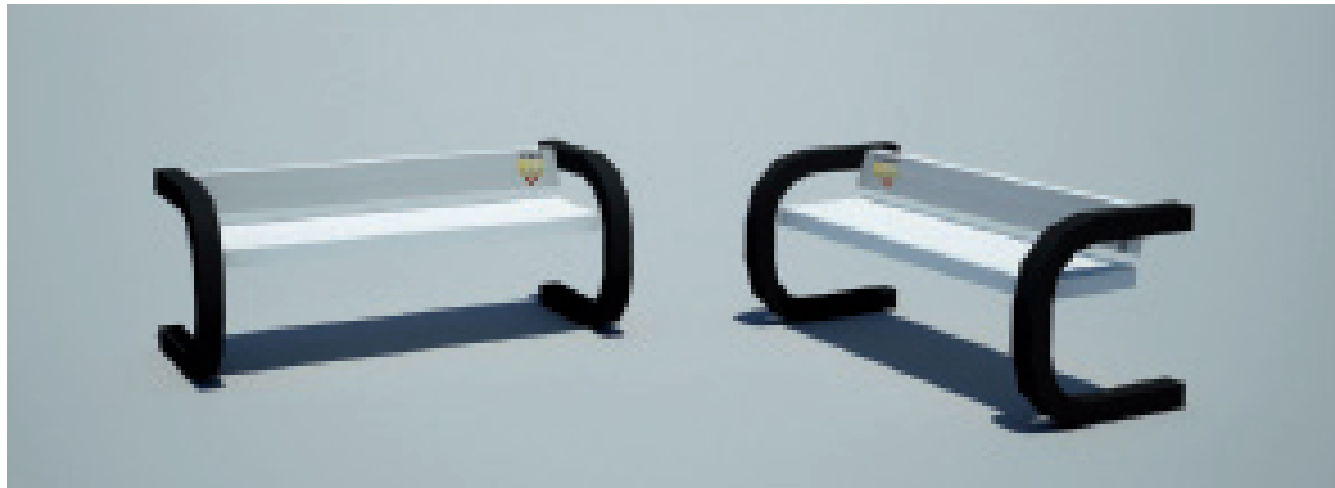

■ 5.6 - Üretici Bekleme Noktası

- Dış cephe rengi Beyaz,
- Kuşaklar Pantone 342 C,
- Çatı Pantone 566 C,
- Cam altı rengi Pantone 3298 C.

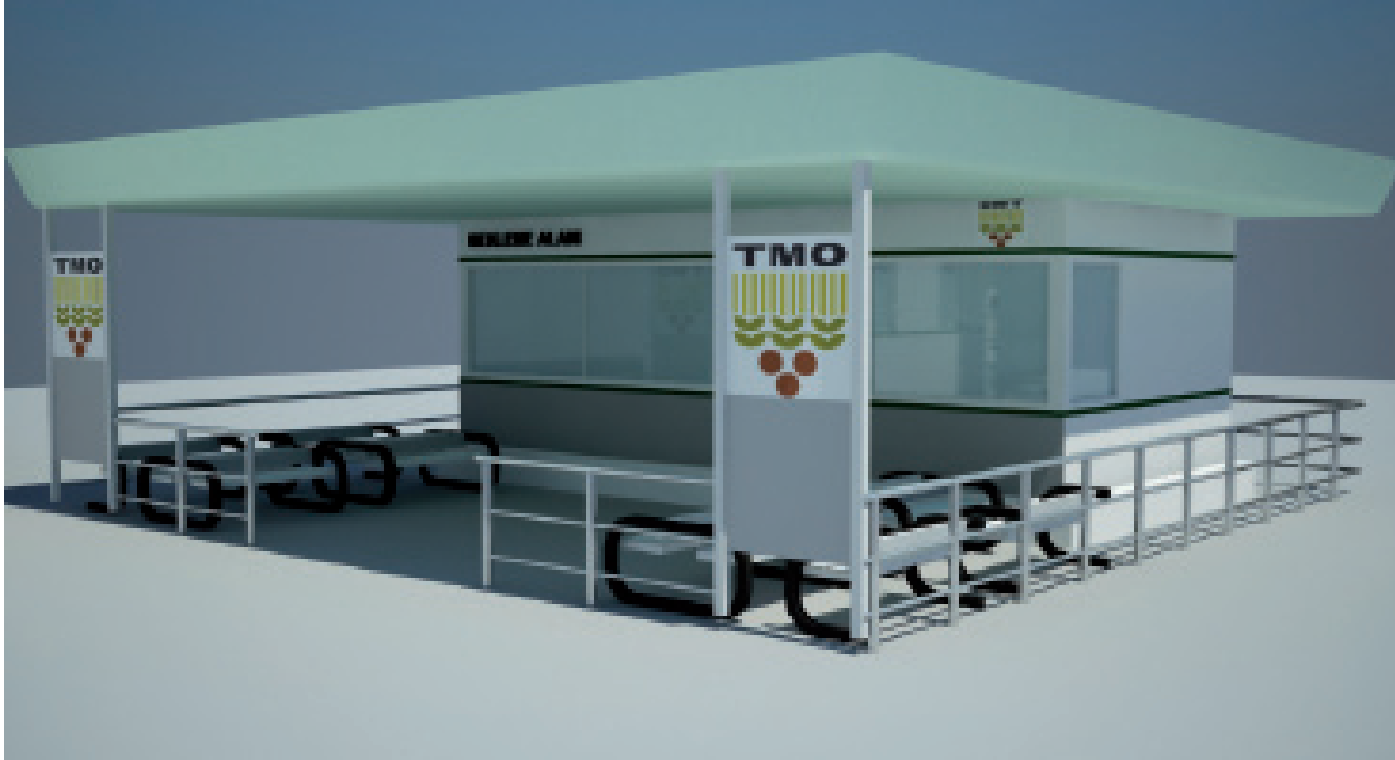

5.7 - Silo ■

- Pantone 3995 C, Pantone 457 C,
- TMO yazısı %100 siyah.
- Tasarıma ve uygulama alanına bağılı olarak kurumsal ahengi bozmayacak şekilde renkler deęiştirilebilir.



■ 6.1 - Büro Mobilyaları



6.1 - Büro Mobilyaları ■



■ 6.1 - Büro Mobilyaları



6.1 - Büro Mobilyaları ■



■ 6.2 - İsimlikler (Toplantı - Yemekli Toplantı)

- 297x95 mm ebadında,
- 45 mm renkli kurumsal amblem,
- İsim satırı Swis721 Bold, 32 punto, %100 siyah,
- Unvan satırı Swis721 Roman, 32 punto, %100 siyah.

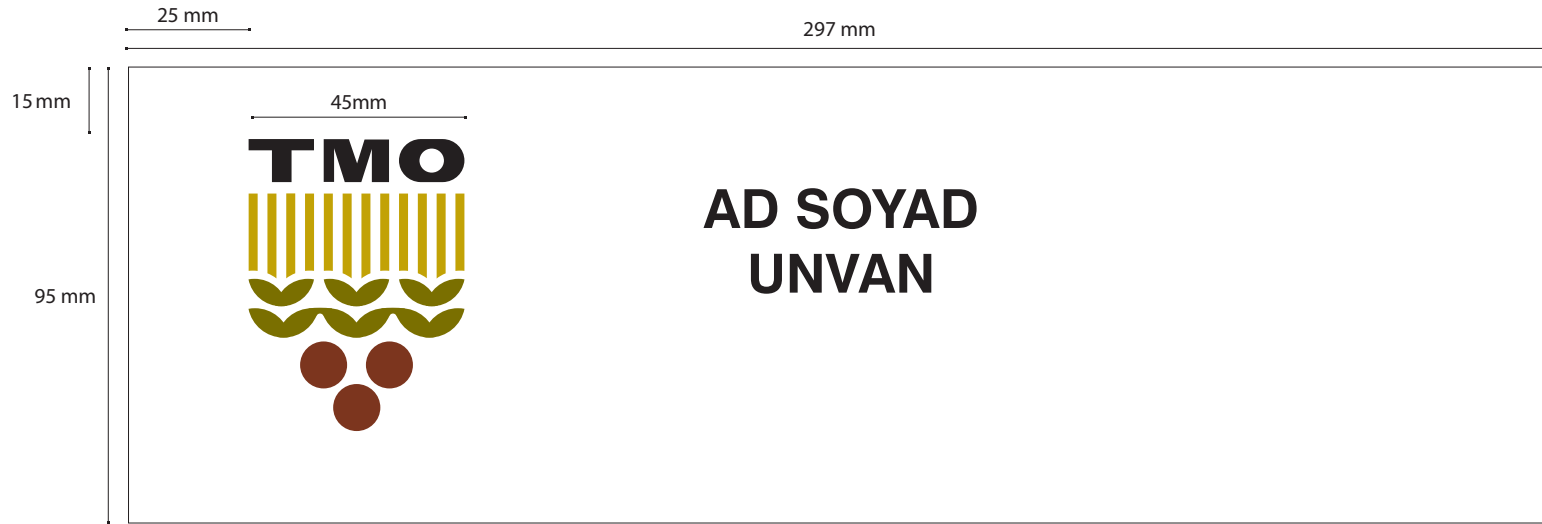

6.3 - Dış Mekân Tabelası (Bina Tabelası / Totem Tabela / Yönlendirme Tabelaları) ■

- Tasarıma ve uygulama alanına bağlı olarak ölçüler değiştirilebilir.

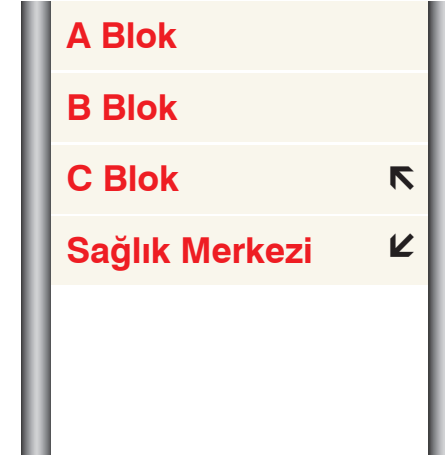
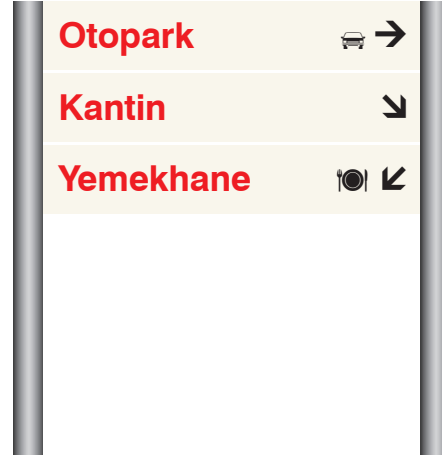
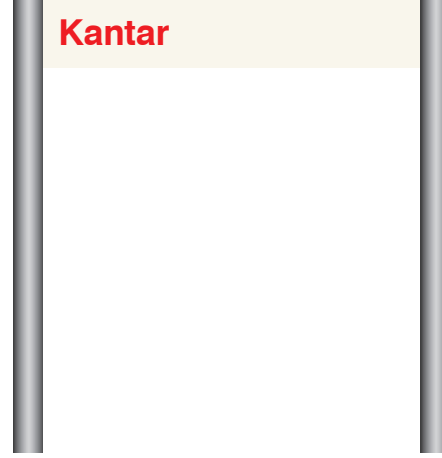

- 6.3 - Dış Mekân Tabelası (Bina Tabelası / Totem Tabela / Yönlendirme Tabelaları)
 - Tasarıma ve uygulama alanına bağlı olarak ölçüler değiştirilebilir.

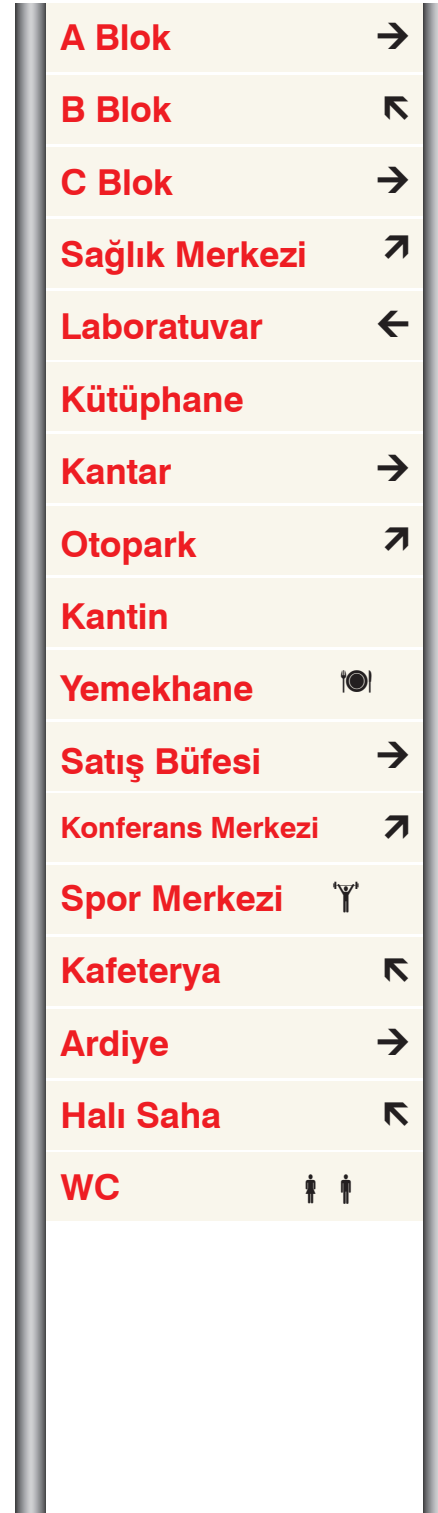
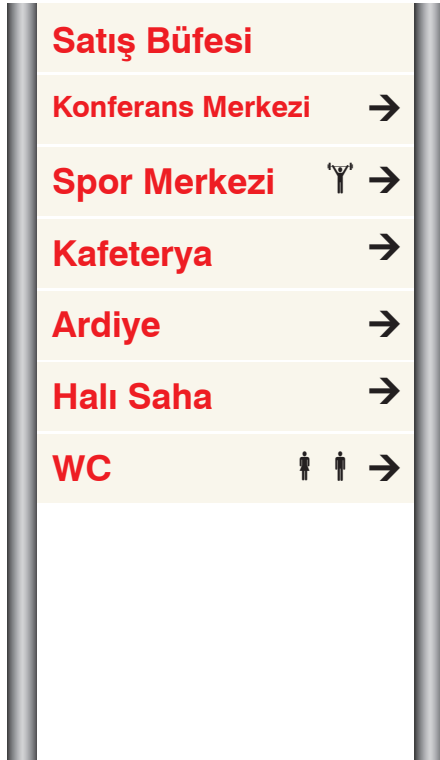

6.3 - Dış Mekân Tabelası (Bina Tabelası / Totem Tabela / Yönlendirme Tabelaları) ■

- Tasarıma ve uygulama alanına bağlı olarak ölçüler değiştirilebilir.

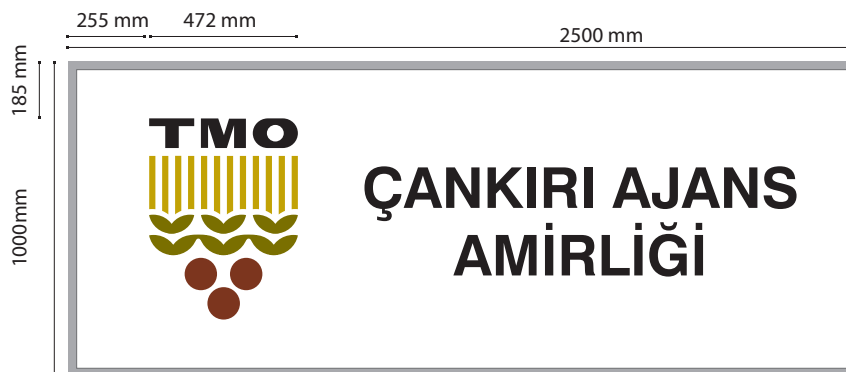
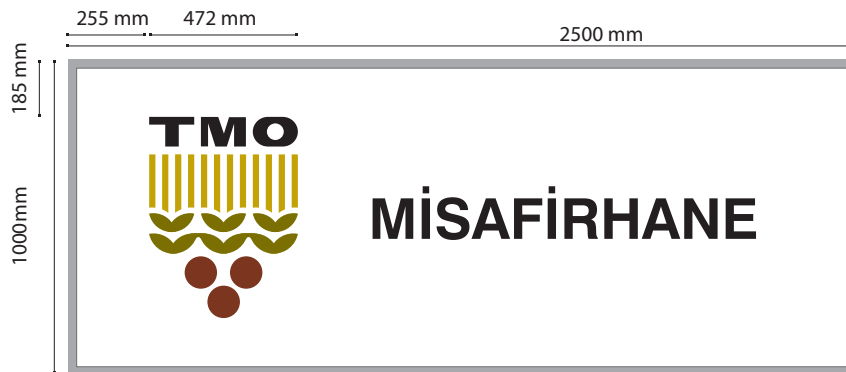

- 6.3 - Dış Mekân Tabelası (Bina Tabelası / Totem Tabela / Yönlendirme Tabelaları)
- Tasarıma ve uygulama alanına bağlı olarak ölçüler değiştirilebilir.

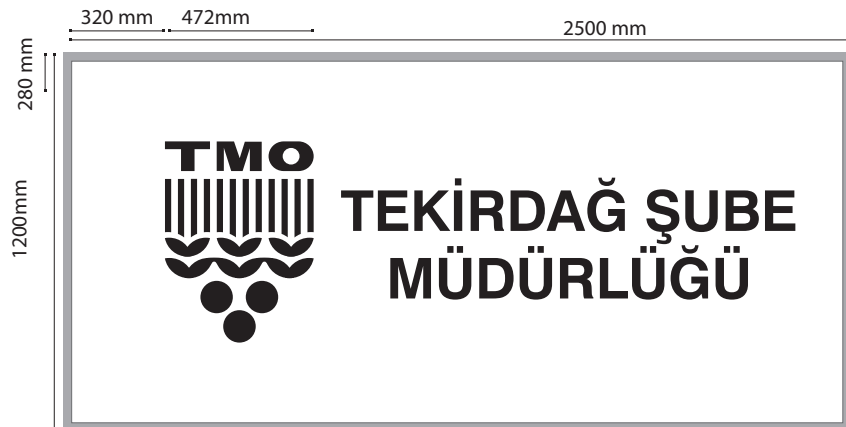
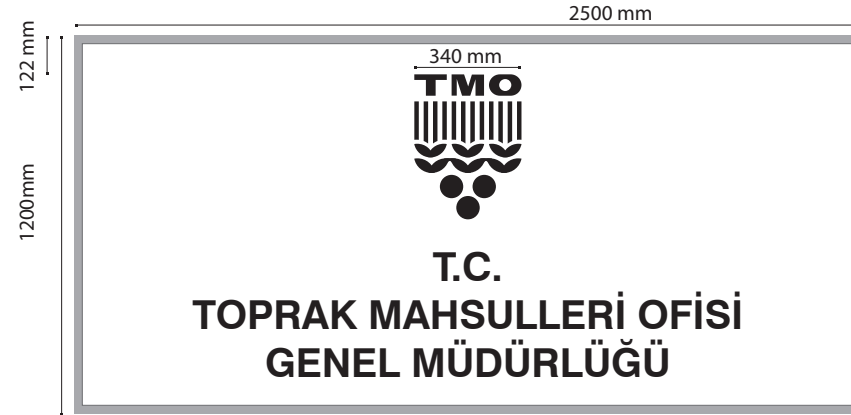
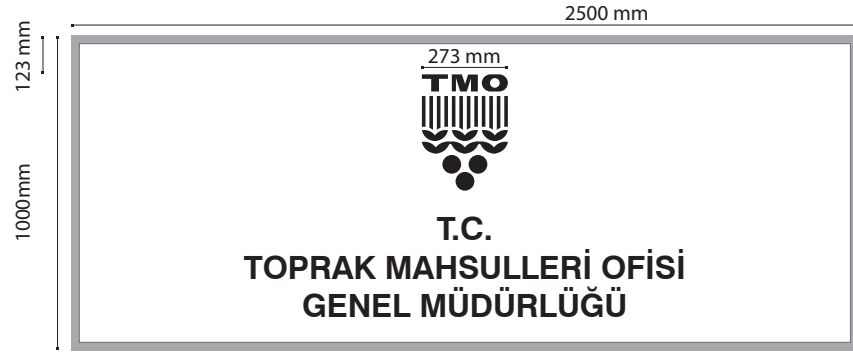

6.3 - Dış Mekân Tabelası (Bina Tabelası / Totem Tabela / Yönlendirme Tabelaları)

- Tasarıma ve uygulama alanına bağlı olarak ölçüler değiştirilebilir.

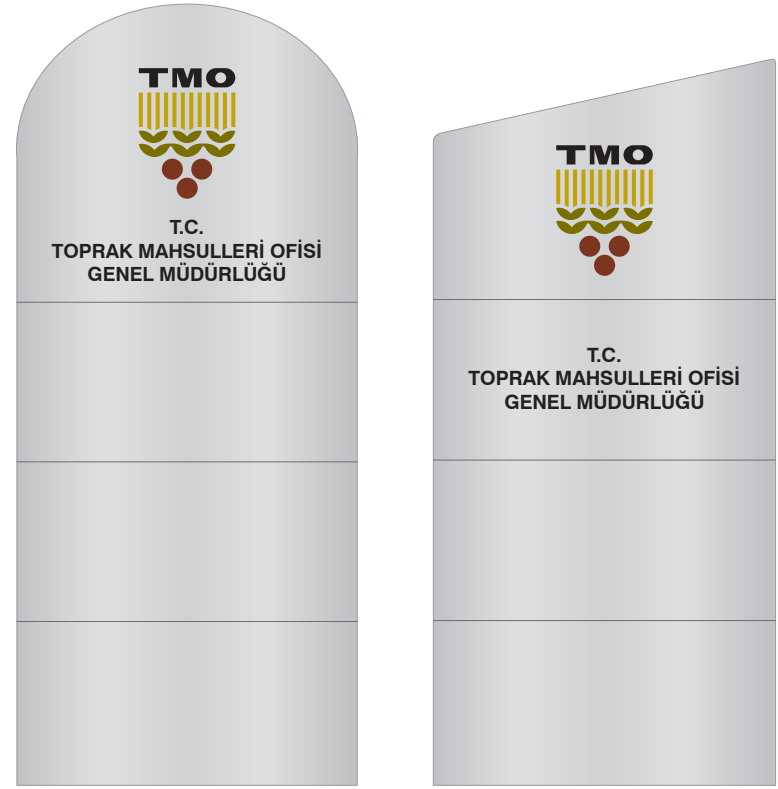
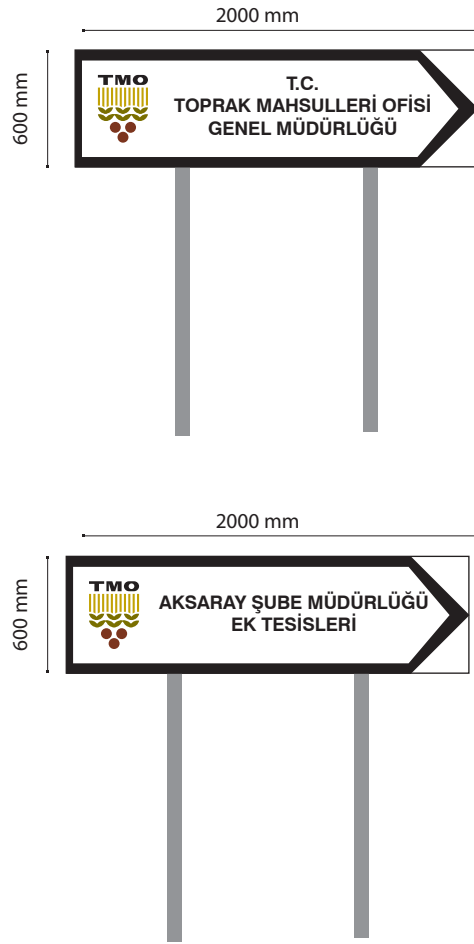

- 6.3 - Dış Mekân Tabelası (Bina Tabelası / Totem Tabela / Yönlendirme Tabelaları)
- Tasarıma ve uygulama alanına bağlı olarak ölçüler değiştirilebilir.

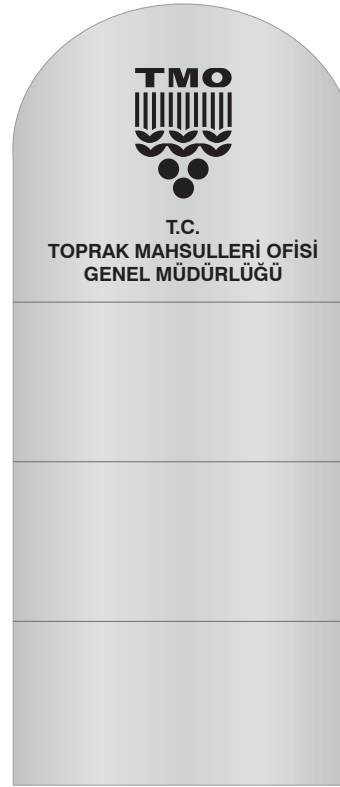
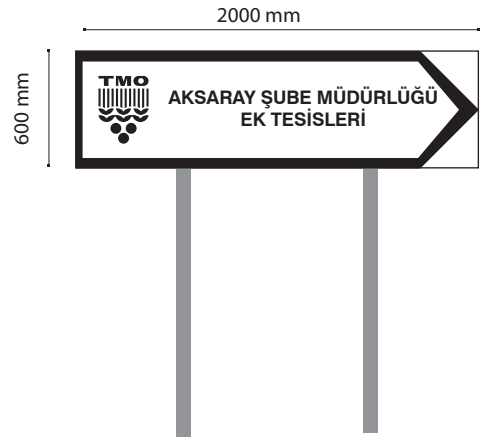
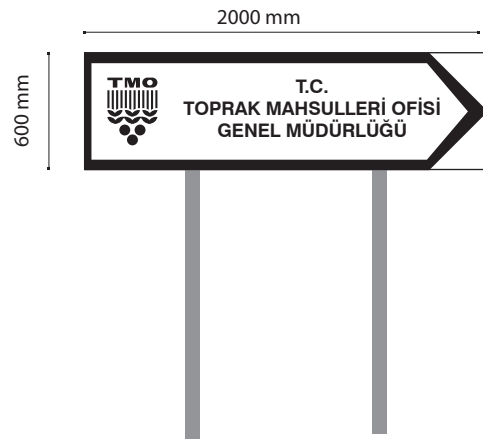

6.4 - İç Mekân Tabelası (Birim İsimleri / Yönlendirme Tabelaları)

- Uygulama alanına bağlı olarak ölçüler değiştirilebilir.

1. KAT
2. KAT
3. KAT
4. KAT
5. KAT
6. KAT



- 6.5 - Kapı İsimlikleri
- Uygulama alanına bağlı olarak ölçüler değiştirilebilir.



6.6 - Roll-Up ■

- 800 x 2000 mm ebadında,
- 75 mm ve 150 mm renkli kurumsal amblem,
- Tasarım ve ebatlar istenildiğinde değiştirilebilir.

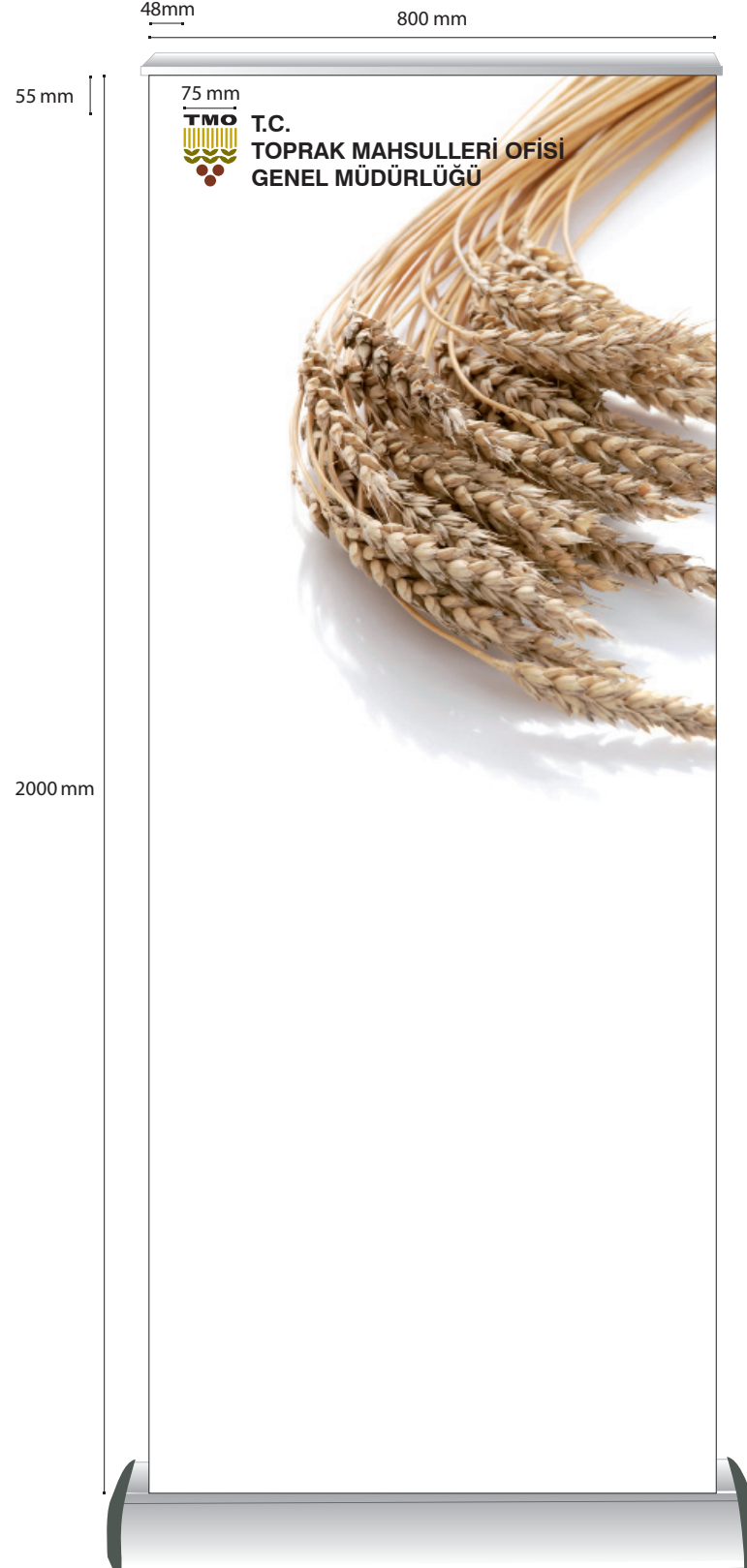

■ 6.7 - İlan Panoları

- Uygulama alanına bağlı olarak ölçüler değiştirilebilir.

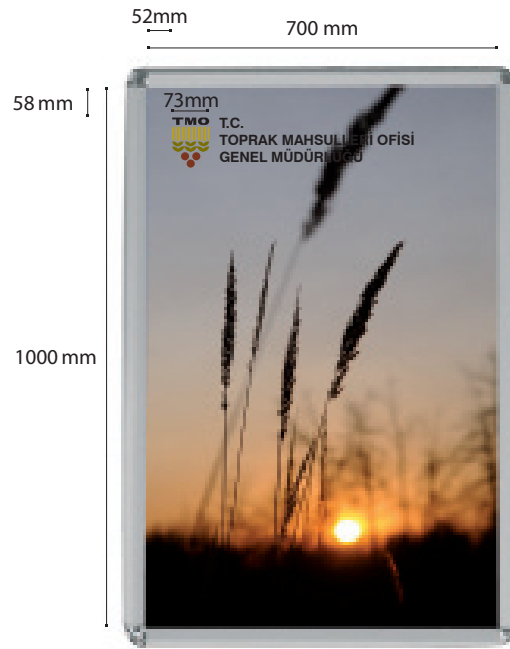

6.8 - Stand (Örümcek Stand, Örümcek Masa, Ayaklı A4 broşürlük)

- Uygulama alanına bağlı olarak ölçüler değiştirilebilir.

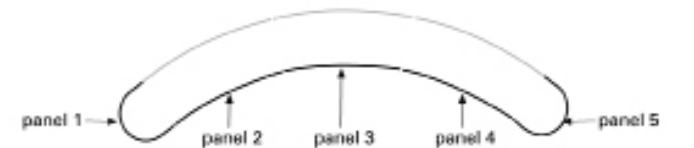
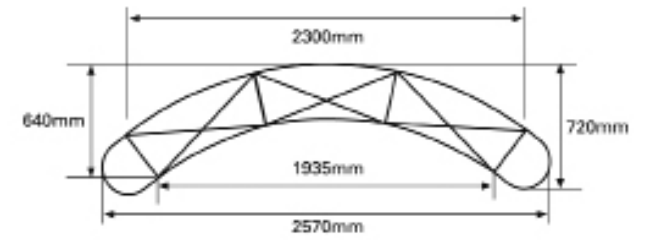

- 6.8 - Stand (Örümcek Stand, Örümcek Masa, Ayaklı A4 broşürlük)
- Uygulama alanına bağlı olarak ölçüler değiştirilebilir.



Örümcek Masa

875mmx2420mm

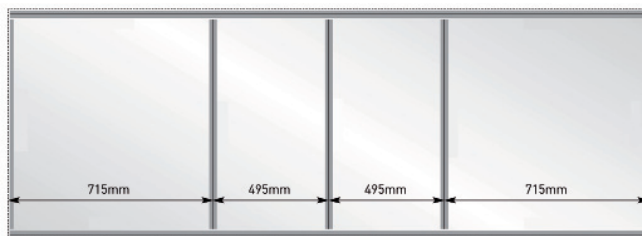

7.1 - İş Kıyafeti (Teknik Personel - Alım Personeli) ■

TMO amblemi %50 tramın altındaki renkli zeminlerde orijinal renk değerleriyle, %50 tramın üstündeki renkli zeminlerde ise beyaz ya da Pantone 457 C değeriyle tek renk olarak kullanılmalıdır.



■ 7.1 - İř Kıyafeti (Teknik Personel - Alım Personeli)

TMO amblemi %50 tramın altındaki renkli zeminlerde orijinal renk deęerleriyle, %50 tramın üstündeki renkli zeminlerde ise beyaz ya da Pantone 457 C deęeriyle tek renk olarak kullanılmalıdır.

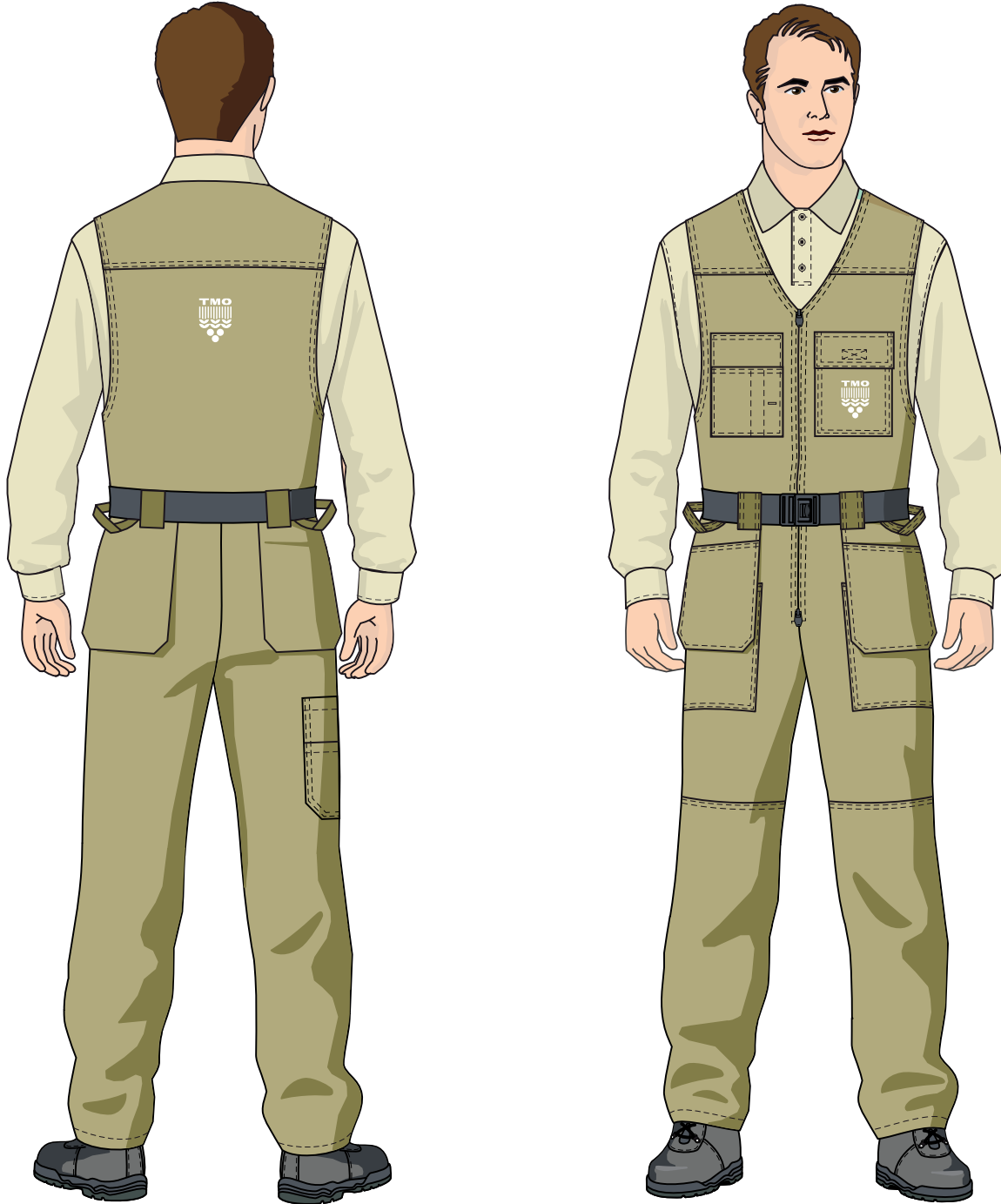

7.1 - İş Kıyafeti (Teknik Personel - Alım Personeli) ■

TMO amblemi %50 tramın altındaki renkli zeminlerde orijinal renk değerleriyle, %50 tramın üstündeki renkli zeminlerde ise beyaz ya da Pantone 457 C değeriyle tek renk olarak kullanılmalıdır.

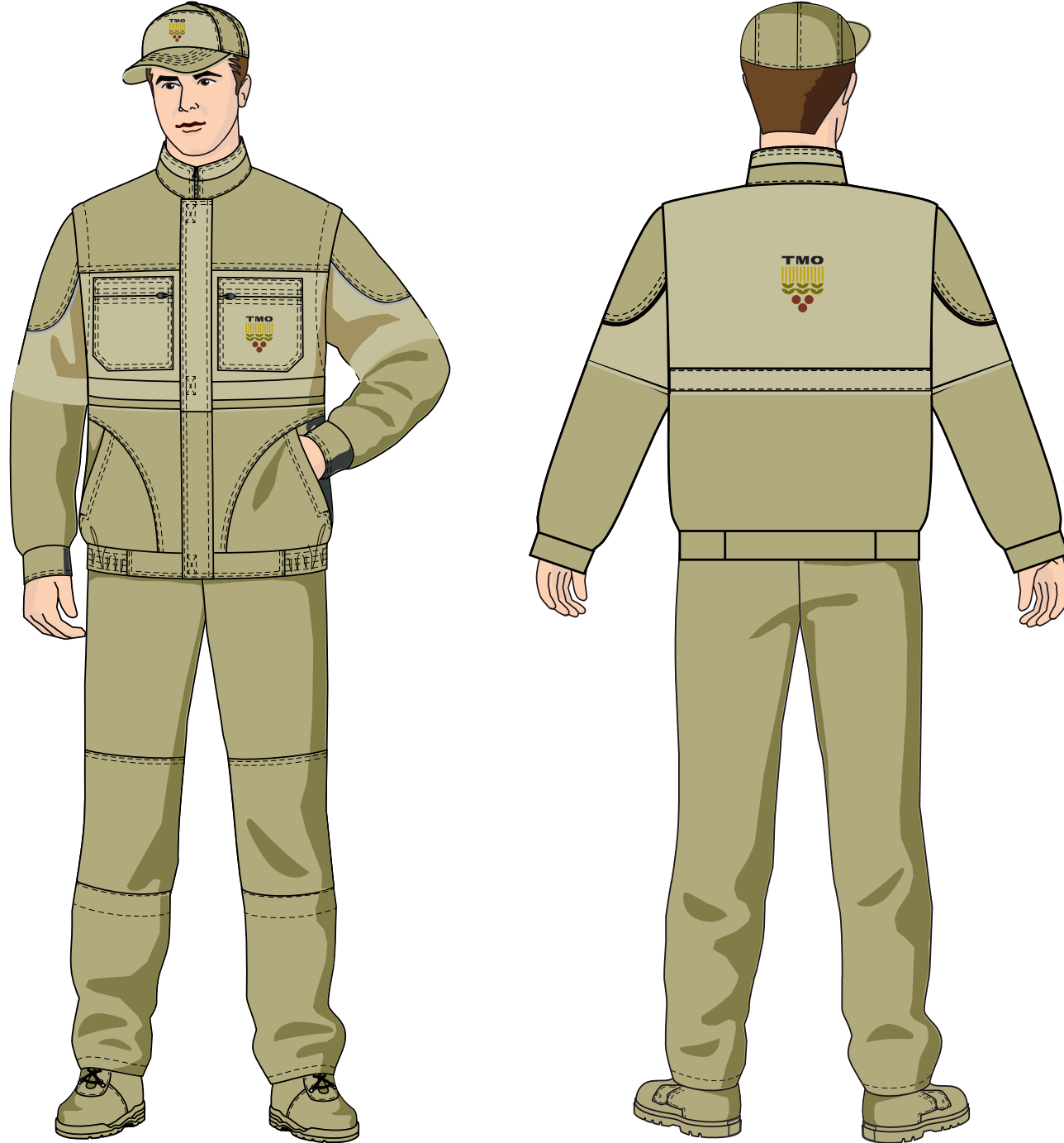

7.2 - Güvenlik Görevlisi Kıyafeti

Amblem, "Logo Yeri" olarak gösterilen bölümlere yerleştirilmelidir.

Mont, kaban, yağmurluk, tişört ve reklektif yeleğin arkasına alt alta iki satır halinde "ÖZEL GÜVENLİK" ibaresi yazılmalıdır.

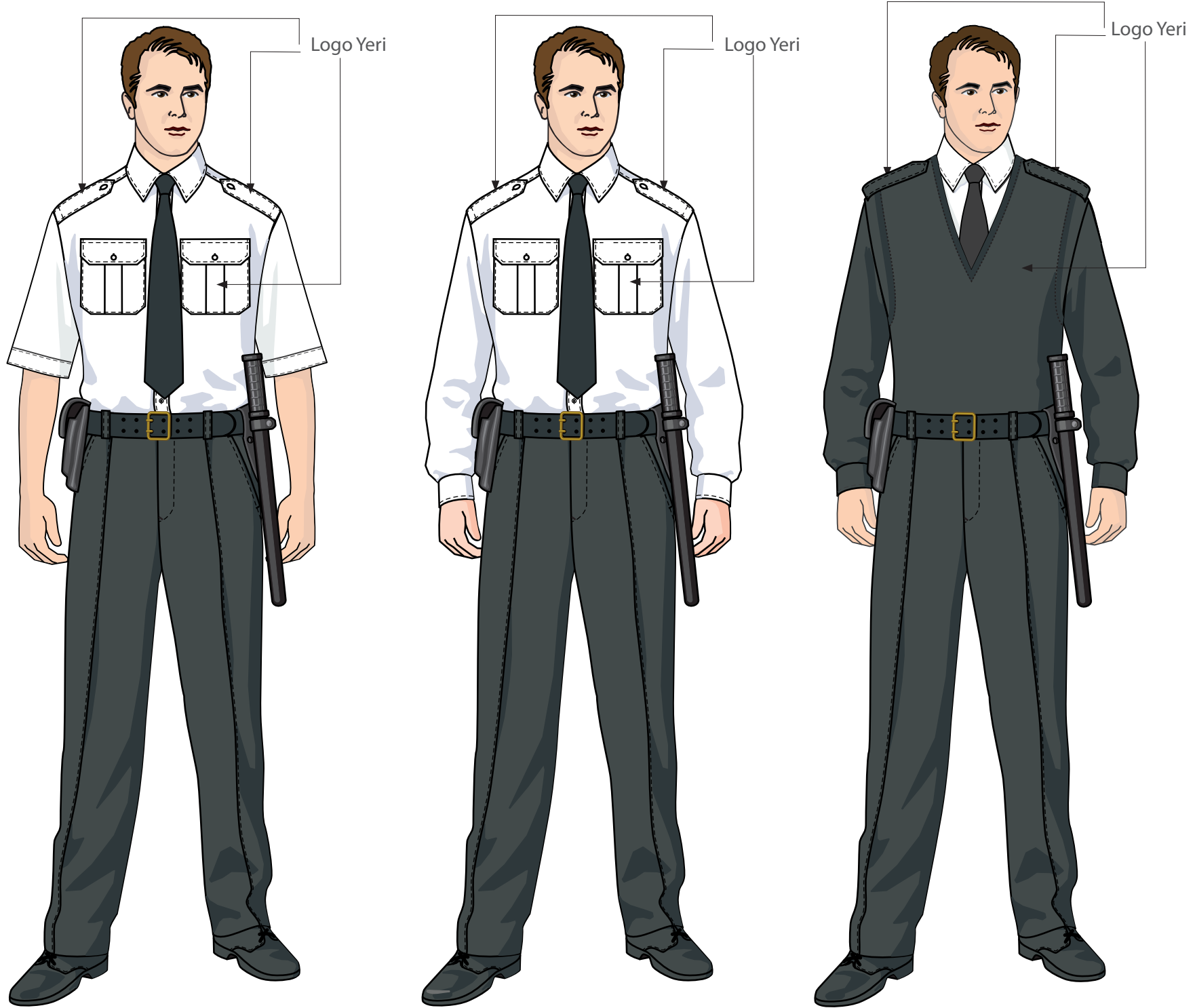

7.2 - Güvenlik Görevlisi Kıyafeti ■

Amblem, "Logo Yeri" olarak gösterilen bölümlere yerleştirilmelidir. Mont, kaban, yağmurluk, tişört ve reklektif yeleğin arkasına alt alta iki satır halinde "ÖZEL GÜVENLİK" ibaresi yazılmalıdır.

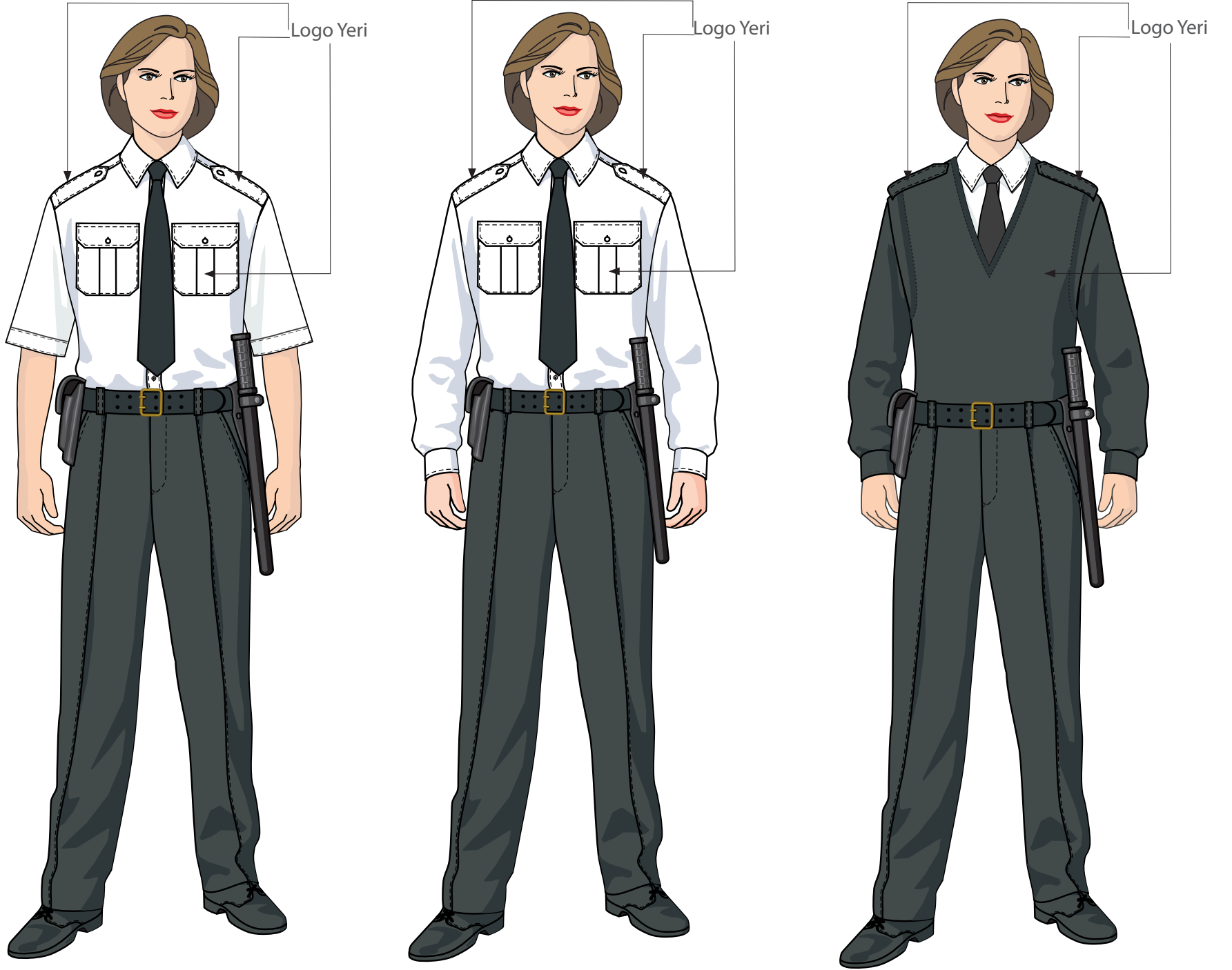

■ 7.2 - Güvenlik Görevlisi Kıyafeti

Amblem, "Logo Yeri" olarak gösterilen bölümlere yerleştirilmelidir.
Mont, kaban, yağmurluk, tişört ve reklektif yeleğin arkasına alt alta iki satır halinde "ÖZEL GÜVENLİK" ibaresi yazılmalıdır.

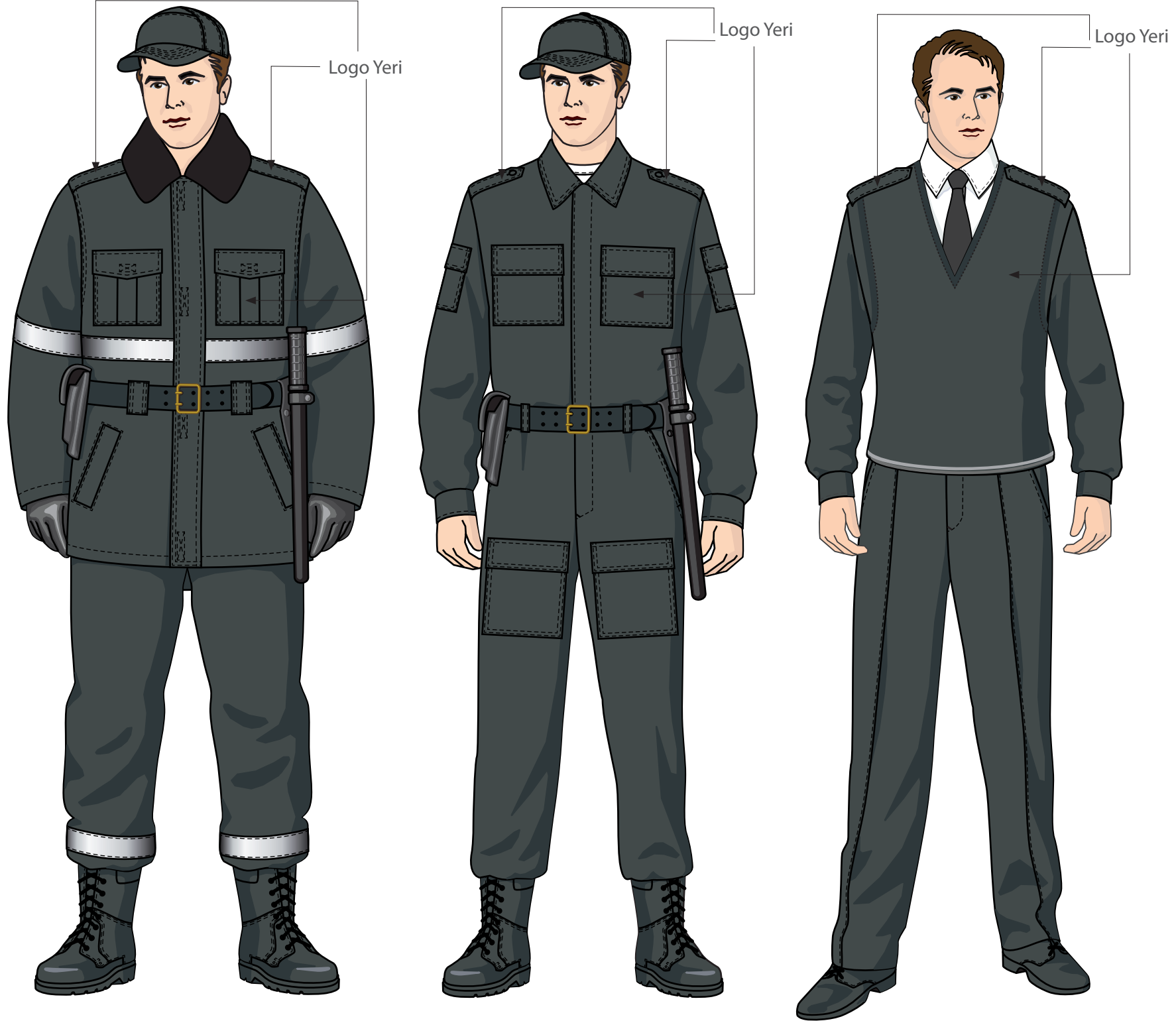

7.2 - Güvenlik Görevlisi Kıyafeti ■

Amblem, "Logo Yeri" olarak gösterilen bölümlere yerleştirilmelidir. Mont, kaban, yağmurluk, tişört ve reklektif yeğin arkasına alt alta iki satır halinde "ÖZEL GÜVENLİK" ibaresi yazılmalıdır.

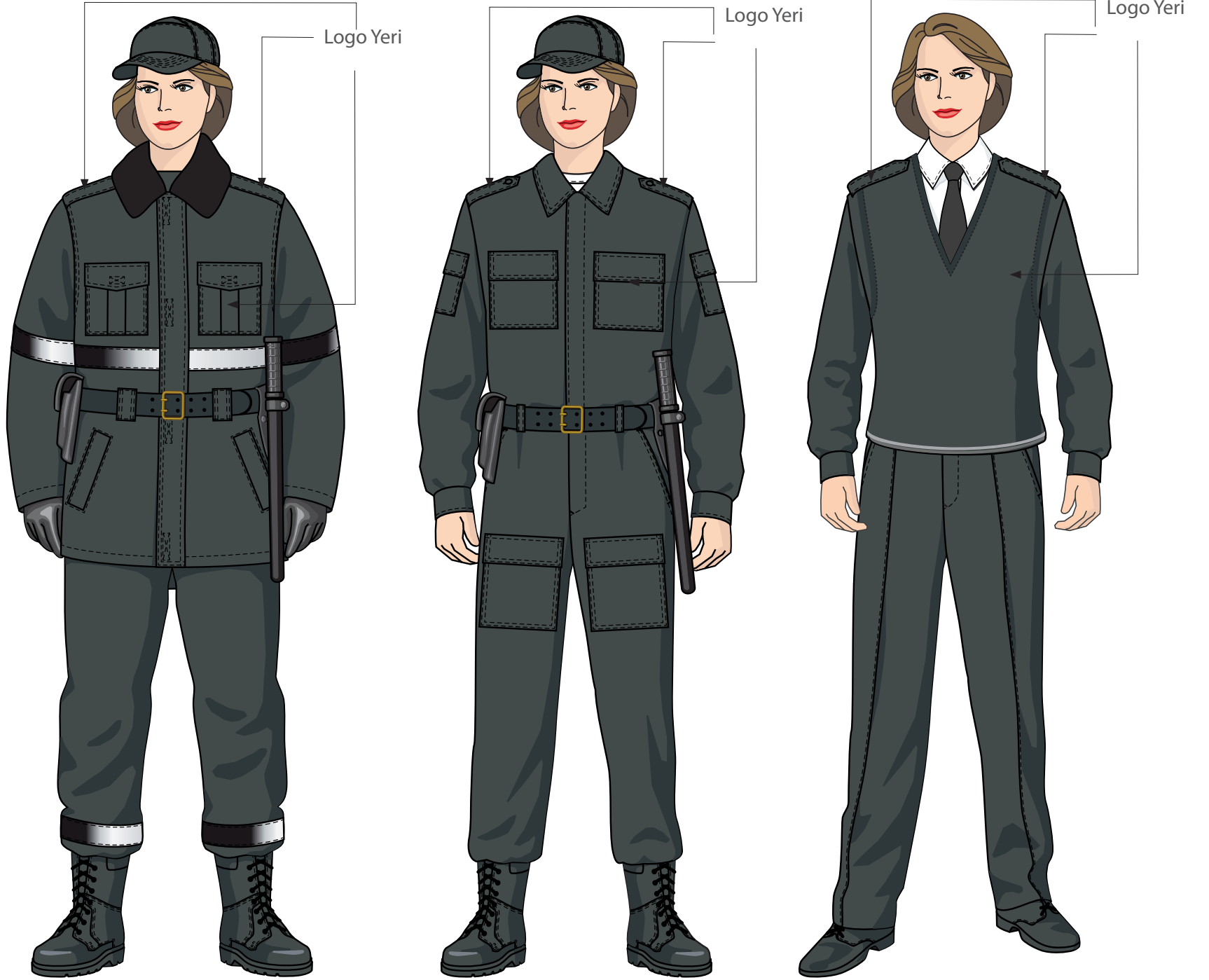

■ 7.2 - Güvenlik Görevlisi Kıyafeti

Amblem, "Logo Yeri" olarak gösterilen bölümlere yerleştirilmelidir.
Mont, kaban, yağmurluk, tişört ve reflektif yeleğin arkasına alt alta iki satır halinde "ÖZEL GÜVENLİK" ibaresi yazılmalıdır.

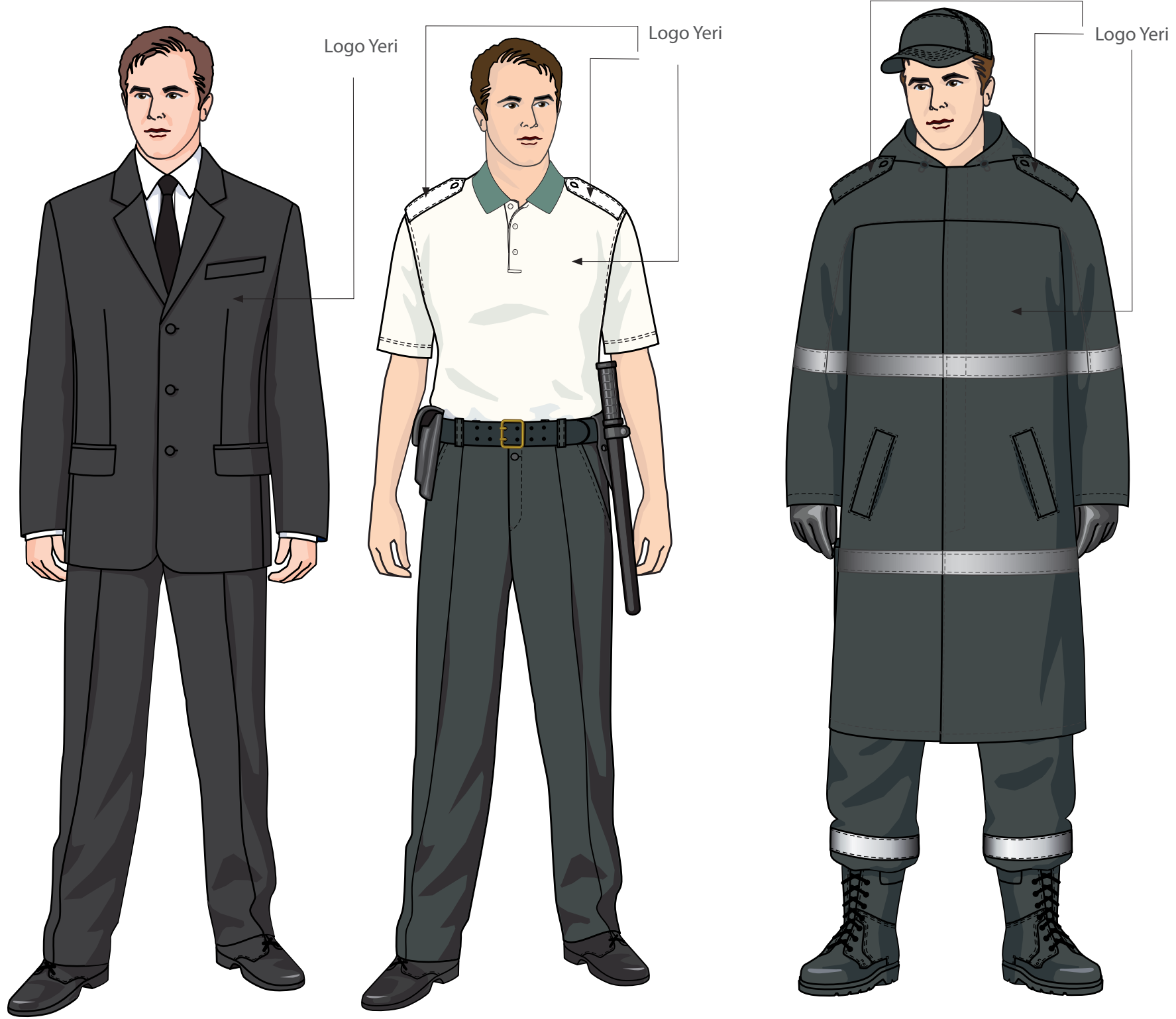

7.2 - Güvenlik Görevlisi Kıyafeti ■

Amblem, "Logo Yeri" olarak gösterilen bölümlere yerleştirilmelidir. Mont, kaban, yağmurluk, tişört ve reklektif yeğin arkasına alt alta iki satır halinde "ÖZEL GÜVENLİK" ibaresi yazılmalıdır.

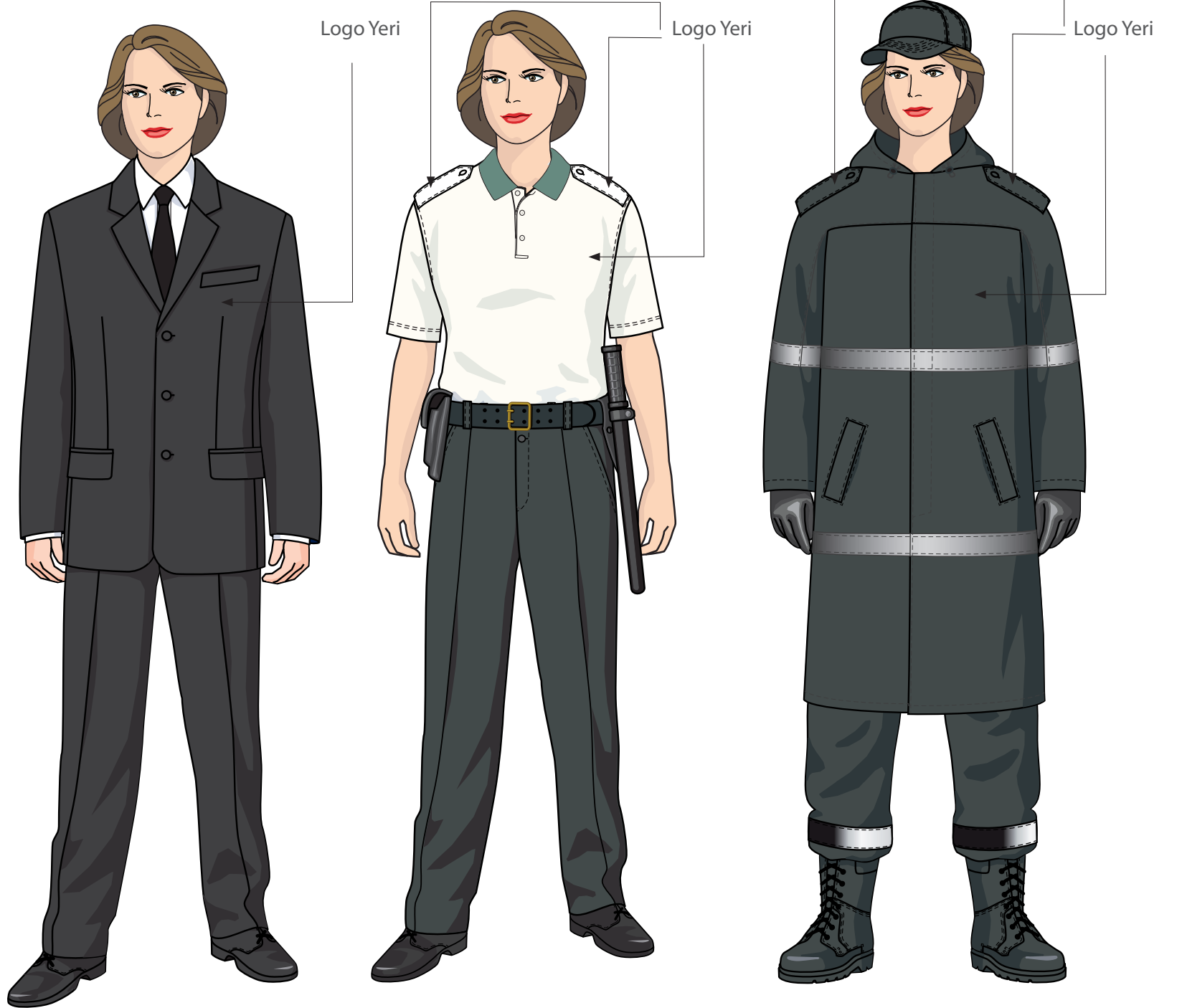

7.2 - Güvenlik Görevlisi Kıyafeti

Amblem, "Logo Yeri" olarak gösterilen bölümlere yerleştirilmelidir.
Mont, kaban, yağmurluk, tişört ve reklektif yeleğin arkasına alt alta iki satır halinde "ÖZEL GÜVENLİK" ibaresi yazılmalıdır.

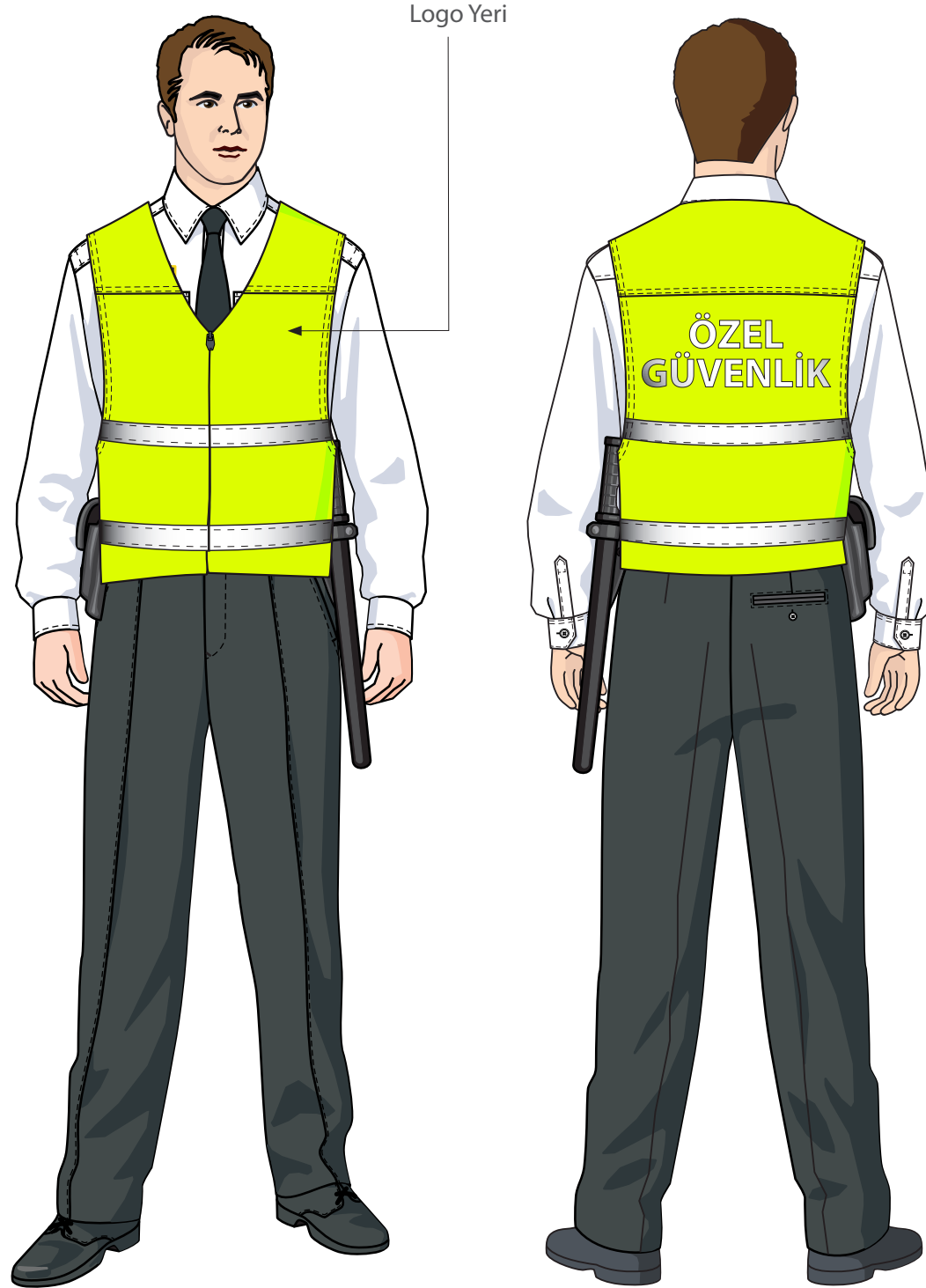

7.2 - Güvenlik Görevlisi Kıyafeti ■

Amblem, "Logo Yeri" olarak gösterilen bölümlere yerleştirilmelidir. Mont, kaban, yağmurluk, tişört ve reklektif yeleşin arkasına alt alta iki satır halinde "ÖZEL GÜVENLİK" ibaresi yazılmalıdır.



■ 7.3 - Aşı Kıyafeti

- TMO amblemi orijinal renk deęerleriyle kullanılmalıdır.

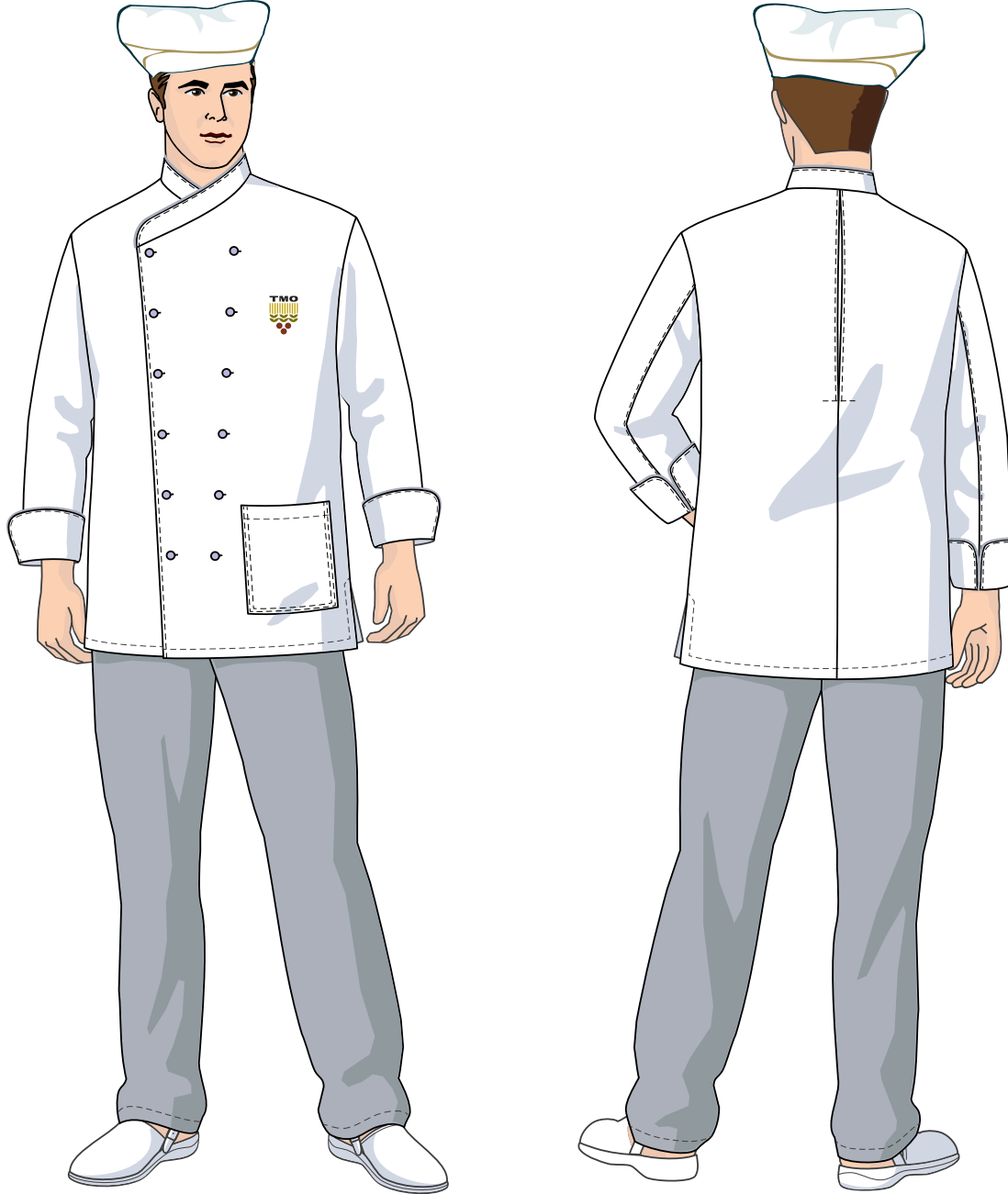

7.3 - Aşçı Kıyafeti ■

- TMO amblemi orijinal renk değerleriyle kullanılmalıdır.

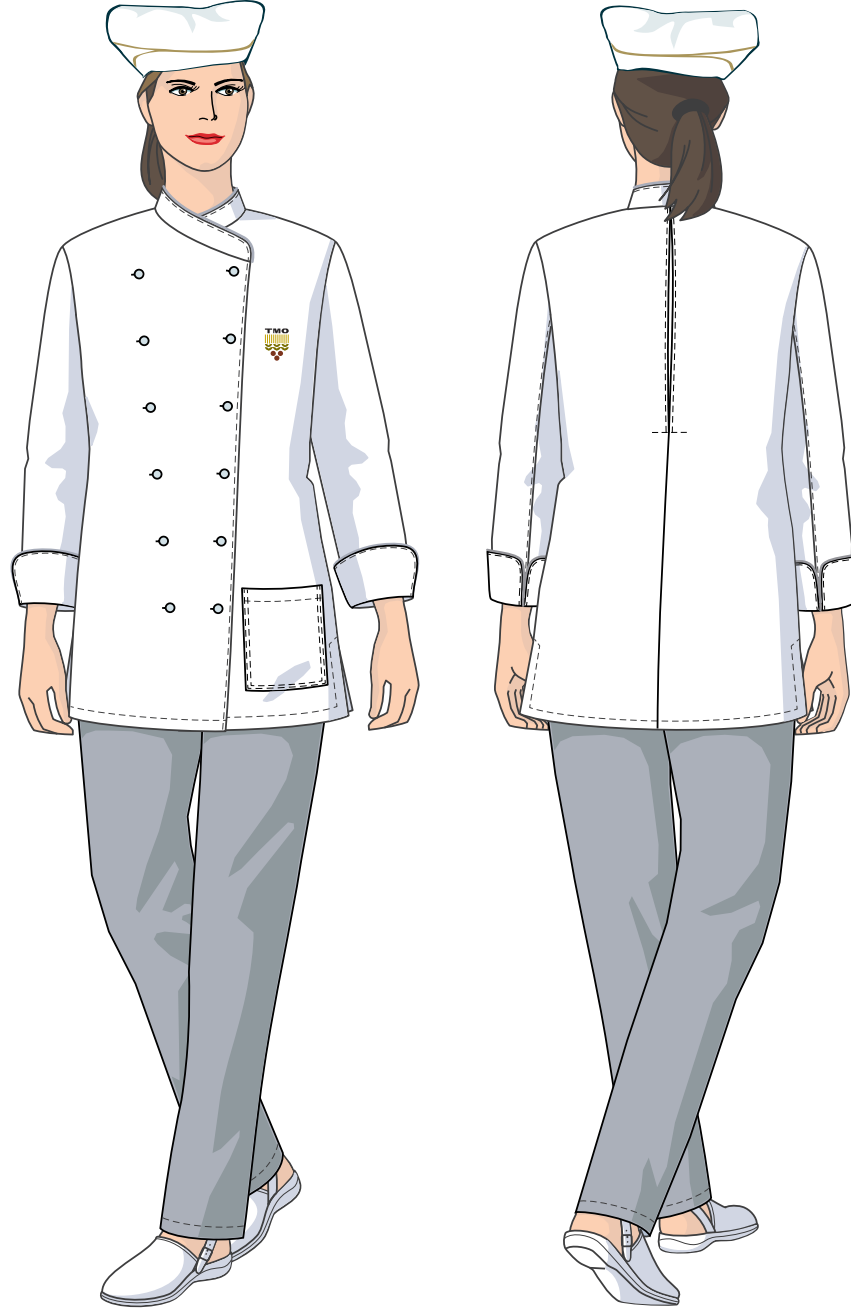

7.4 - Çay Dağıtım Personeli Kıyafeti

TMO amblemi %50 tramın altındaki renkli zeminlerde orijinal renk değerleriyle, %50 tramın üstündeki renkli zeminlerde ise beyaz ya da Pantone 457 C değeriyle tek renk olarak kullanılmalıdır.

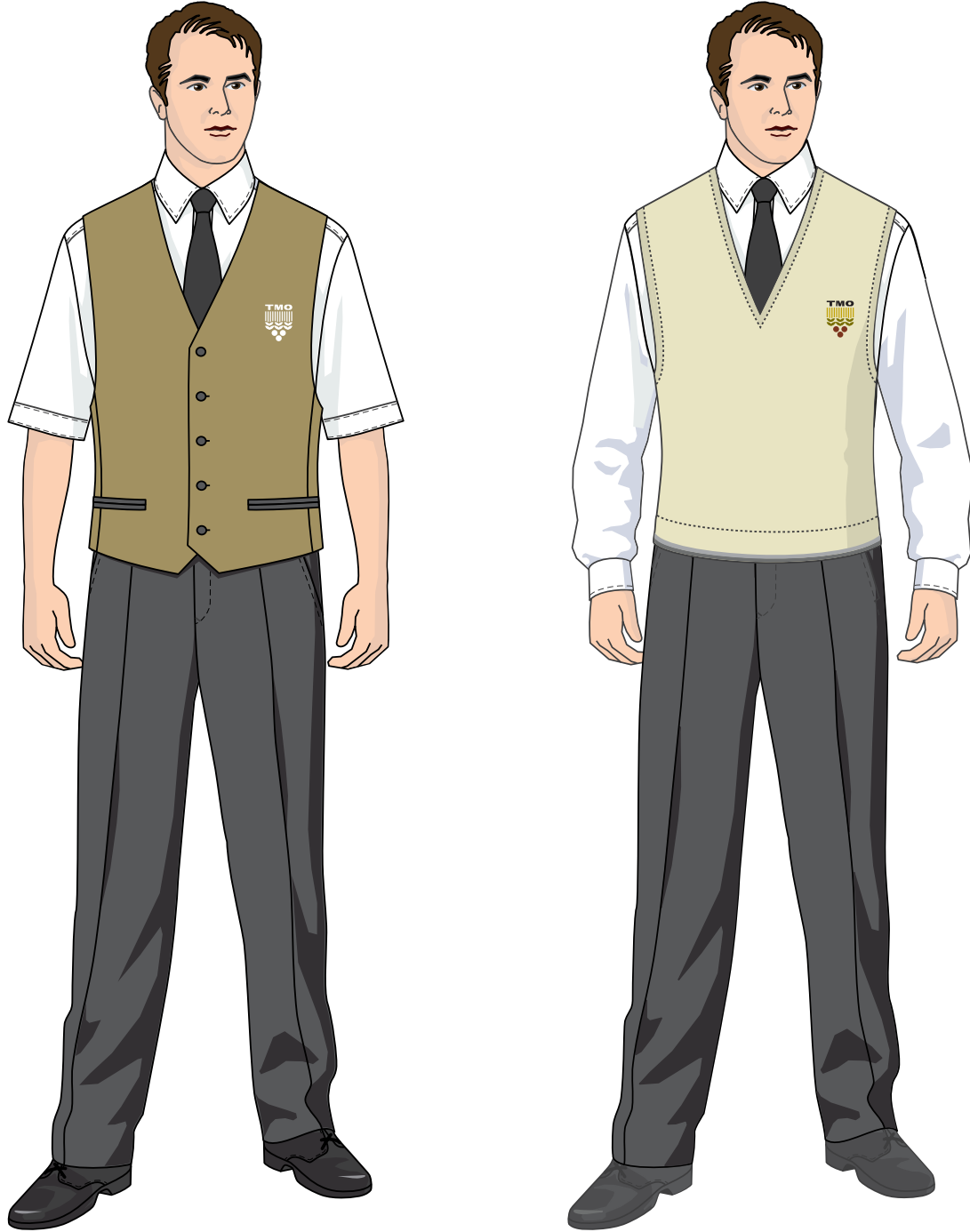

7.4 - Çay Dağıtım Personeli Kıyafeti ■

TMO amblemi %50 tramın altındaki renkli zeminlerde orijinal renk değerleriyle, %50 tramın üstündeki renkli zeminlerde ise beyaz ya da Pantone 457 C değeriyle tek renk olarak kullanılmalıdır.

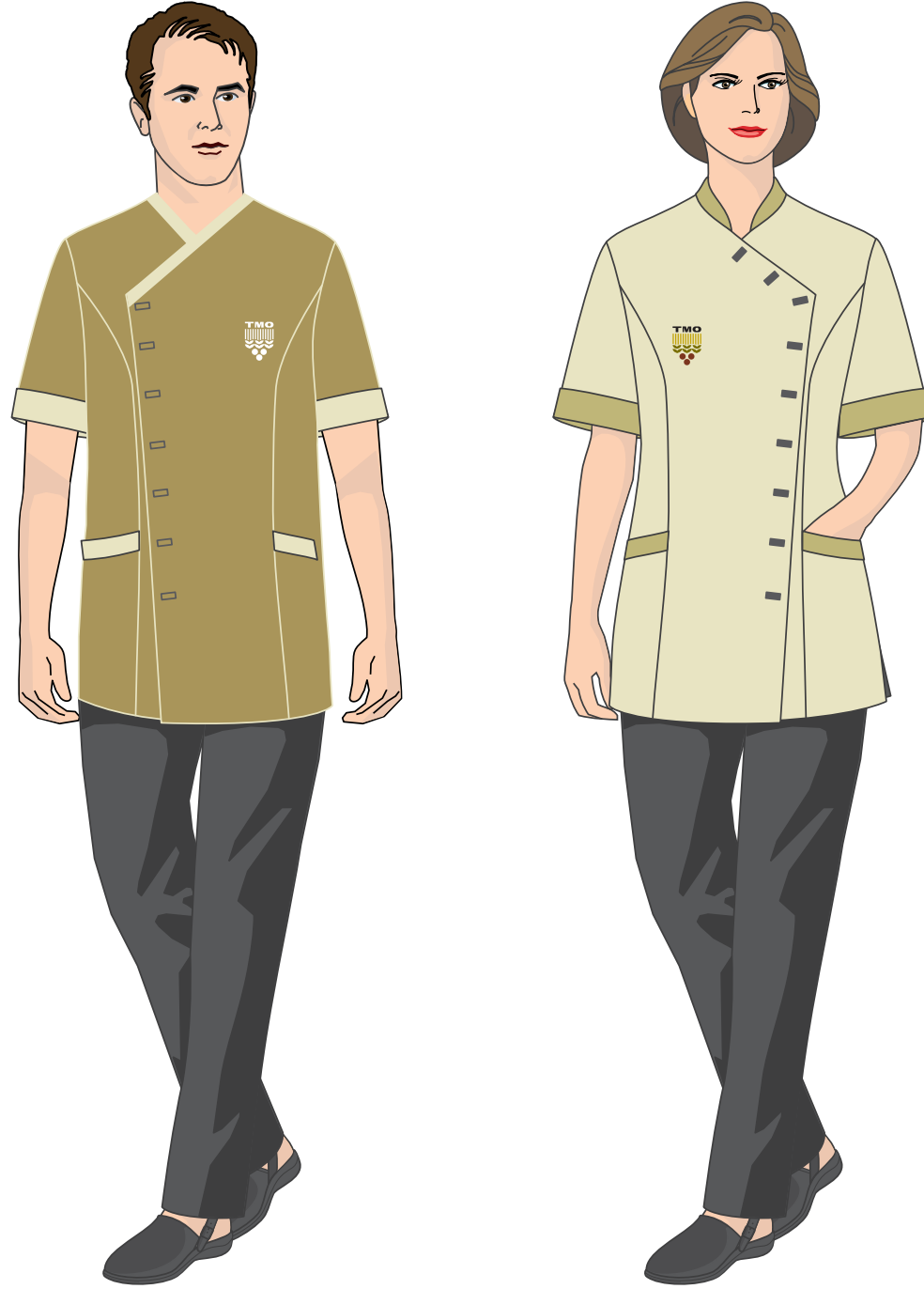

7.5 - Temizlik Personeli Kıyafeti

TMO amblemi %50 tramın altındaki renkli zeminlerde orijinal renk değerleriyle, %50 tramın üstündeki renkli zeminlerde ise beyaz ya da Pantone 457 C değeriyle tek renk olarak kullanılmalıdır.

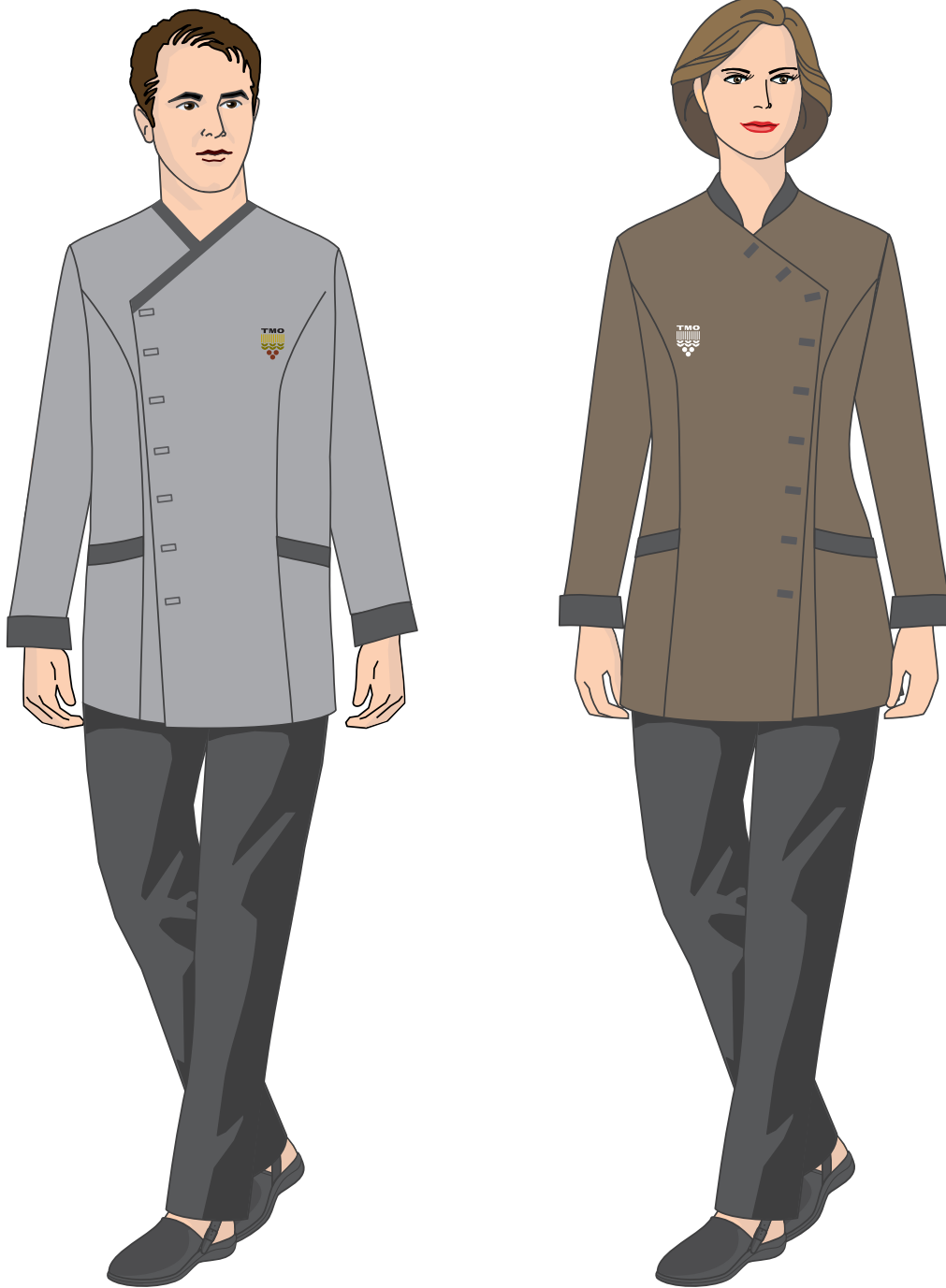

7.5 - Temizlik Personeli Kıyafeti ■

TMO amblemi %50 tramın altındaki renkli zeminlerde orijinal renk değerleriyle, %50 tramın üstündeki renkli zeminlerde ise beyaz ya da Pantone 457 C değeriyle tek renk olarak kullanılmalıdır.

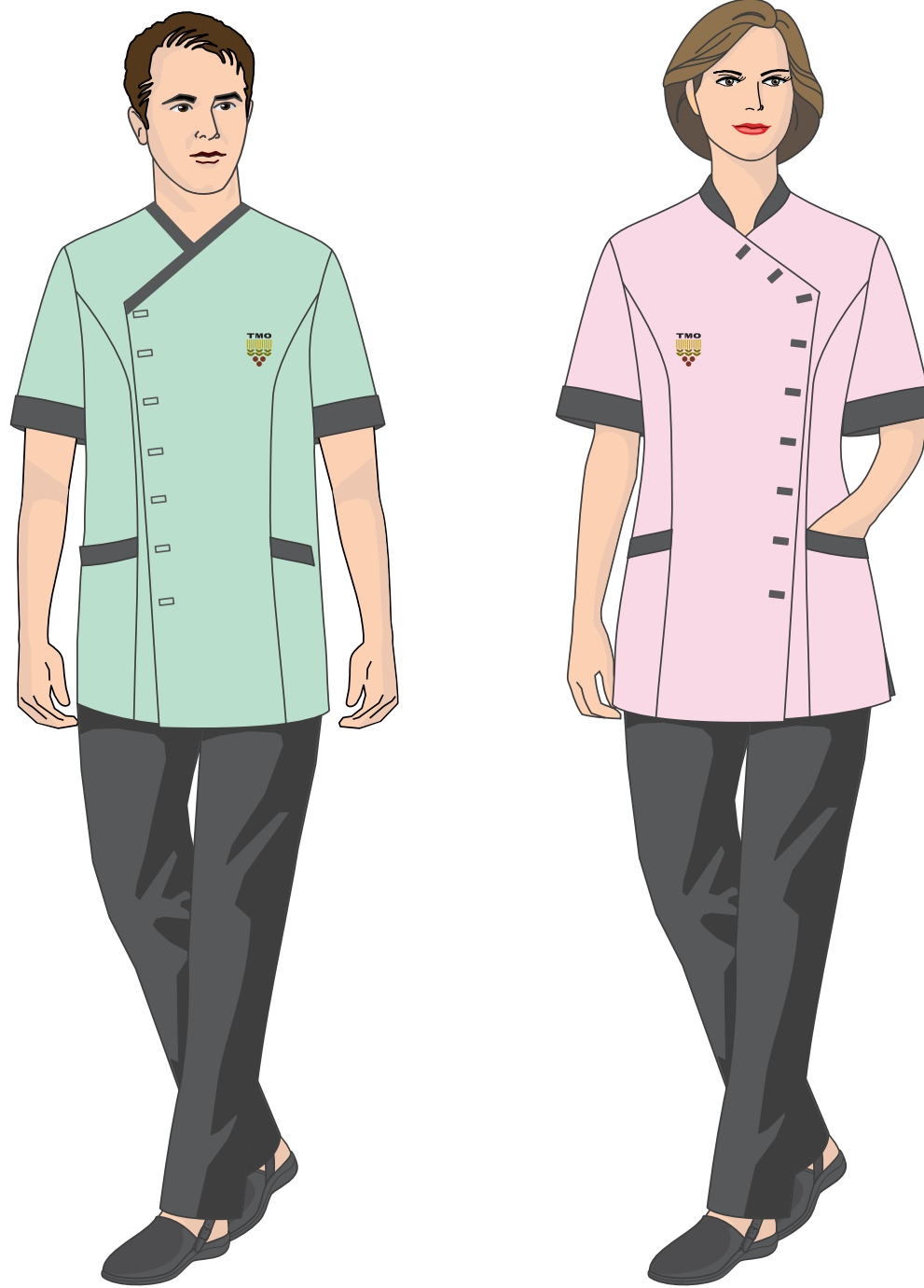

■ 7.6 - Mont

TMO amblemi %50 tramın altındaki renkli zeminlerde orijinal renk değerleriyle, %50 tramın üstündeki renkli zeminlerde ise beyaz ya da Pantone 457 C değeriyle tek renk olarak kullanılmalıdır.



7.7 - Parka ■

TMO amblemi %50 tramın altındaki renkli zeminlerde orijinal renk değerleriyle, %50 tramın üstündeki renkli zeminlerde ise beyaz ya da Pantone 457 C değeriyle tek renk olarak kullanılmalıdır.

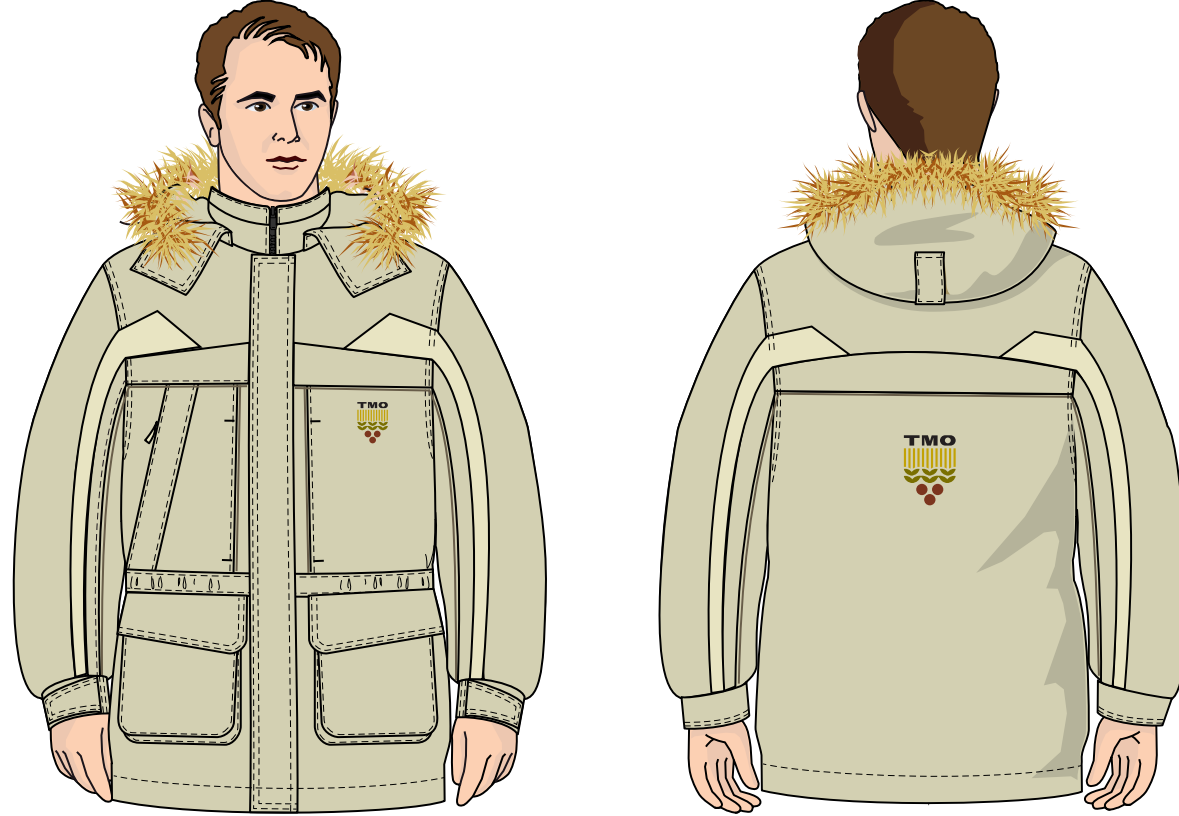

■ 7.8 - Yağmurluk

TMO amblemi %50 tramın altındaki renkli zeminlerde orijinal renk değerleriyle, %50 tramın üstündeki renkli zeminlerde ise beyaz ya da Pantone 457 C değeriyle tek renk olarak kullanılmalıdır.



7.8 - Yağmurluk ■

TMO amblemi %50 tramın altındaki renkli zeminlerde orijinal renk deęerleriyle, %50 tramın üstündeki renkli zeminlerde ise beyaz ya da Pantone 457 C deęeriyle tek renk olarak kullanılmalıdır.





BASIN İLANLARI

8 Gazete İlanları

- 8.1 Tam Sayfa Gazete (9 St. x 52 cm)
- 8.2 Yarım Sayfa Gazete (9 St x 26 cm)
- 8.3 Vefat ve diğer ilanlar (4 St x 10 cm)
- 8.4 Teşekkür İlanı

8.2 -Yarım Sayfa Gazete İlanı (9 St x 26 cm) ■

- TMO açılımı Swis721 Bold, 22 punto, %100 siyah.

35mm

354 mm (9 Sütun)

15 mm

18 mm

TMO T.C.
TOPRAK MAHSULLERİ OFİSİ
GENEL MÜDÜRLÜĞÜ

İLAN
İLGİLİLERİN DİKKATİNE

.....
.....
.....
.....
.....
.....
.....
.....
.....

Basın Yayın ve Halkla İlişkiler Şube Müdürlüğü

Müdafaa Caddesi No:18 06100 Bakanlıklar / ANKARA • Tel: (0312) 416 30 00 • Faks: (0312) 417 72 23 - 417 00 37 • E-posta: tmo@tmo.gov.tr • Elektronik ađ: www.tmo.gov.tr

260mm

■ 8.3 - Vefat ve diğer ilanlar (4 St x 10 cm)

- BAŞSAĞLIĞI yazısı Swis721 Bold, 30 punto, %100 siyah,
- 10 mm, %100 siyah amblem.



8.4 -Teşekkür İlanı (Siyah – Beyaz) (4 St x 10 cm) ■

- TMO açılımı Swis721 Bold, 11 punto,
- 10 mm, %100 siyah amblem.



■ 8.4 - Teşekkür İlanı (Renkli) (4 St x 23.5)

- TMO açılımı Swis721 Bold, 11 punto,
- TEŞEKKÜR yazısı Swis721 Condansed Bold, 30 punto.

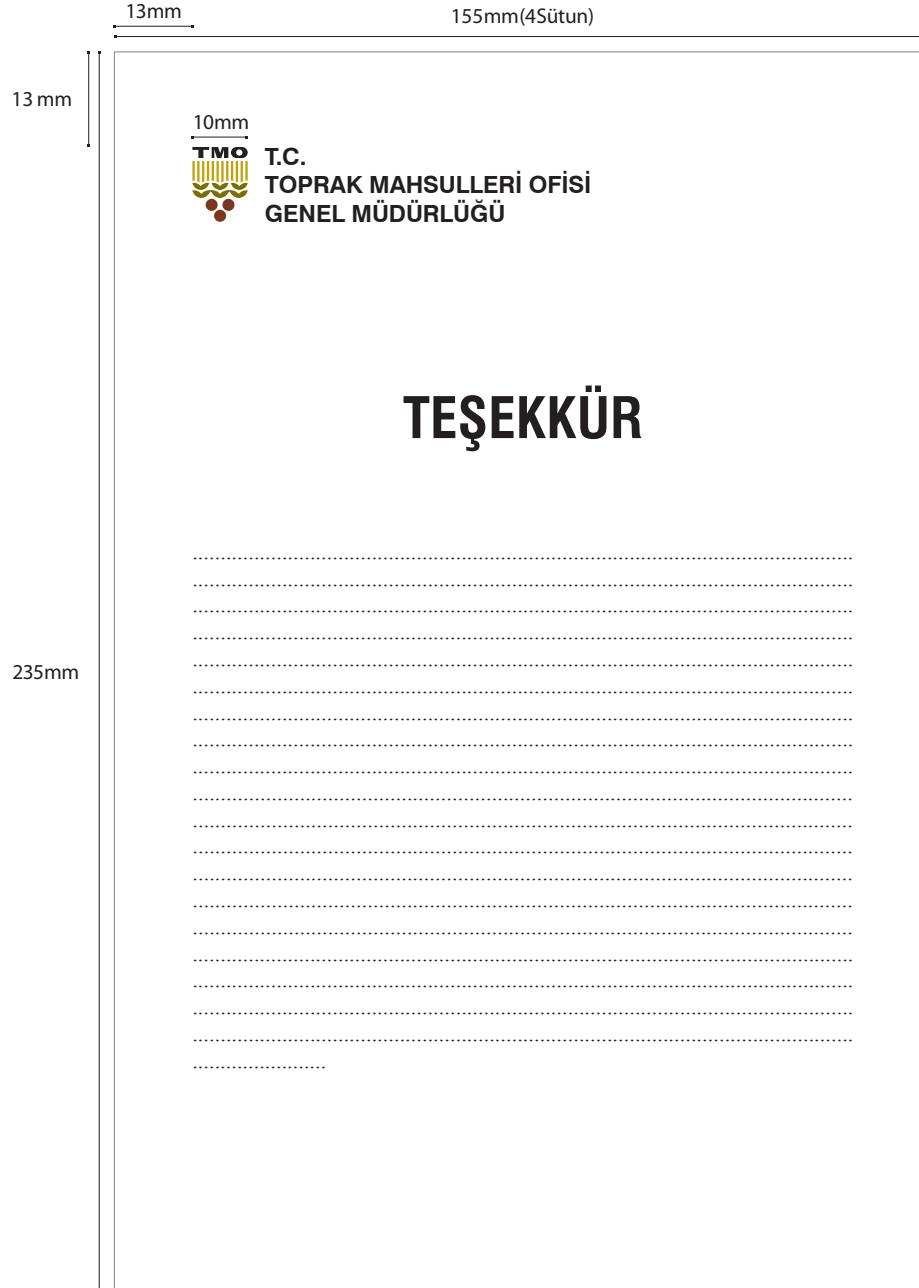



TANITIM MATERYALLERİ

9 Promosyonlar

- 9.1 Şapka, Tişört
- 9.2 Kokart
- 9.3 Rozet, Kravat İğnesi, Broş
- 9.4 Bloknot / Deri Bloknot
- 9.5 Sticker
- 9.6 Bardak / Kupa / Kalemlik
- 9.7 Küp Notluk
- 9.8 Kongre Çantası
- 9.9 Karton Çanta (Materyal dağıtımı için)
- 9.10 Takvim
- 9.11 Kalem
- 9.12 Anahtarlık
- 9.13 Şemsiye
- 9.14 Ajanda
- 9.15 Masa Üstü Kâğıt Ağırlığı
- 9.16 Kitap Ayracı
- 9.17 Mouse Pad
- 9.18 Kravat
- 9.19 Duvar Saati
- 9.20 Kol Saati

■ 9.1 - Şapka, Tişört

- 40 mm renkli kurumsal amblem.

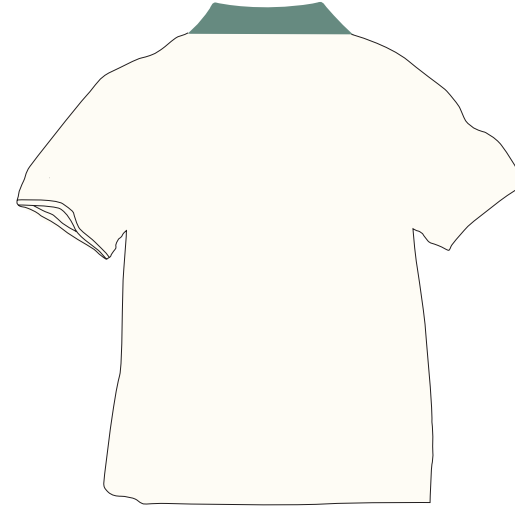
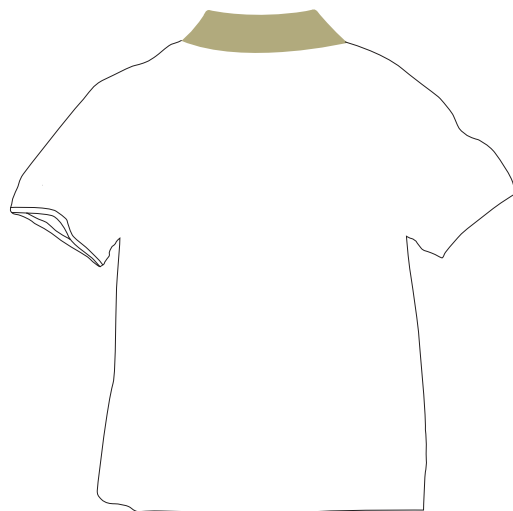
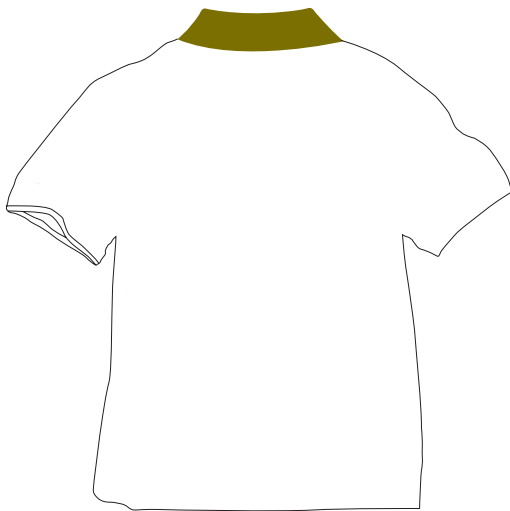

9.2 - Kokart ■

Kokart için tasarım oranları aşağıda belirtilmiştir.

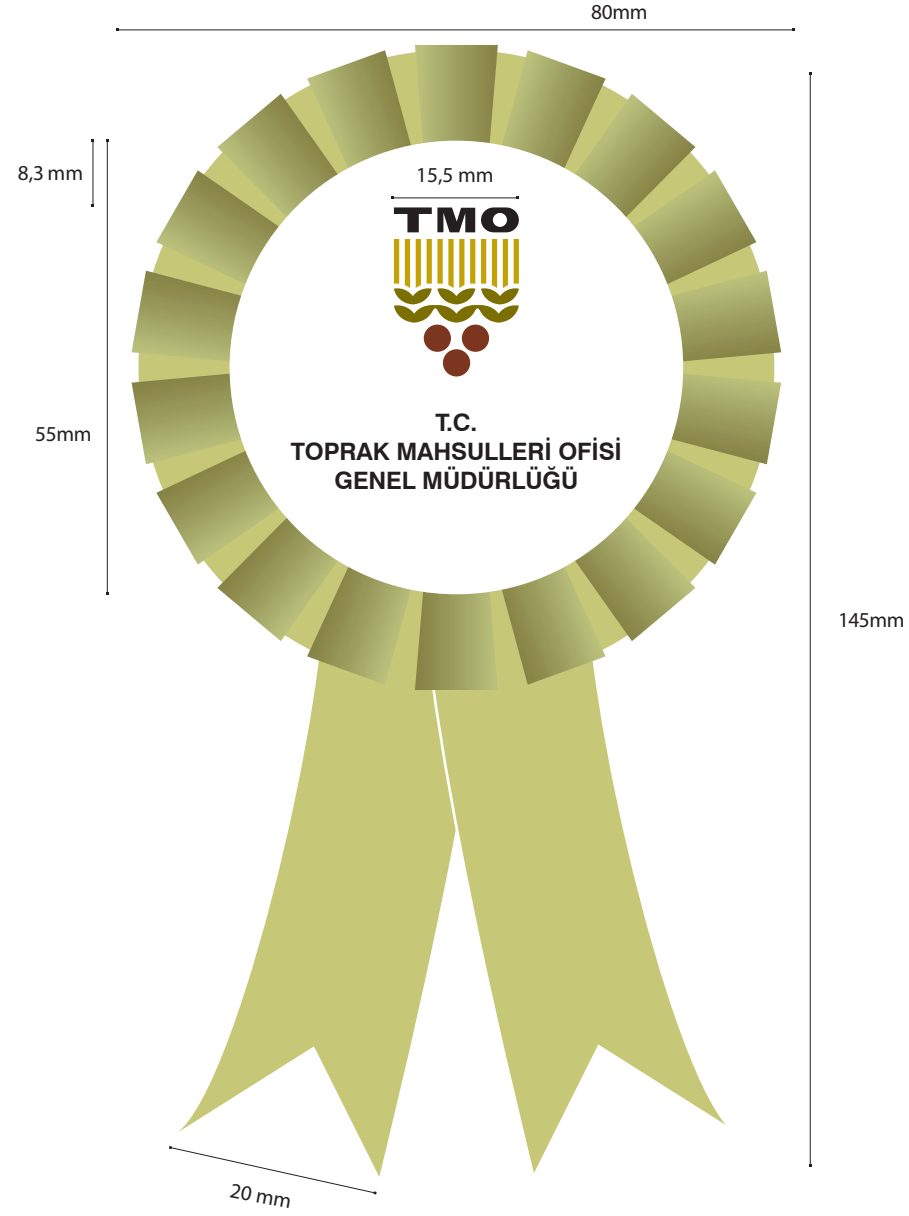

■ 9.3 - Rozet, Kravat İğnesi, Broş

- Kravat iğnesi 10 mm amblem,
- Rozet ve broş 15 mm renkli kurumsal amblem.

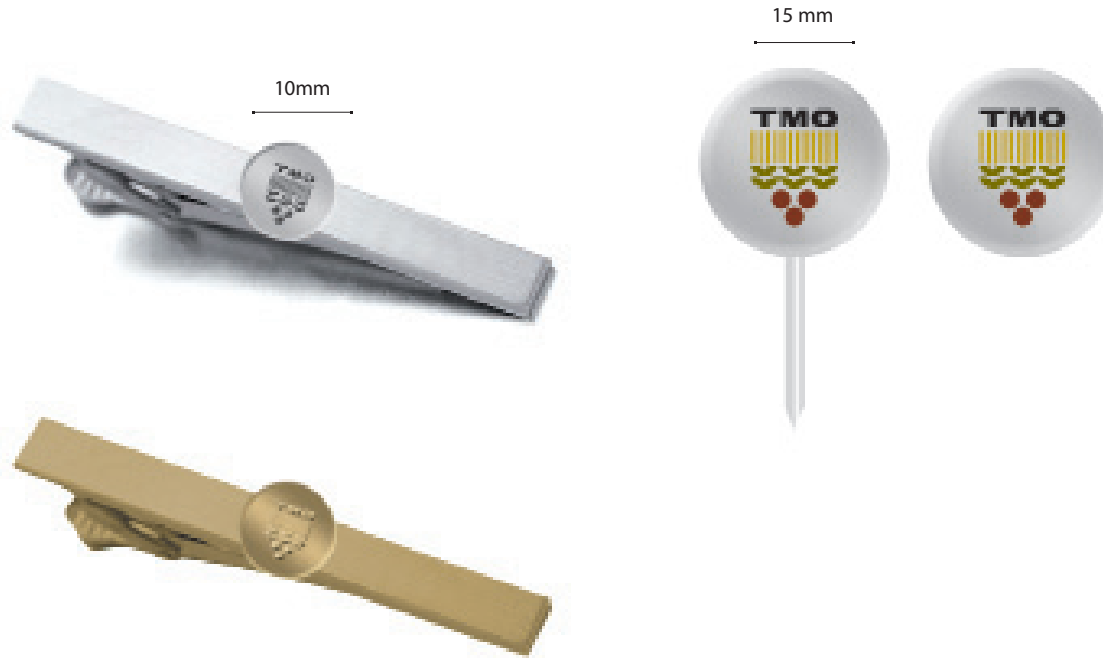

9.4 - Bloknot / Deri Bloknot ■

- Tasarım ve ihtiyaca göre ölçülendirilebilir,
- 19 mm renkli kurumsal amblem,
- TMO açılımı Swis721 Bold, 14 punto, %100 siyah,
- Arka kapak 10 mm renkli kurumsal amblem,
- Adres satırı Swis721 Light, 8.5 punto, %100 siyah
- İç sayfa 8 mm renkli kurumsal amblem.

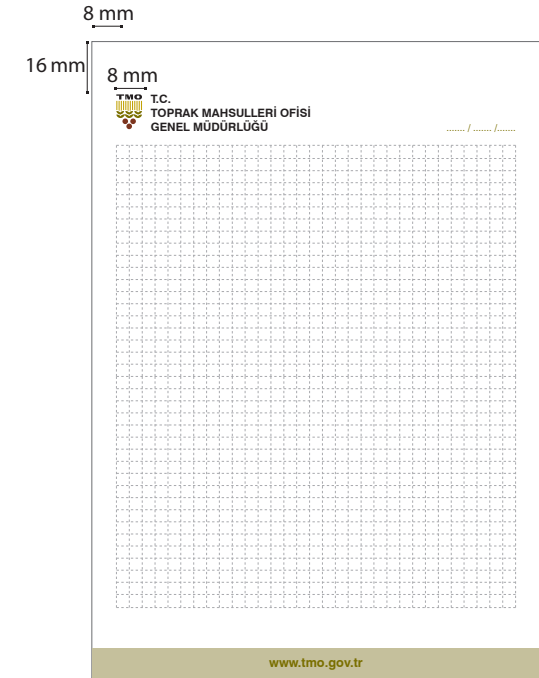
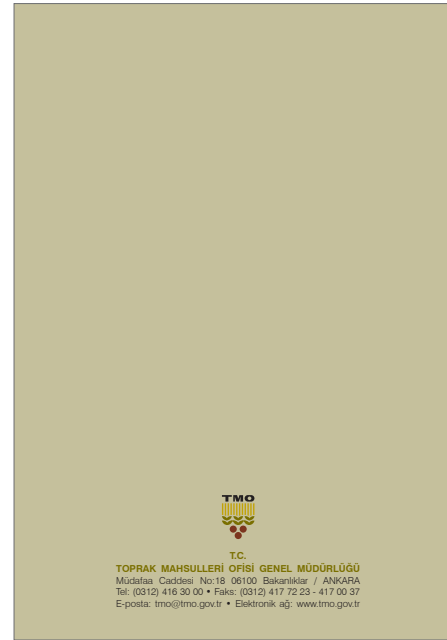
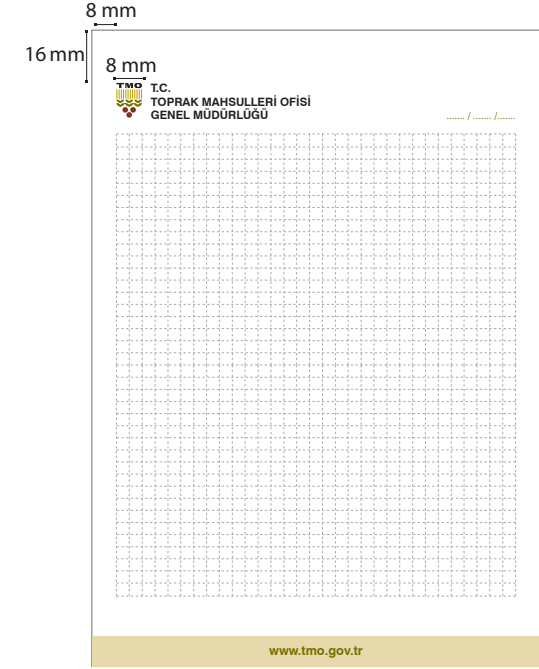
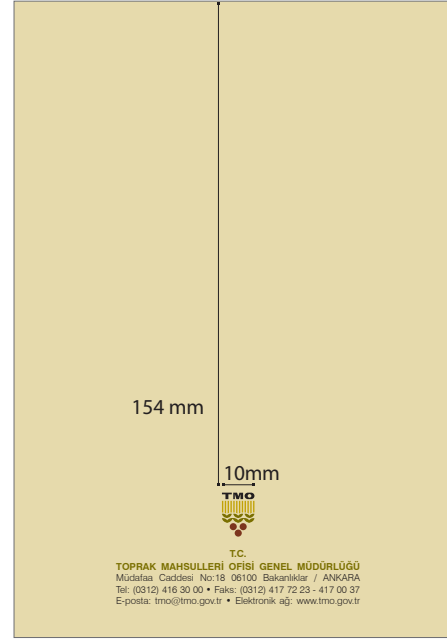
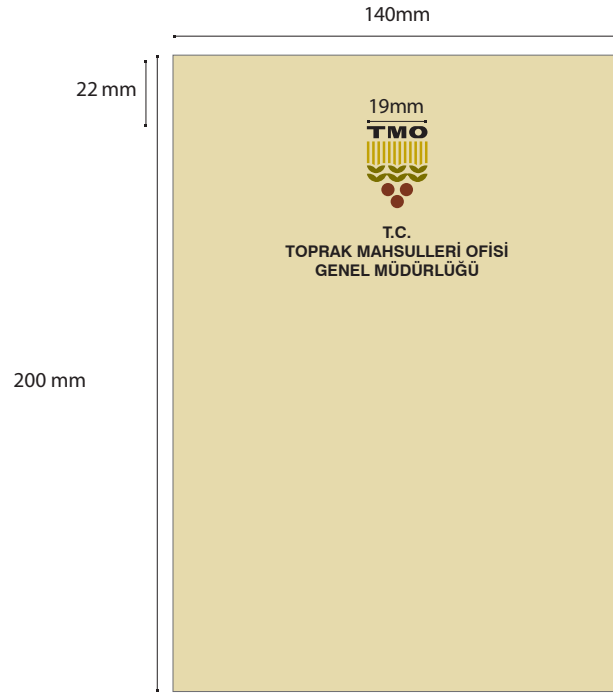

■ 9.4 - Bloknot / Deri Bloknot

- Tasarım ve ihtiyaca göre ölçülendirilebilir,
- 17 mm renkli kurumsal amblem,
- TMO açılımı Swis721 Bold, 16 punto, %100 siyah,
- Arka kapak 9 mm renkli kurumsal amblem,
- Adres satırı Swis721 Light, 8.5 punto, %100 siyah
- İç sayfa 8 mm renkli kurumsal amblem.





■ 9.6 - Bardak / Kupa / Kalemlik

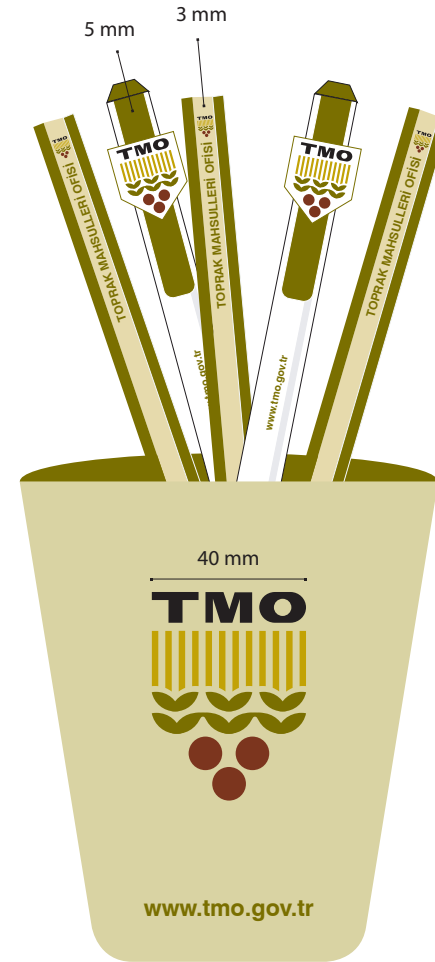
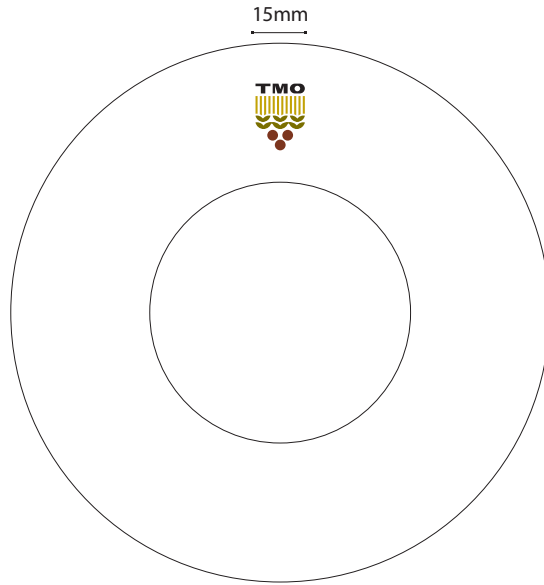
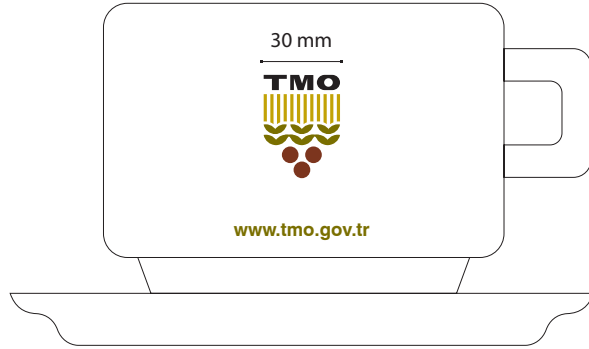

9.7 - Küp Notluk ■

- Kapakta 20 mm, yan yüzlerde 15 mm, arka yüzde 10 mm, not kâğıdında 7 mm, renkli kurumsal amblem.

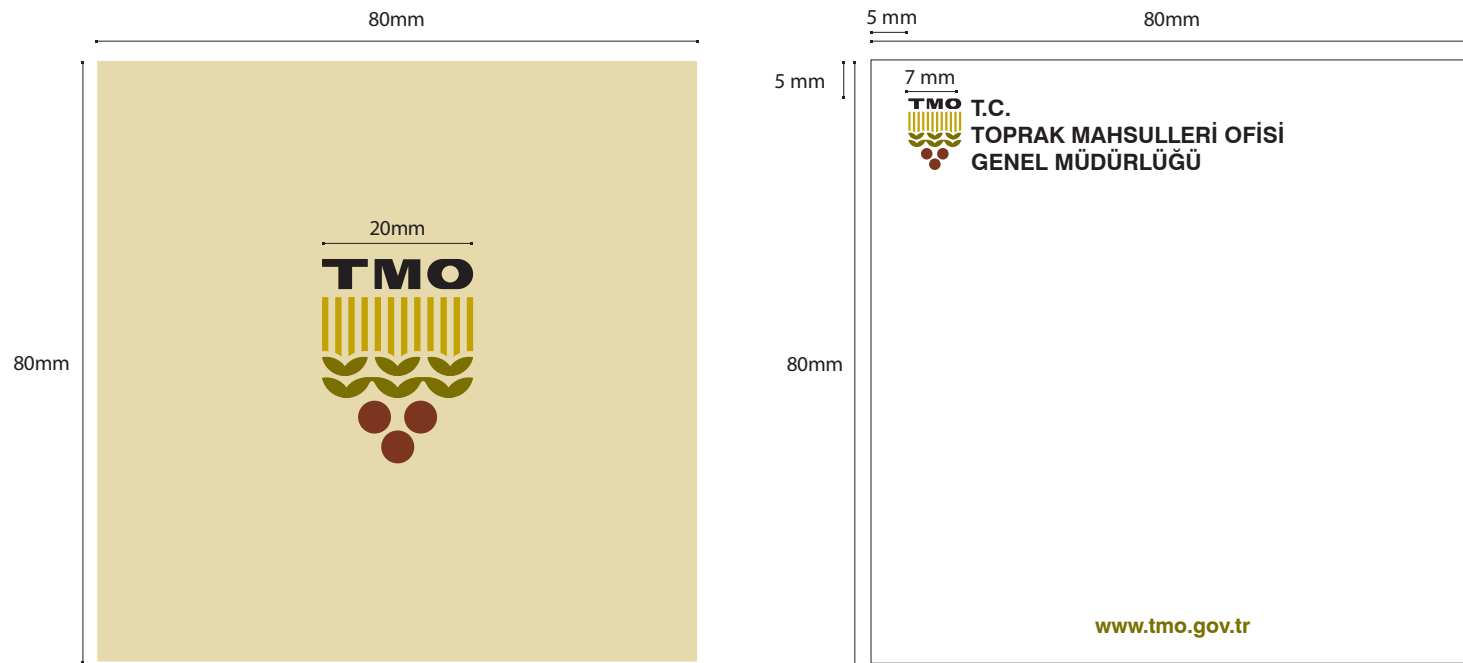

■ 9.7 - Küp Notluk

- Kapakta 20 mm, yan yüzlerde 15 mm, arka yüzde 10 mm, not kâğıdında 7 mm, renkli kurumsal amblem.

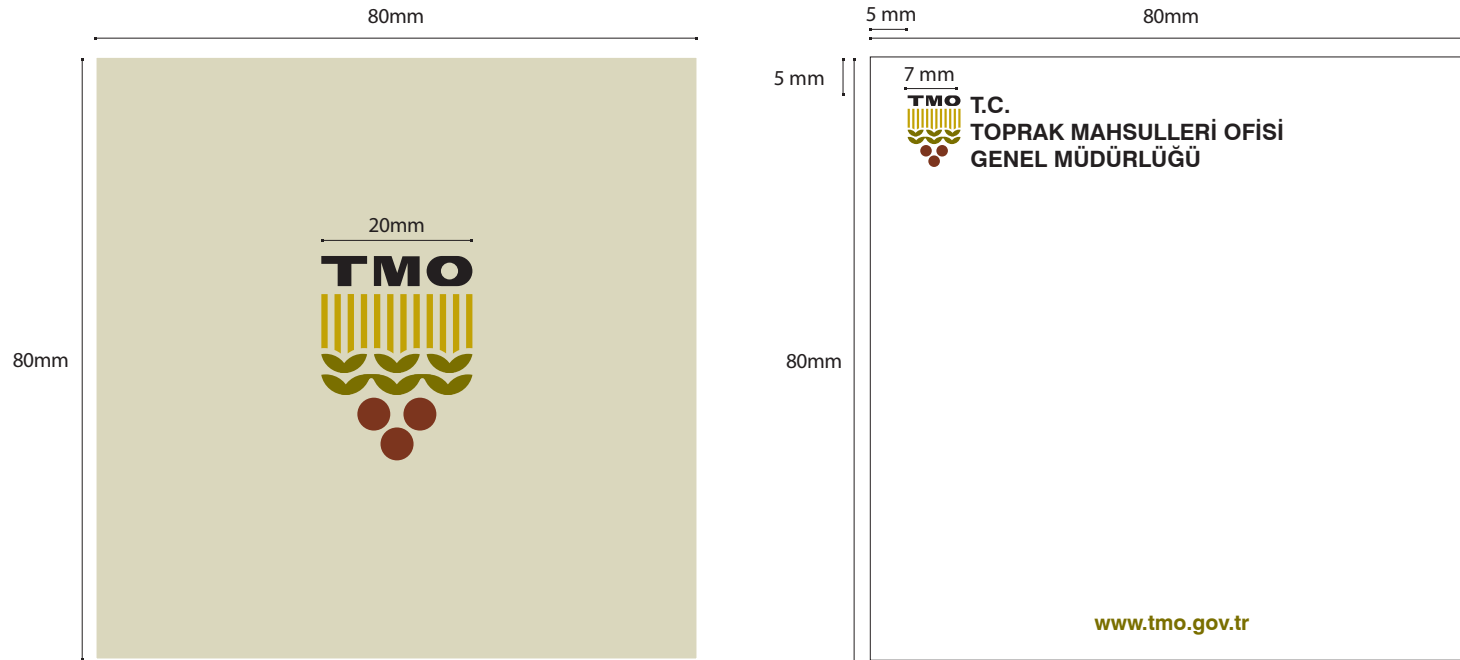

9.8 - Kongre Çantası ■

- Deri veya suni deri,
- Kilitli-Parçalı (askılı),
- Su geçirmez ithal imperteks kumaş,
- Kapağın altında fermuarlı, tek göz, önde cep,
- TMO amblemi.



■ 9.8 - Kongre Çantası

- Deri veya suni deri,
- Kilitli-Parçalı (askılı),
- Su geçirmez ithal imperteks kumaş,
- Kapağın altında fermuarlı, tek göz, önde cep,
- TMO amblemi.

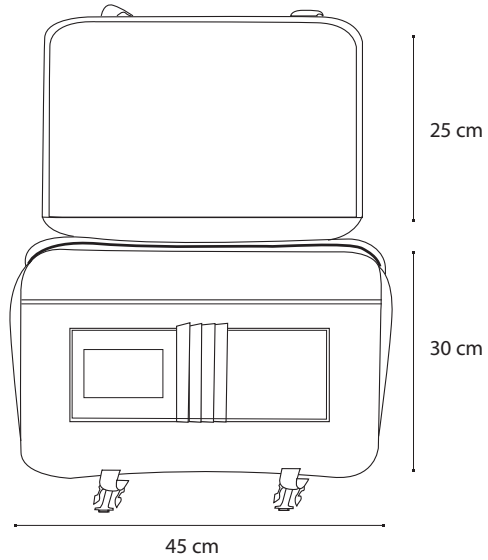
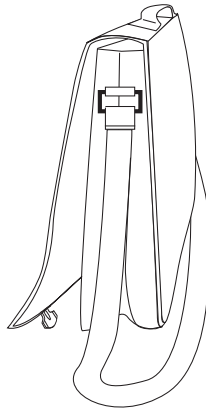
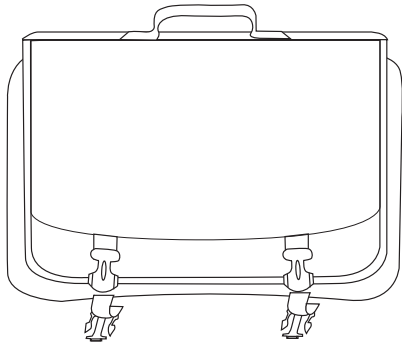

9.9 - Karton Çanta (Materyal dağıtımı için) ■

- Tasarıma bağlı olarak farklı ölçülerde olabilir.



■ 9.9 - Karton Çanta (Materyal dağıtımı için)

- Tasarıma bağlı olarak farklı ölçülerde olabilir.



9.10 - Takvim (Masaüstü) ■



■ 9.10 - Takvim (Duvar)

150 mm 330 mm

21 mm

215mm

30mm

TMO

T.C.
TOPRAK MAHSULLERİ OFİSİ
GENEL MÜDÜRLÜĞÜ

2011 october

Week	Monday	Tuesday	Wednesday	Thursday	Friday	Saturday	Sunday
39						1	2
40	3	4	5	6	7	8	9
41	10	11	12	13	14	15	16
42	17	18	19	20	21	22	23
43	24 31	25	26	27	28	29	30

2011 november

Week	Monday	Tuesday	Wednesday	Thursday	Friday	Saturday	Sunday
44		1	2	3	4	5	6
45	7	8	9	10	11	12	13
46	14	15	16	17	18	19	20
47	21	22	23	24	25	26	27
48	28	29	30				

2011 december

Week	Monday	Tuesday	Wednesday	Thursday	Friday	Saturday	Sunday
48				1	2	3	4
49	5	6	7	8	9	10	11
50	12	13	14	15	16	17	18
51	19	20	21	22	23	24	25
52	26	27	28	29	30	31	

750mm

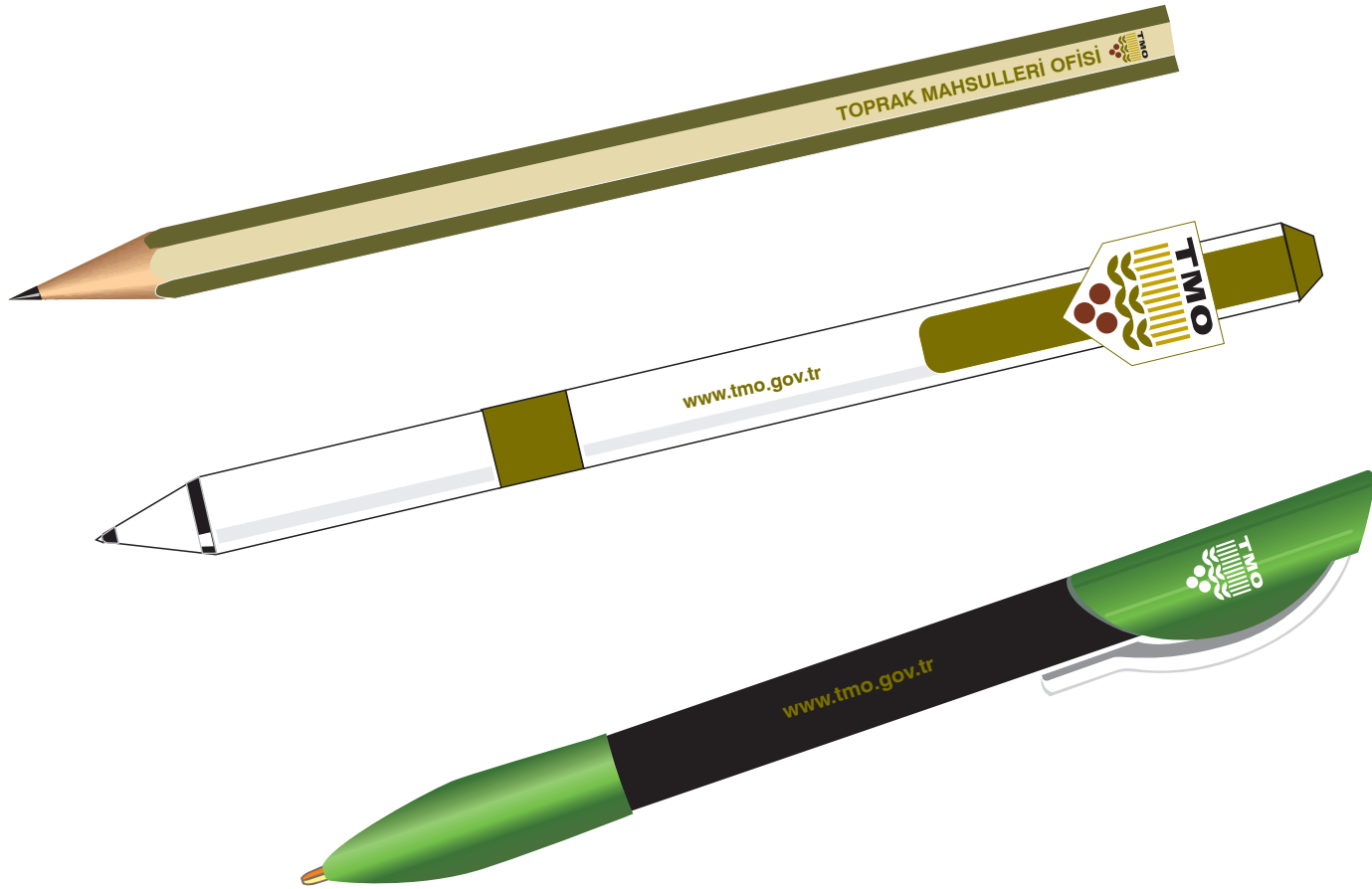

■ 9.12 - Anahtarlık



9.13 - Şemsiye ■



■ 9.14 - Ajanda

- Deri veya suni deri,
- Kapağı tek renk sıcak baskı.

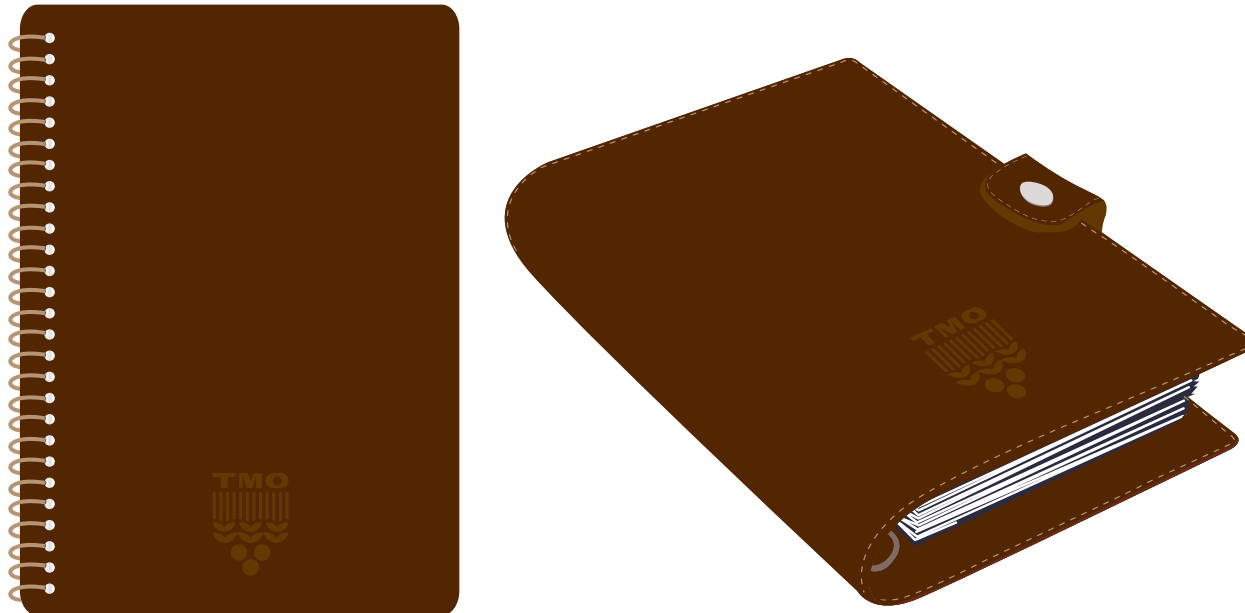

9.15 - Masa Üstü Kâğıt Ağırlığı ■

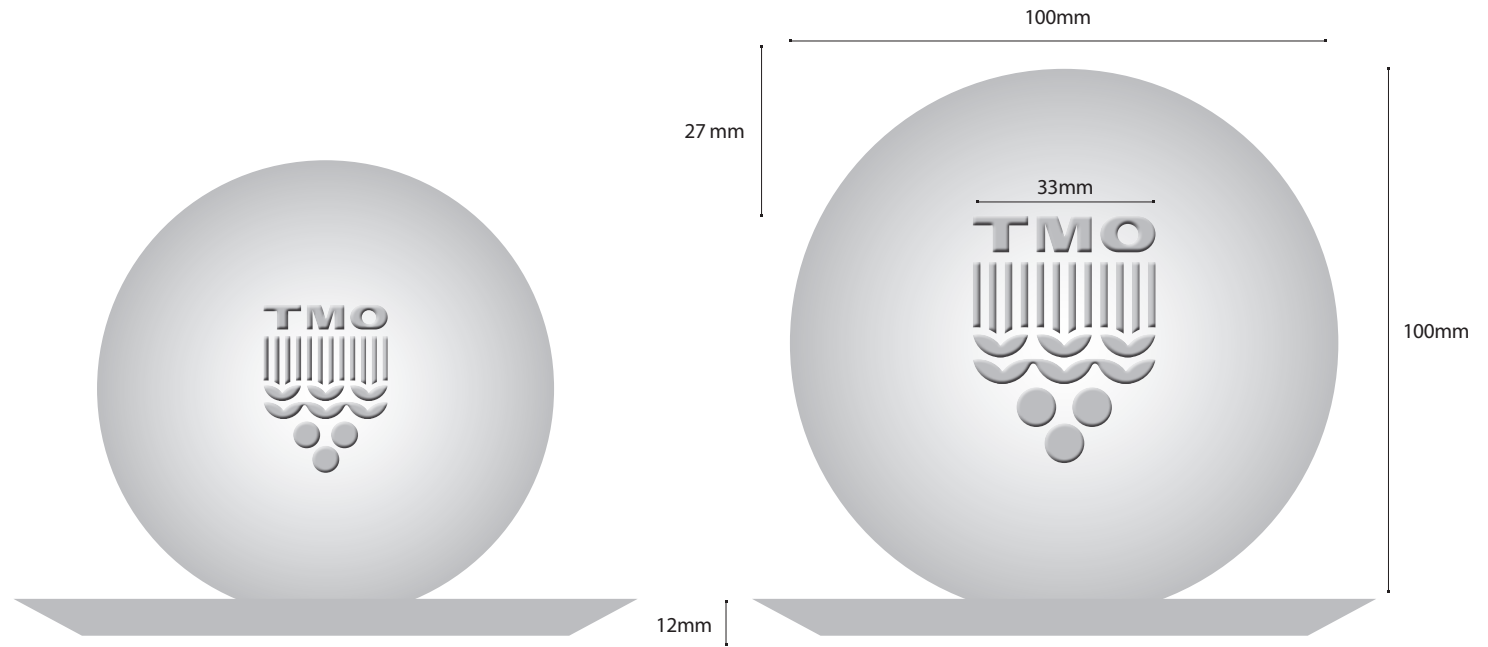

■ 9.16 - Kitap Ayracı

- Karton veya metal.

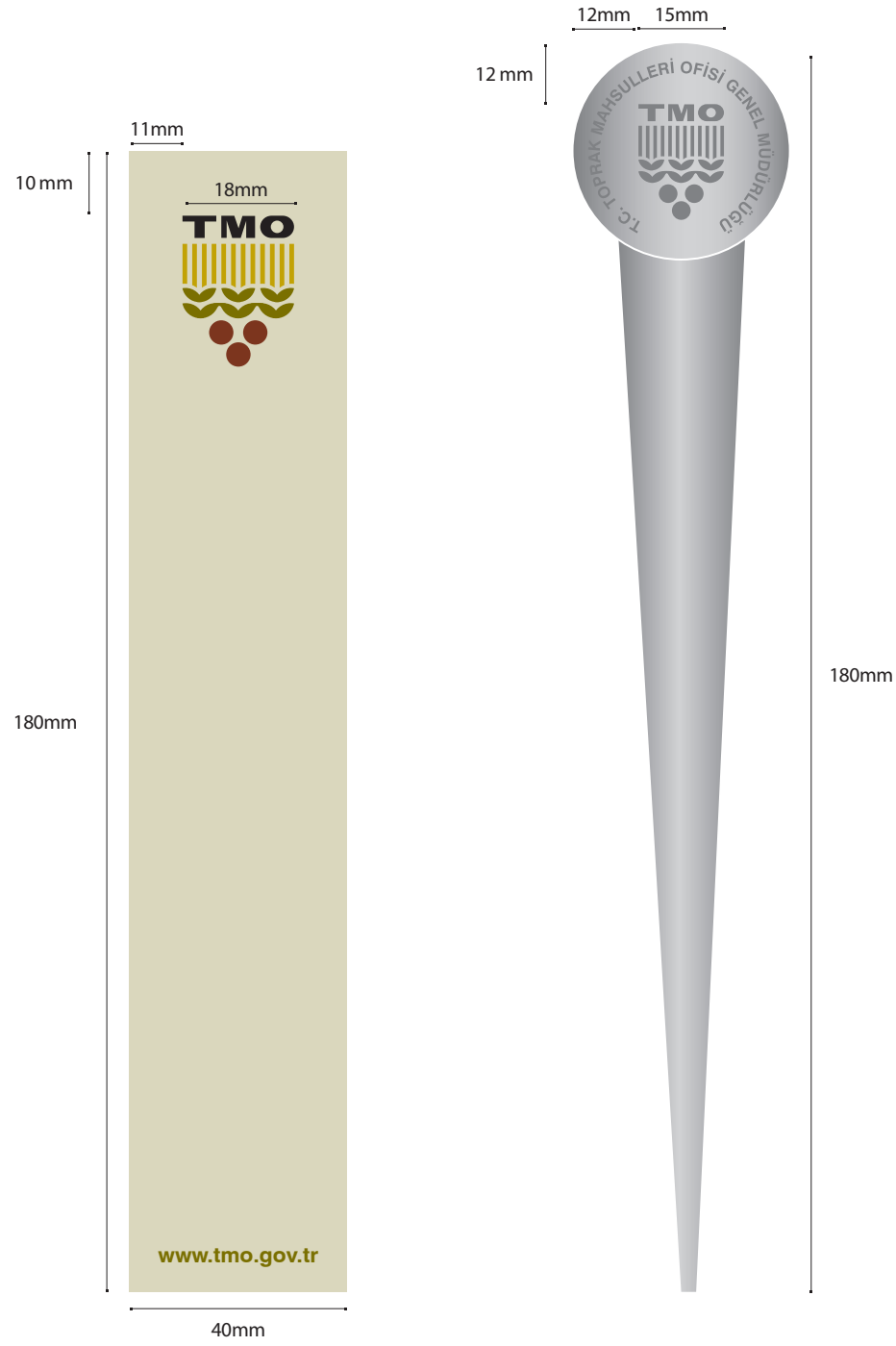

9.17 - Mouse Pad ■

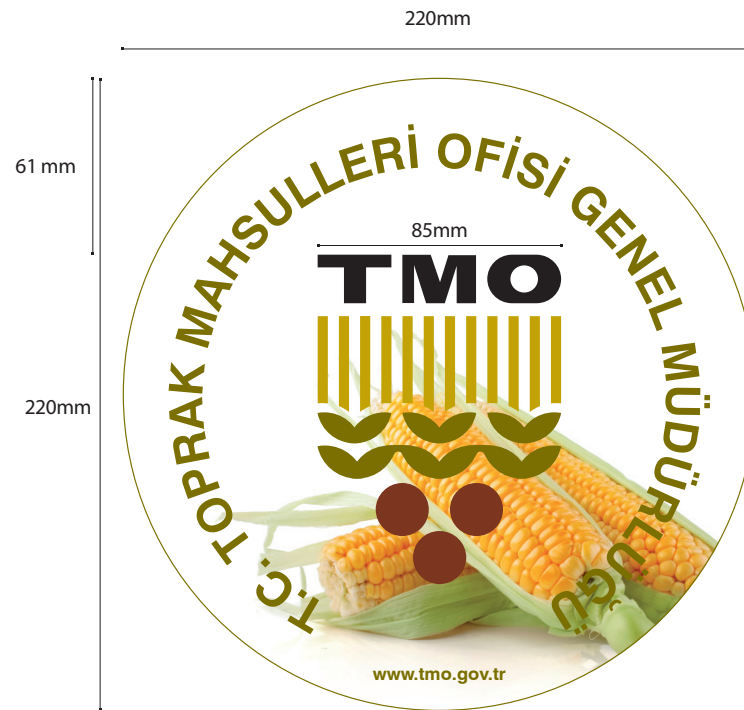

■ 9.17 - Mouse Pad



9.18 - Kravat / Kol Düğmesi ■

- Renkli kurumsal amblem,
- Kol düğmelerinde tek renk kurumsal amblem.



■ 9.19 - Duvar Saati

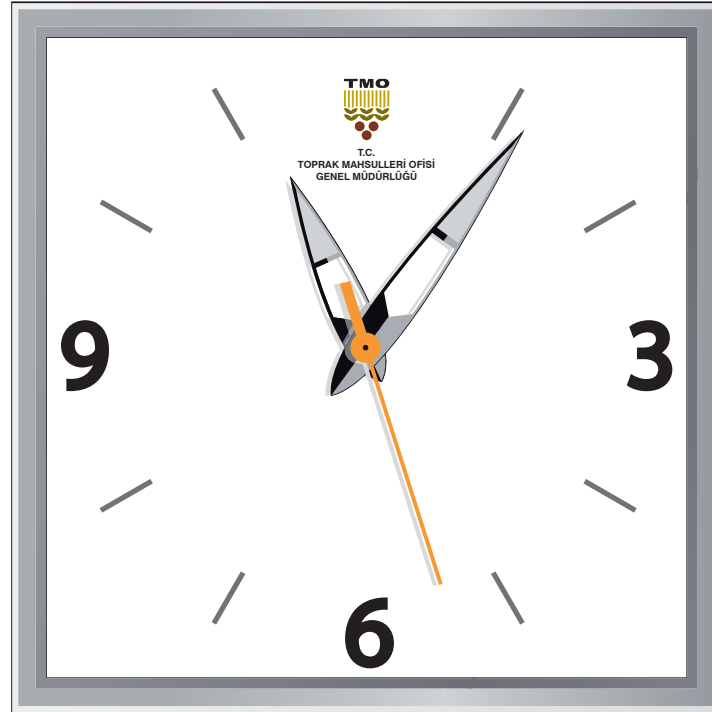
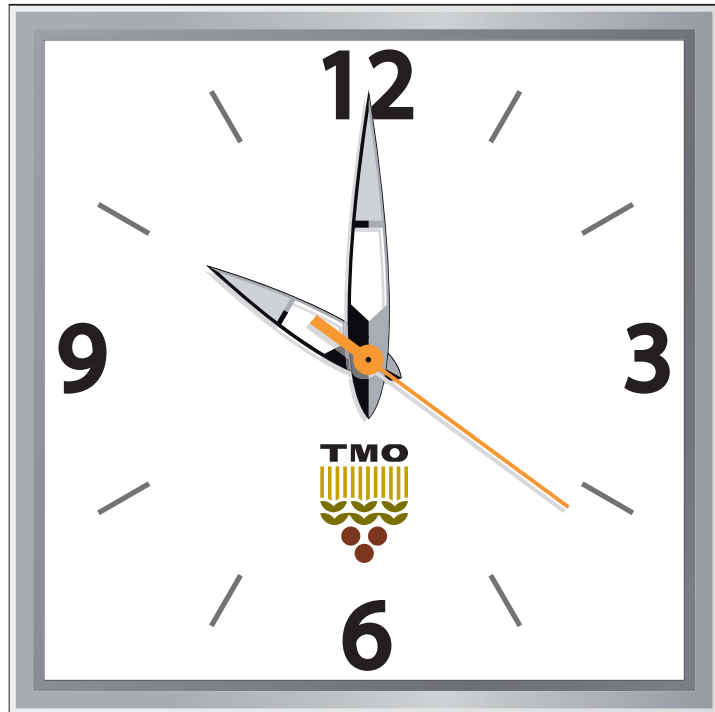
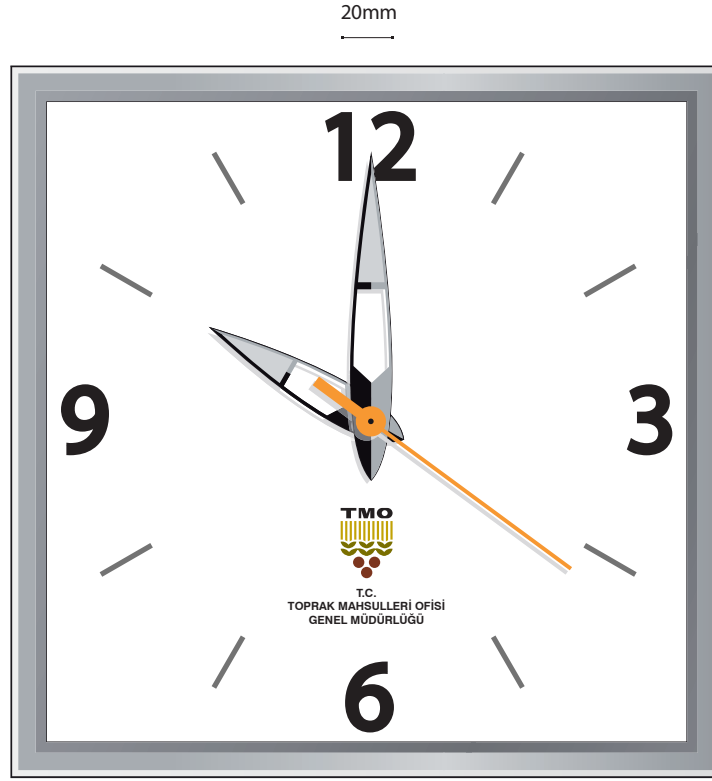
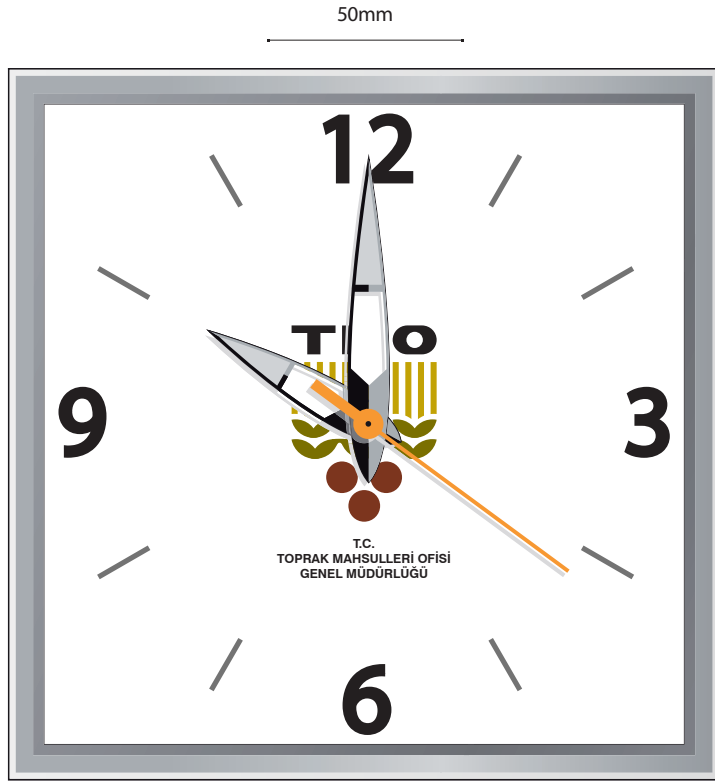

9.20 - Kol Saati ■

5 mm
←→





KURUMSAL SÜREÇ



Birinci Dünya Savaşı'nın bitiminden sonra, tarımsal üretimin önem kazanması, üretici ülkelerde buğday stoklarının çoğalmasına ve dünya piyasalarında rekabete sebep olmuştur. Bunun ardından ortaya çıkan kriz, 1929 yılından sonra giderek artmış ve buğday fiyatları hızla düşmeye başlamıştır.

Bütün üretici ülkelerle birlikte Türkiye'yi de etkileyen bu durum karşısında hükümet, üretici konumundaki Türk köylüsünü kalkındırmak amacıyla, buğday alımlarının desteklenmesini gerekli görerek 10.07.1932 tarihli ve 2056 sayılı yasayla Ziraat Bankası'nı bu konuda görevlendirmiştir.

Bunun üzerine Ziraat Bankası'nın bünyesinde "buğday masası" adı altında bir birim oluşturulmuştur. Bu birim, iş hacminin giderek çoğalması sonucu, 13 Temmuz 1938'de çıkarılan 3491 sayılı yasayla sermayesinin tamamı devlete ait bir iktisadi devlet teşekkülü olarak Toprak Mahsulleri Ofisi Genel Müdürlüğü kişiliğini kazanmıştır.

Kuruluş işlemi, anılan kanunda;

"BİRİNCİ MADDE – Bu kanunda yazılı işlerle iştigal etmek ve sermayesinin tamamı Devlet tarafından verilmek suretile kurulan iktisadî Devlet teşekküllerinin teşkilâtı ile idare ve murakabeleri hakkındaki 3460 sayılı kanun hükümlerine tâbi bulunmak ve mezkûr kanuna göre hükmî şahsiyeti haiz olmak üzere bir (Toprak Mahsulleri Ofisi) kurulmuştur.

Bu ofis İktisad vekâletine bağlı olup merkezi Ankaradır."

lafzıyla ifade edilmiştir.

Başlangıçta yalnızca buğday üreticisine destek olmak ve buğday piyasasını düzenlemek için kurulmuş olan Toprak Mahsulleri Ofisi, değişen, gelişen şartlar içinde ve zamanla diğer hububat, bakliyat, yağlı tohumlar ile uyuşturucu maddeleri de etkinlik alanı içine almış, bugün Türk ekonomisine büyük katkılarda bulunan güçlü bir kuruluş haline gelmiştir.

TOPRAK MAHSULLERİ OFİSİ
GENEL MÜDÜRLÜĞÜ

■ Bugüne Kadar Kullanılan Logolar

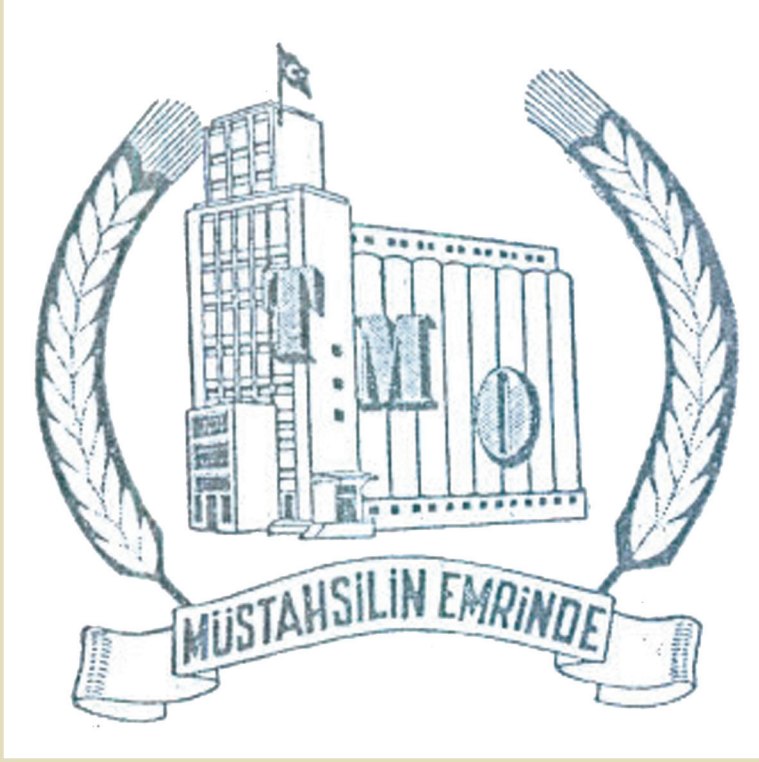

Bugüne Kadar Kullanılan Logolar ■

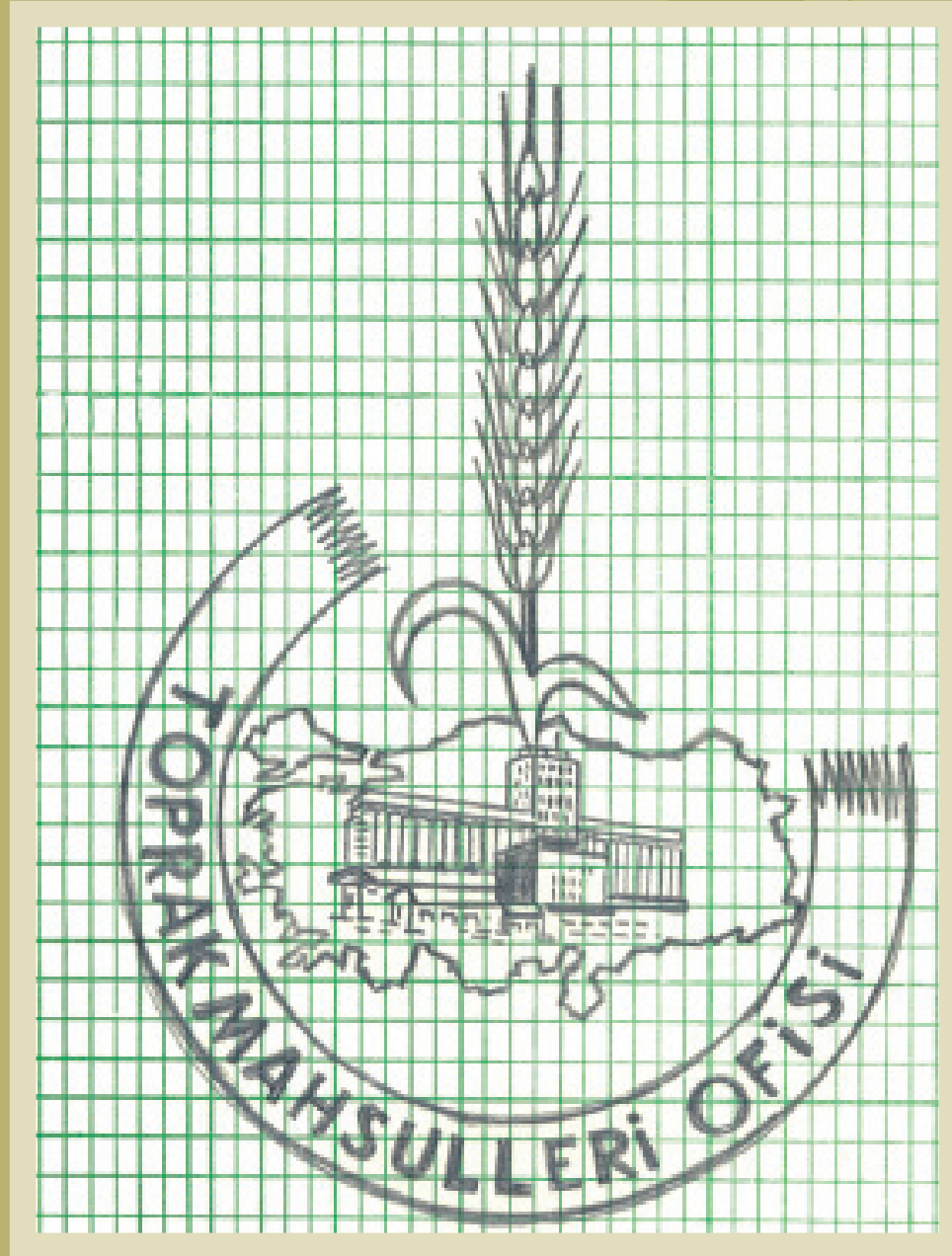

■ Bugüne Kadar Kullanılan Logolar



Bugüne Kadar Kullanılan Logolar ■



■ Genel Müdürler



HAMZA OSMAN ERKAN
13.07.1938 - 21.01.1939



RAŞİT BİGAT
22.01.1939 - 10.02.1941

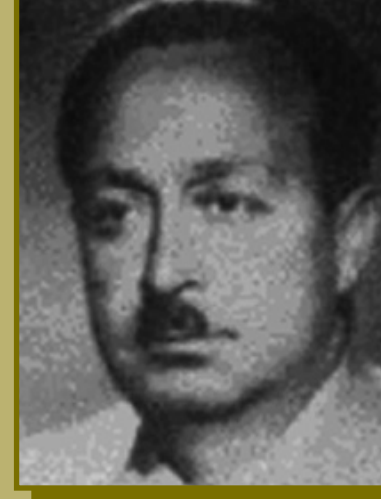

HÜLKİ ALİSBAH
11.02.1941 - 21.01.1942



AHSEN BENGÜ
22.01.1942 - 31.12.1943



CAHİT ZAMANGİL
01.01.1944 - 30.08.1944

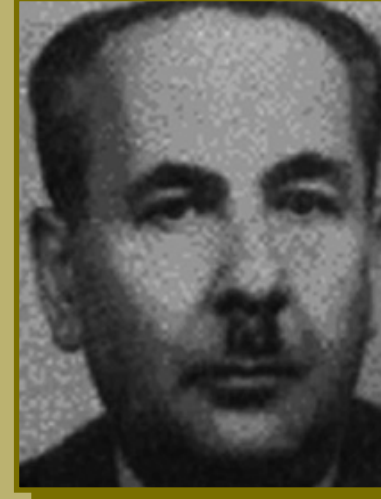

HAMİT KORAY
31.08.1944 - 12.11.1947

Genel Müdürler ■



CEMİL PARMAN
13.11.1947 - 31.12.1948



NECATİ TOPÇUOĞLU
01.01.1949 - 18.08.1950

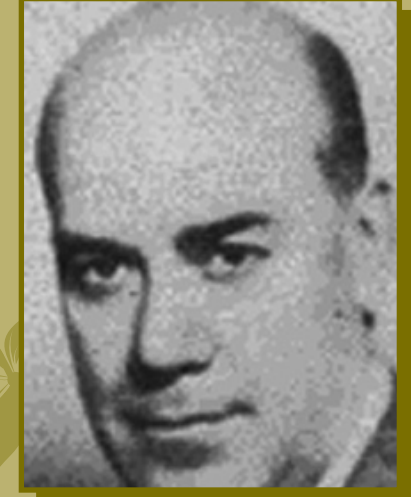

MÜMTAZ PEK
19.08.1950 - 22.10.1952



HULUSİ TİMUR
22.10.1952 - 30.03.1954



HAKKI NURİ MELAN
(Vekalet)
31.03.1954 - 30.05.1954



FERİDUN ÜSTÜN
31.05.1954 - 03.09.1956

■ Genel Müdürler



SUAT BOLAYIR
04.09.1956 - 12.08.1960



NECDET AKTAŞ (Vekalet)
13.08.1960 - 16.12.1960

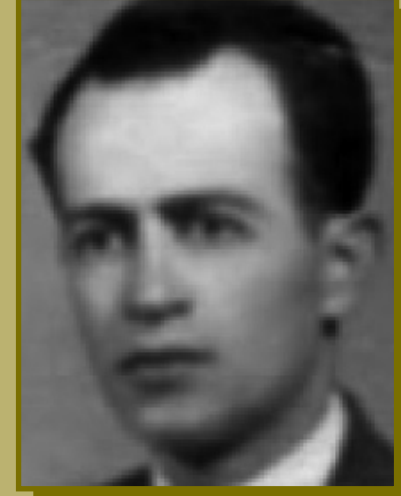

SELÇUK AKATLI (Vekalet)
17.12.1960 - 02.08.1961



TARIK HATUSİL
03.08.1961 - 30.04.1962



EMİN BAYSAN (Vekalet)
01.05.1962 - 01.08.1963



ADİL BADUR
02.09.1963 - 29.05.1964

Genel Müdürler ■



KAMURAN BAYDUR
29.05.1964 - 31.01.1968



ADEM KARAEKMAS
01.02.1968 - 07.03.1974



KAYA KUŞHAN
07.03.1974 - 02.07.1974
Vekil
03.07.1974 - 22.02.1978
13.12.1979 - 25.05.1981



YAVER KABAKÇI
22.02.1978 - 15.11.1978



OĞUZ ÜNVER (Vekalet)
29.11.1978 - 11.01.1979

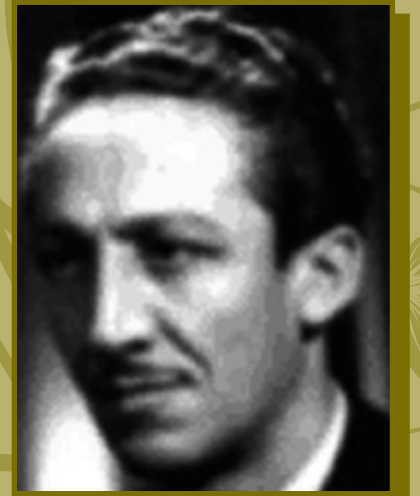

**BURHANETTİN
AHİPAŞAOĞLU**
12.01.1979 - 13.12.1979

■ Genel Müdürler



HALİL ÇEKEN
25.05.1981 - 20.12.1984

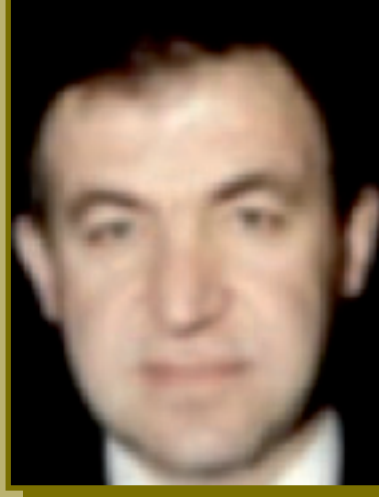

AHMET ÖZGÜNEŞ
20.12.1984 - 14.08.1985 V.
14.08.1985 - 11.09.1991

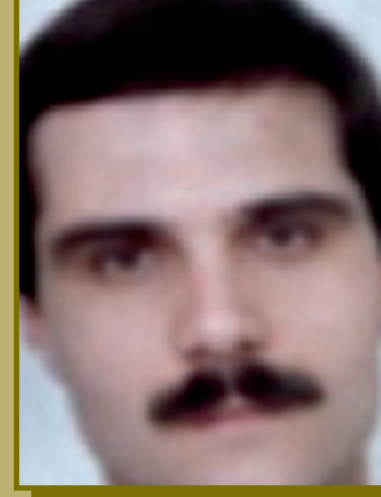

NEVZAT ARSEVEN
11.09.1991 - 15.10.1991 V.
16.10.1991 - 17.03.1993



TİMUÇİN TURAN
17.03.1993 - 28.04.1994



ÖNAL ULUTAŞ
04.05.1994 - 24.06.1996

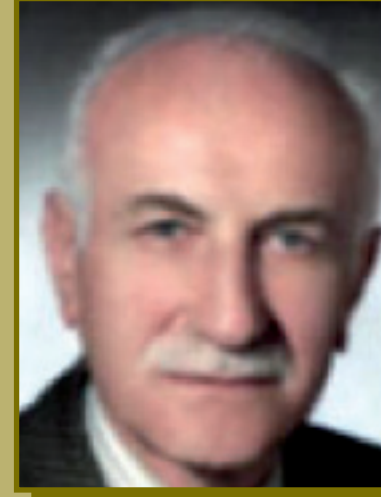

ALPASLAN PEHLİVANTÜRK
(Vekalet)
25.06.1996 - 12.08.1996

Genel Müdürler ■



İSMET AĞAN
12.08.1996-10.10.1997



M.ADNAN MARAŞLI
10.10.1997 - 27.10.1999



MEVLÜT KARAKAYA
27.10.1999 - 10.10.2003



BURHANETTİN KÖROĞLU
(Vekalet)
10.10.2003 - 28.02.2004



MEHMET ÇAĞIL (Vekalet)
28.02.2004 - 02.04.2004

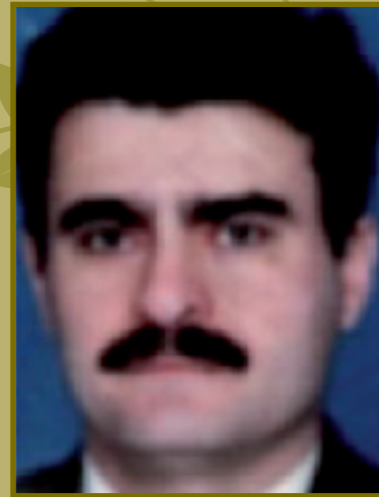

NEBİ ÇELİK
02.04.2004 - 09.05.2004 V.
10.05.2004 - 24.01.2005



İSMAİL KEMALOĞLU
24.01.2005 - 24.04.2005 V.
25.04.2005 - 15.09.2008

■ Genel Müdürler



MESUT KÖSE
22.09.2008 -



Toprak Mahsulleri Ofisi Genel Müdürlüğü



Toprak Mahsulleri Ofisi Genel Müdürlüğü

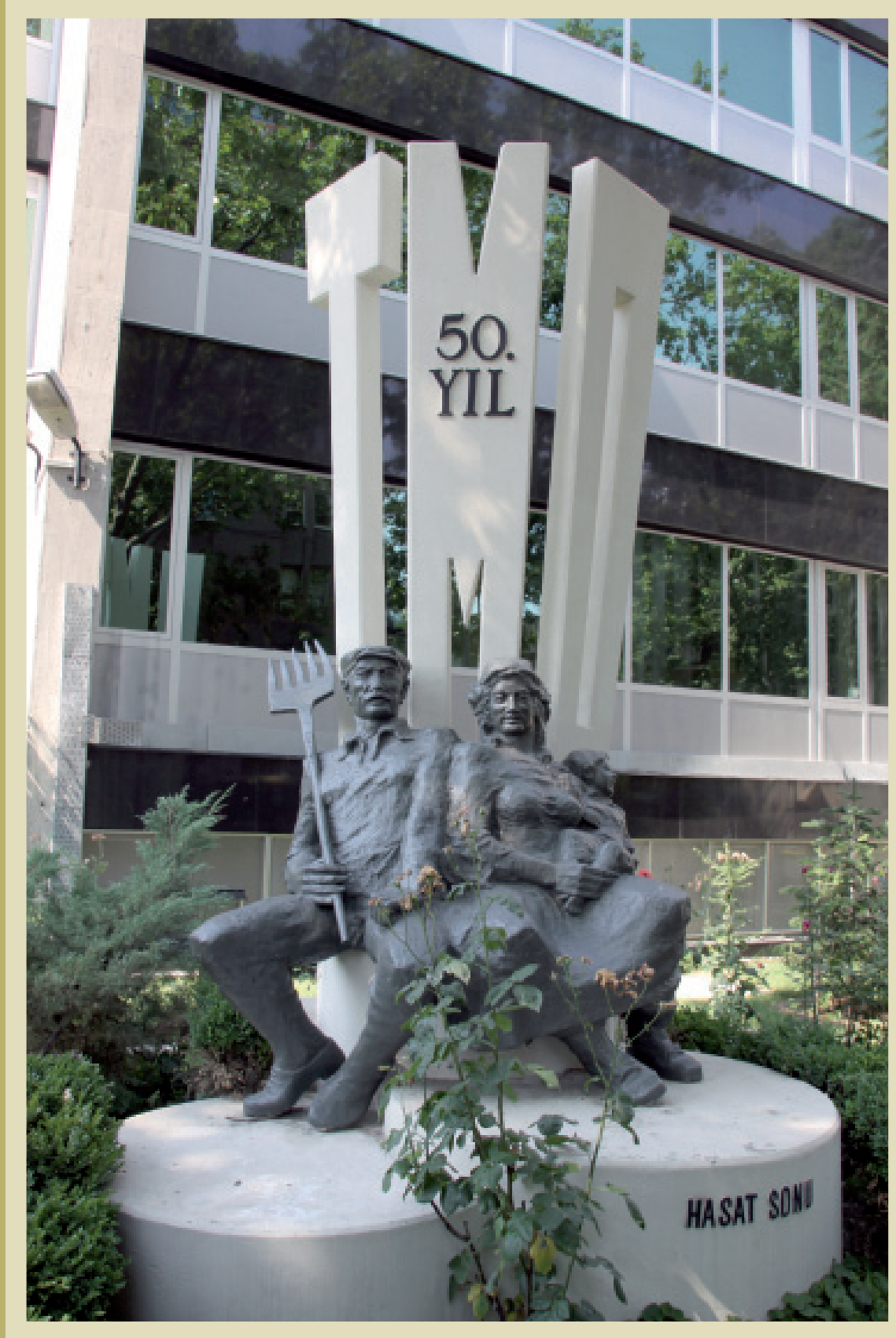

Toprak Mahsulleri Ofisi Genel Müdürlüğü



Adana Şube Müdürlüğü



Adana Şube Müdürlüğü



Afyonkarahisar Şube Müdürlüğü



Afyonkarahisar Şube Müdürlüğü



Akçakoca Şube Müdürlüğü



Aksaray Şube Müdürlüğü



Aksaray Şube Müdürlüğü



Akşehir Şube Müdürlüğü



Bandırma Şube Müdürlüğü



Bandırma Şube Müdürlüğü



Derince Şube Müdürlüğü



Diyarbakır Şube Müdürlüğü



Diyarbakir Şube Müdürlüğü



Edirne Şube Müdürlüğü



Edirne Şube Müdürlüğü



Erzurum Şube Müdürlüğü



Erzurum Şube Müdürlüğü



Eskişehir Şube Müdürlüğü



Eskişehir Şube Müdürlüğü



Gaziantep Şube Müdürlüğü



Gaziantep Şube Müdürlüğü



Giresun Şube Müdürlüğü



Giresun Şube Müdürlüğü



İskenderun Şube Müdürlüğü



İskenderun Şube Müdürlüğü



İzmir Şube Müdürlüğü



İzmir Şube Müdürlüğü



İzmir Şube Müdürlüğü



Kayseri Şube Müdürlüğü



Kayseri Şube Müdürlüğü



Kırıkkale Şube Müdürlüğü



Kırıkkale Şube Müdürlüğü



Kırklareli Şube Müdürlüğü



Kırklareli Şube Müdürlüğü



Kırşehir Şube Müdürlüğü



Kırşehir Şube Müdürlüğü



Konya Şube Müdürlüğü



Konya Şube Müdürlüğü



Mersin Şube Müdürlüğü



Mersin Şube Müdürlüğü



Ordu Şube Müdürlüğü



Polatlı Şube Müdürlüğü



Polatlı Şube Müdürlüğü



Polatlı Şube Müdürlüğü (Ankara/Güvercinlik Silosu)



Polatlı Şube Müdürlüğü (Ankara/Güvercinlik Silosu)



Samsun Şube Müdürlüğü



Samsun Şube Müdürlüğü



Şanlı Urfa Şube Müdürlüğü



Şanlı Urfa Şube Müdürlüğü



Tekirdağ Şube Müdürlüğü



Tekirdağ Şube Müdürlüğü



Trabzon Şube Müdürlüğü



Trabzon Şube Müdürlüğü



Yerköy Şube Müdürlüğü



Yerköy Şube Müdürlüğü



AAF İşletme Müdürlüğü



AAI İşletme Müdürlüğü



