



**KURUMSAL KİMLİK
KILAVUZU**

Yönetim Kurulu Başkan Mesajı	02
Amblem	03
Logotayp Dikey Ve Yatay Oranları	04
Logotayp Dikey Ve Yatay Kullanımı	05
Logotayp Renkleri	06
Dikey Logotayp Renk Değerleri	07
Yatay Logotayp Renk Değerleri	08
Logotayp Yanlış Kullanımlar	09
Kurumsal Yazı Tipi	10
Kartvizitler	11
Antetli	12
Mail imza şablonu	13
Diplomat Zarflar	14
Torba Zarflar	15
Fatura kartı	16
Tanırım Kiti Dosyası	17
Cepli Dosya	18
Cd Kutusu Zarfı	19
Cd etiketi	20
Bildirim afişi	21
Ürün Etiketi	22
Kartvizit Kutusu	23
Tabela	24
Poşet	25
Rulo Bant	26
Yönetici iş Kıyafetleri	27
Personel iş Kıyafetleri	28
yönlendirme tabelaları	29
Araç giydirme	30
İrsaliteli Fatura	31
Tahsilat Makbuzu	32
Reklam sipariş formu	33
İş Takip Formu	34
Şubeler Arası Aylık İşler Formu	35
Akaryakıt Formu	36
Faks Mesaj Formu	37
Poşet Sipariş Formu	38
Mutabakat Formu	39
Bilgi İşlem Talep Formu	40
Çalışan saatlik izin formu	41
Personel değerlendirme formu	42
Tutanak ve ihtar formu	43
Kurye Talep ve takip Formu	44
Demirbaş Formu	45
Anket Formu	46
İş Başvuru Formu	47
Fotoğraflık	48
Küp bloknot	49
Ajanda	50
Kalem	51
Bilgi edinme	52



Değerli Arkadaşlarım,

Cemil Baskı Çözümleri olarak, geliştirdiğimiz stratejiler doğrultusunda yaptığımız doğru hamlelerle sektöründe lider firmalardan biri olduk. Marka yatırımlarımıza ve çalışmalarımıza da ağırlık vermiş durumdayız. Markamızın gücü, pek çok farklı sektörde rekabetçi olmamızın da kuşkusuz en büyük etkenlerinden biri.



Elinizdeki Cemil Baskı Çözümleri Kurumsal Kimlik Rehberi, hepimiz için bir değer haline gelmiş Cemil Markasını koruyarak geleceğe taşımak için gerekli kurallar çerçevesinde, ihtiyacınız olan yol haritasını oluşturmaktadır. Rehberde göreceğiniz kuralları ve uygulama örneklerini, hem çalışanlarımızdan hem de müşterilerimizden görüş alarak titizlikle oluşturduk. Dikkatinize sunduğumuz rehberimizi incelemenizi, Cemil Logotaypını kullanmanız gereken zamanlarda mutlaka dönüp rehberin ilgili bölümünü referans almanızı ve ihtiyaç duyduğunuzda bizlerle temasa geçmenizi rica ederiz.

Kurumsal Kimlik Rehberimizi hazırlarken bizleri bugünlere getiren değerlerimizi de gözden geçirdik ve markamızı oluşturan en önemli unsurları belirledik. Bunlar Çalışkanlık, Özveri ve Yenilikçiliktir. Bu değerler doğrultusunda sizlerin de desteğiyle başarılı işler yürütüyoruz. Yeni projelerle dayanışma içinde olan ve değer yaratan bir aile olma algımızı güçlendirmeyi hedefliyoruz.

Kimlik rehberimizi, özenli bir çalışma ile hazırladık. Önemli olan rehberin kalitesi kadar, doğru uygulanması ve sürekli olarak kullanılan bir başvuru kitabına dönüşmesidir. Bu çerçevede, rehberimizin verimli kullanımı konusunda, şubelerimizin ilgili çalışanlarıyla bir araya geleceğimiz iletişim toplantıları organize ediyor olacağız.

Bu rehber Cemil ruhunu yansıtan önemli bir unsur olacak ilerleyen zamanlarda da sizlerin de katkılarıyla büyümeye devam edecektir.

Rehberin kullanımı ile ilgili tüm düşüncelerinizi Cemil Baskı Çözümleri yönetimi ile paylaşabilirsiniz.

Saygılarımla,
Cemil Mehmet Görünmez

Amblem iç içe geçmiş 3 adet C harfinden oluşmaktadır.
Bu 3 harf'de **C**emil **C**opy **C**enter kelimelerinin baş harflerini temsil etmektedir.
Böylece amblem kopyalama merkezlerini ifade etmektedir.



Logoda kullanılan "Cemil" yazısı küçük harflerle Tiffany Hv BT yazı tipi kullanılarak yazılmıştır.
Firma ismini tamamlayan "Baskı Çözümleri" kelimeleri de Futura Md BT yazı tipi ile yazılmıştır.
Aşağıda görülen Cemil Baskı Çözümleri yazı bütünü tescil edilmiştir.

cemil[®]

Cemil: Tiffany Hv BT

BASKI ÇÖZÜMLERİ

Baskı Çözümleri: Futura Md BT

Aşağıdaki ölçekli tabloda belirtildiği gibi logotayp'ın eni 6x, yüksekliği 5x'dir. Cemil amblemi ve yazı karakterleri de aynı genişlikte kullanılmalıdır.



Logotayp, zorunlu durumlarda aşağıdaki gibi yatay olarak da kullanılabilir. Bu kullanımda da logonun eni 4x Yüksekliği ise x olmalıdır.



Logotayp, teknik çizime uygun olarak herhangi bir deęişikliğe uğratılmadan uygulanmalı, aőađıda belirtilen oranlar dıőında kullanılmamalıdır ve logotayp'ın algılanabilirlięi aęısından yatay uzunluk minimum 2.5cm olmalıdır. Logotayp'ın aőađıdaki gibi dikey kullanılması tavsiye edilir. Fakat zorunlu durumlarda yatay kullanımda mümkündür.



Logotayp, zorunlu durumlarda aőađıdaki gibi yatay olarak da kullanılabilir. Bu kullanımda da logonun minimum geniőlięi 4cm olmalıdır.



Logotayp'ın CMYK ve RGB renk deęerleri ařaęıdaki tabloda belirtilmiřtir.

Kırmızı	CMYK	RGB
	C - 0	R - 227
	M - 100	G - 30
	Y - 100	B - 36
	K - 0	

Siyah	CMYK	RGB
	C - 0	R - 0
	M - 0	G - 0
	Y - 0	B - 0
	K - 100	

Logotayp'ın renkli hali kullanılması gerektiği hallerde aşağıdaki tabloya uyulmalıdır.



Standart Kullanım



% 100 Black



% 100 Magenta
% 100 Yellow

Logotayp'ın Gri tonlamalı kullanılacağı hallerde aşağıdaki tabloya uyulmalıdır.



Gri Tonlamalı Kullanım



% 100 Black



% 60 Black

Logotayp'ın Kırmızı - Siyah - Beyaz tek renk kullanımları aşağıdaki gibidir.



Yatay Logotayp Renkli Kullanımı

08

Logotayp'ın renkli hali kullanılması gerektiği hallerde aşağıdaki tabloya uyulmalıdır.



Yatay Logotayp Gri Tonlamalı Kullanım

08

Logotayp'ın Gri tonlamalı kullanılacağı hallerde aşağıdaki tabloya uyulmalıdır.



Yatay Logotayp Tek Renk Kullanım

08

Logotayp'ın Kırmızı - Siyah - Beyaz tek renk kullanımları aşağıdaki gibidir.



Logotaypın doğru kullanımı ve genelde yapılan yanlış uygulamalar.
Yanlış kullanım olarak gösterilen çalışmalar kesinlikle uygulanmamalıdır.



Doğru Kullanım



Yanlış Kullanım
(Logo oranıtısı bozulmuştur.)



Yanlış Kullanım
(Amblem küçültülmüştür.)



Yanlış Kullanım
(Amblemin rengi deđiştirilmiştir.)



Yanlış Kullanım
(Yazı karakteri Arial yapılmıştır.)

Cemil Baskı Çözümleri kurumsal faaliyetlerinde, her nevi reklam çalışmalarında, tüm basılı ve elektronik tanıtım malzemelerinde Futura Md BT, Futura Bk BT yazı karakteri ve mail yazışmalarında ise 12 punto Arial yazı tipi kullanılmalıdır.

Futura Bk BT

Cemil Baskı Çözümleri
abcçdefgğhiiijklmnoöprsştuüvyz
ABCÇDEFGĞHİİJKLMNOÖPRSŞTUÜVYZ
123456789 ?=()/&%+ ^ 1/2£><*

Futura Md BT

Cemil Baskı Çözümleri
abcçdefgğhiiijklmnoöprsştuüvyz
ABCÇDEFGĞHİİJKLMNOÖPRSŞTUÜVYZ
123456789 ?=()/&%+ ^ 1/2£><*

Futura Md BT Bold

Cemil Baskı Çözümleri
abcçdefgğhiiijklmnoöprsştuüvyz
ABCÇDEFGĞHİİJKLMNOÖPRSŞTUÜVYZ
123456789 ?=()/&%+ ^ 1/2£><*

Arial

Cemil Baskı Çözümleri
abcçdefgğhiiijklmnoöprsştuüvyz
ABCÇDEFGĞHİİJKLMNOÖPRSŞTUÜVYZ
123456789 ?=()/&%+ ^ 1/2£><*

8.5x5 cm ölçülerinde tasarlanan Şahıs Kartvizit uygulaması aşağıdaki gibi olup tüm matbu evraklarında olduğu üzere Futura Md BT fontu Ailesinden yararlanılmıştır. Bütün kartvizitlerde QR kod uygulaması yapılmalıdır.

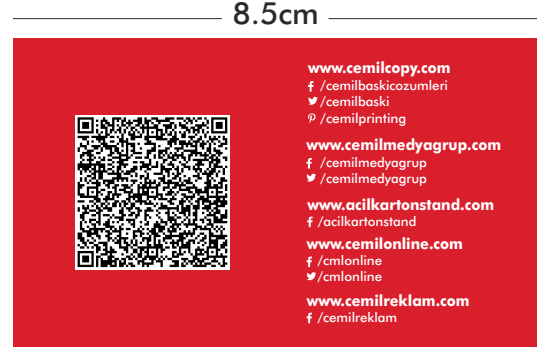

9x5.4 cm ölçülerinde tasarlanan genel kartvizit uygulaması aşağıdaki gibi olup tüm matbu evraklarında olduğu üzere Futura Md BT fontu ailesinden yararlanılmıştır. Ayrıca kartvizitlerde QR kod uygulaması yapılmalıdır.

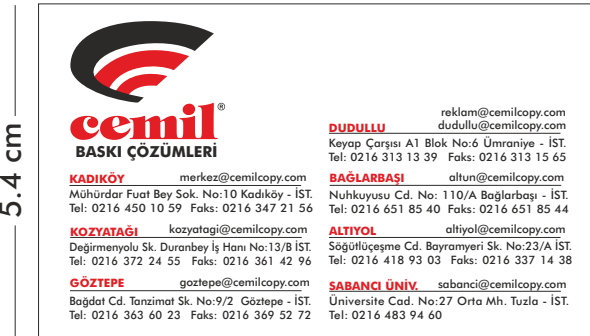

Baskı Bilgisi

350 gr. Mat Kuşe baskı
Çift yön Mat Selefona kaplama

Cemil Baskı Çözümleri antetli kağıdı 21x29,7cm (A4) ebadında olarak kurum içi ve dışı yazışmaları için kullanılmalıdır.



Baskı Bilgisi

Standart Antetli 80gr. 1. Hamur kağıt kullanılmalıdır.

VIP Antetli 135 gr. Mat kuşe kağıt kullanılmalıdır.

Baskı 2 renkten oluşur.

Cemil Baskı Çözümleri bünyesindeki tüm mail adres kullanıcıları aşağıdaki mail imzasını kullanmalıdır.

	<p>Cemil GÖRÜNMEZ Yönetim Kurulu Başkanı</p> <p>Osmanağa Mh. Mühürdar Fuat Bey Sk. No:10 Kadıköy - İSTANBUL Tel. : 0 216 450 10 59 Faks: 0 216 347 21 56 Gsm: 0 532 611 64 63 cemilgorunmez@cemilcopy.com</p>	<p>www.cemilcopy.com f /cemilbaskicozumleri t /cemilbaski p /CemilPrinting</p> <p>www.cemilreklam.com f /cemilreklam</p> <p>www.cemilonline.com f /cmloonline t /cmloonline</p>	<p>www.cemilmedyagrup.com f /cemilmedyagrup t /cemilmedyagrup</p> <p>www.acilkartonstand.com f /acilkartonstand</p> <p>Sitelerimize bağlanmak için logoları tıklayınız</p>	
				

Günlük iletişim araçları arasında yer alan ve standart ebatdaki (24x10.6cm) zarfların örneği aşağıdaki gibidir.

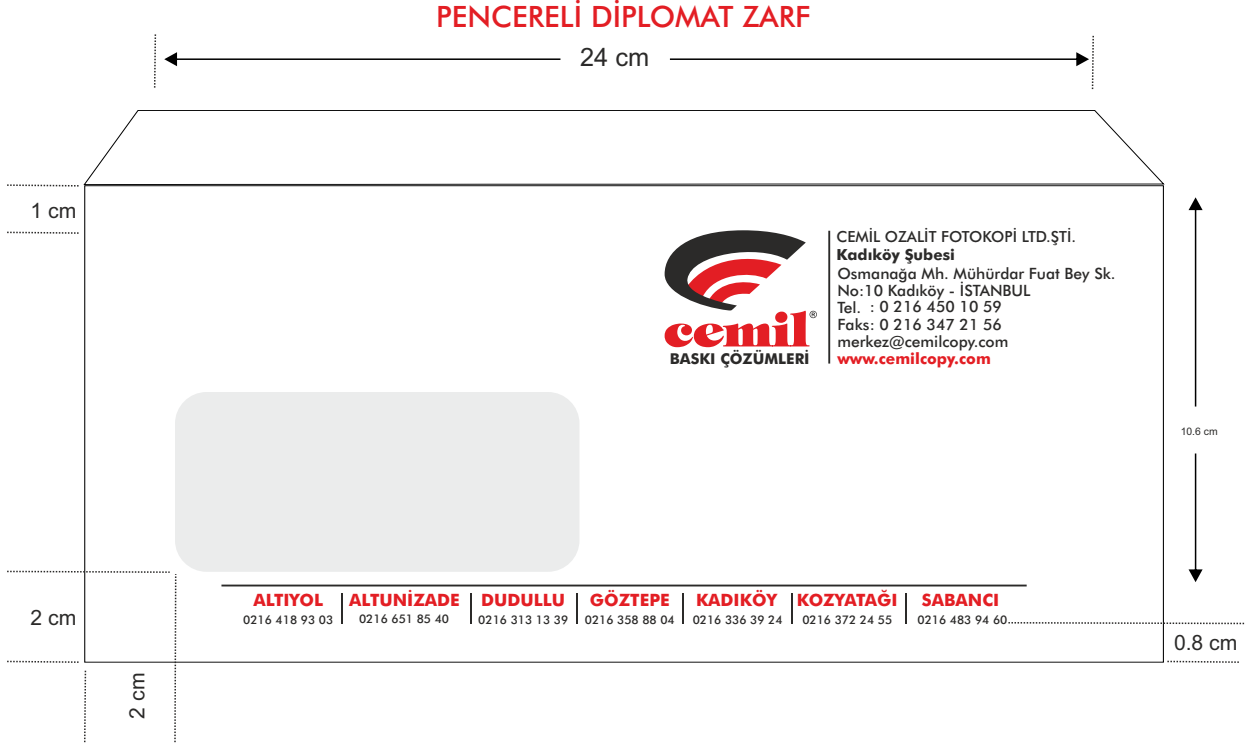

Cemil Baskı Çözümleri Müşteri işleri için **17x25 / 24x32 / 33x45** cm. ebatlarındaki torba zarf çalışmaları aşağıdaki gibidir.

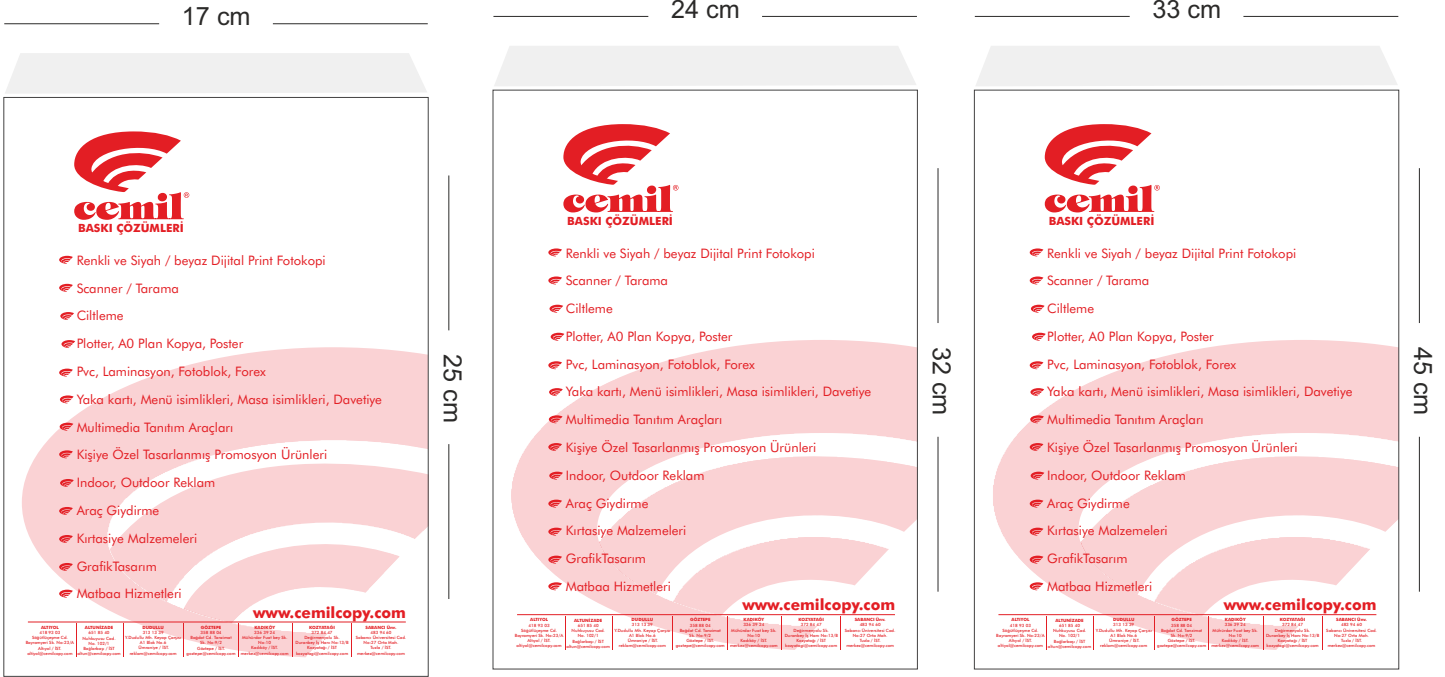

Baskı Bilgisi

1. Hamur kullanılmalıdır.

Baskı yapılacak kağıt türleri şu şekilde olabilir 1. Hamur, imitasyon kraft, Natura

Yapışkan Özelliği : Silikonlu ve tutkallı

Baskı tek renkten oluşur.

Fatura kartı 9x6cm ebatında aşağıdaki gibidir.

6 cm



Cemil Ozalit Fotokopi Ltd. Şti. - Merkez
Osmanağa Mh. Mühürdar
Fuat Bey Sk. No:10 Kadıköy - İST.
Anadolu Kurumlar V.D. - 2050020008

Cemil Ozalit Fotokopi Ltd. Şti. - Göztepe
Bağdat Caddesi Tanzimat Sokak
No:9/2 Göztepe - İST.
Anadolu Kurumlar V.D. - 2050020008

Cemil Ozalit Fotokopi Ltd. Şti. - Bağlarbaşı
Nuhkuyusu Caddesi
No: 102/1 Bağlarbaşı - İST.
Anadolu Kurumlar V.D. - 2050020008

Cemil Ozalit Fotokopi Ltd. Şti. - Althyol
Söğütöçme Cd. Bayramyeri Sk.
No:23/A Althyol İST.
Anadolu Kurumlar V.D. - 2050020008

**Cem Kopyalama Sistemleri
Basın Tanıtım Tic. San. Ltd. Şti. - Kozyatağı**
Değirmen Sk. Duranbey İş Hanı No:13/B İST.
Erenköy V.D. - 2050193554

**Cemil Reklam Dijital Baskı
ve Matbaa Hizm. Tic. San. Ltd. Şti.**
Bostancıyolu Keyap Çarşısı No:6 Yukarı Dudullu - İST.
Sarıgazi V.D. - 7300288696

**Cem Kopyalama Sistemleri
Basın Tanıtım Tic. San. Ltd. Şti. - Sabancı Üniv.**
Üniversite Cad. No:27 Orta Mh. Tuzla - İST.
Erenköy V.D. - 2050193554

9 cm



www.cemilcopy.com
f /cemilbaskicozumleri
t /cemilbaski
p /CemilPrinting

www.cemilmedyagrup.com
f /cemilmedyagrup
t /cemilmedyagrup

www.acilkartonstand.com
f /acilkartonstand

www.cemilonline.com
f /cmloonline
t /cmloonline

www.cemilreklam.com
f /cemilreklam

Baskı Bilgisi

160gr. 1. hamur kağıda baskı
PVC kaplama

Genel tanıtım broşürlerimizi müşteriye sunabilmek için aşağıdaki sunum kiti kullanılmalıdır. Ortalaması kare olan broşürlerimiz için idealdir.

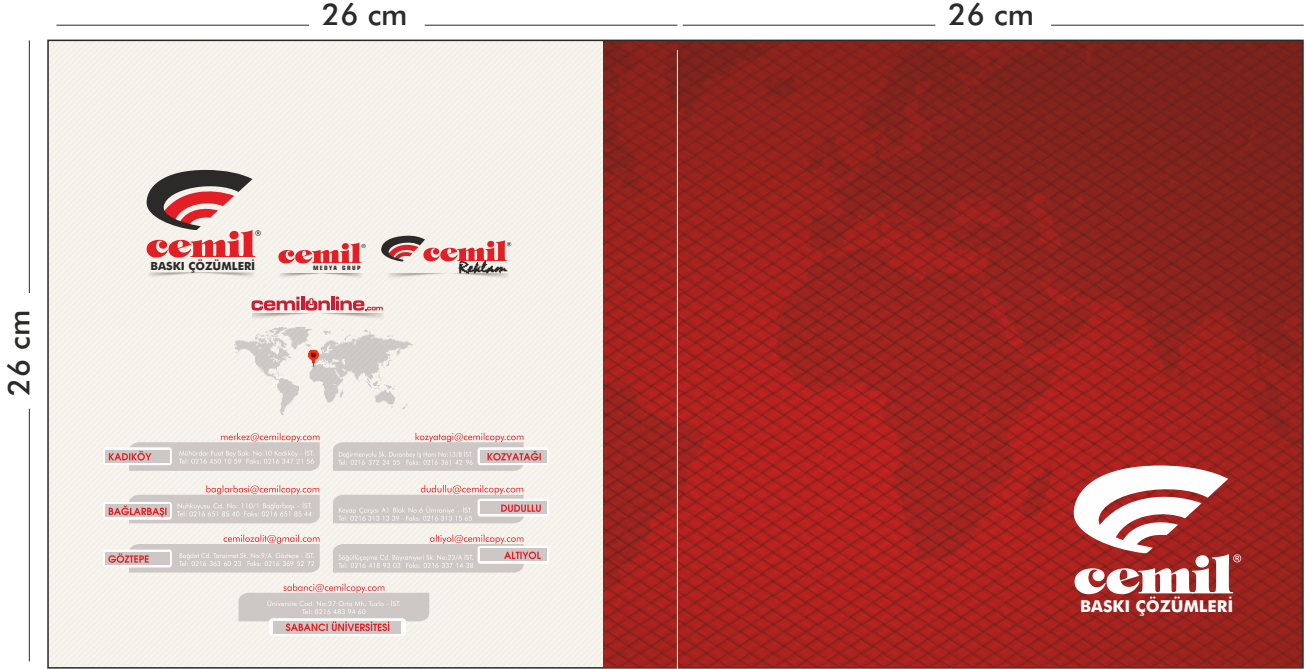

Teklif sunumu için aşağıdaki sunum cepli dosya kullanılmalıdır.
Ortalaması A4 olan sunum ve teklifler için geçerlidir.

Teklif Kiti

23 cm

23 cm

32 cm

The cover of the 'Teklif Kiti' (Proposal Kit) is divided into two main sections. The left section is white with a subtle grid pattern and contains the following information:

- Logos:** Three versions of the Cemil logo: 'cemil BASKI ÇÖZÜMLERİ', 'cemil MEDYA GRUP', and 'cemil Reklam'.
- Website:** 'cemilonline.com' with a red location pin on a world map.
- Contact Information:**
 - merkez@cemilcopy.com**
 - KADIKÖY:** Mithatpaşa Fuarı Bulvarı No:10 Kat:K3, İstanbul - İT, Tel: 0216 450 13 39 Faks: 0216 347 21 55
 - BAĞLARBAŞI:** Mithatpaşa Cd. No: 11011 Bodurbaşı - İT, Tel: 0216 651 85 40 Faks: 0216 651 85 44
 - GÖZTEPE:** Nilgün Cd. Terakki Mah. No:19, Göztepe - İT, Tel: 0216 363 60 33 Faks: 0216 369 52 72
 - kozayatag@cemilcopy.com**
 - KOZYATAGI:** Dalgıncısokağı Bl. Durulbey İşhanı No:13 B.07, Tel: 0216 379 24 92 Faks: 0216 361 42 76
 - baglarbasi@cemilcopy.com**
 - dudulu@cemilcopy.com**
 - DUDULLU:** Fatih Cad. No: 386 No:2 Durulbey - İT, Tel: 0216 313 13 39 Faks: 0216 313 13 55
 - cemilozelt@gmail.com**
 - ohiyol@cemilcopy.com**
 - ALTILYOL:** Sigirlıcağa Cd. Sarıyer Mah. No:22 B.03, Tel: 0216 416 93 03 Faks: 0216 337 14 38
 - sabancı@cemilcopy.com**
 - Sabancı Üniversitesi:** Üniversite Cd. No:27 Çengelköy - İT, Tel: 0216 483 94 60

The right section of the cover is a solid dark red color with a subtle grid pattern. In the bottom right corner, the Cemil logo and 'BASKI ÇÖZÜMLERİ' are printed in white.

CD olarak verilen sunumların her biri aşağıdaki görselin baskısı alınıp, Alt kısmı siyah plastik üst kısmı şeffaf olan CD kutusuna uygulanarak sunulması gerekir.



Cemil Baskı Çözümleri'ni ilgilendiren, logomuzun olduğu her sunum dosyası Aşağıdaki multi medya ürününe kopyalanarak gönderilmesi gerekir.

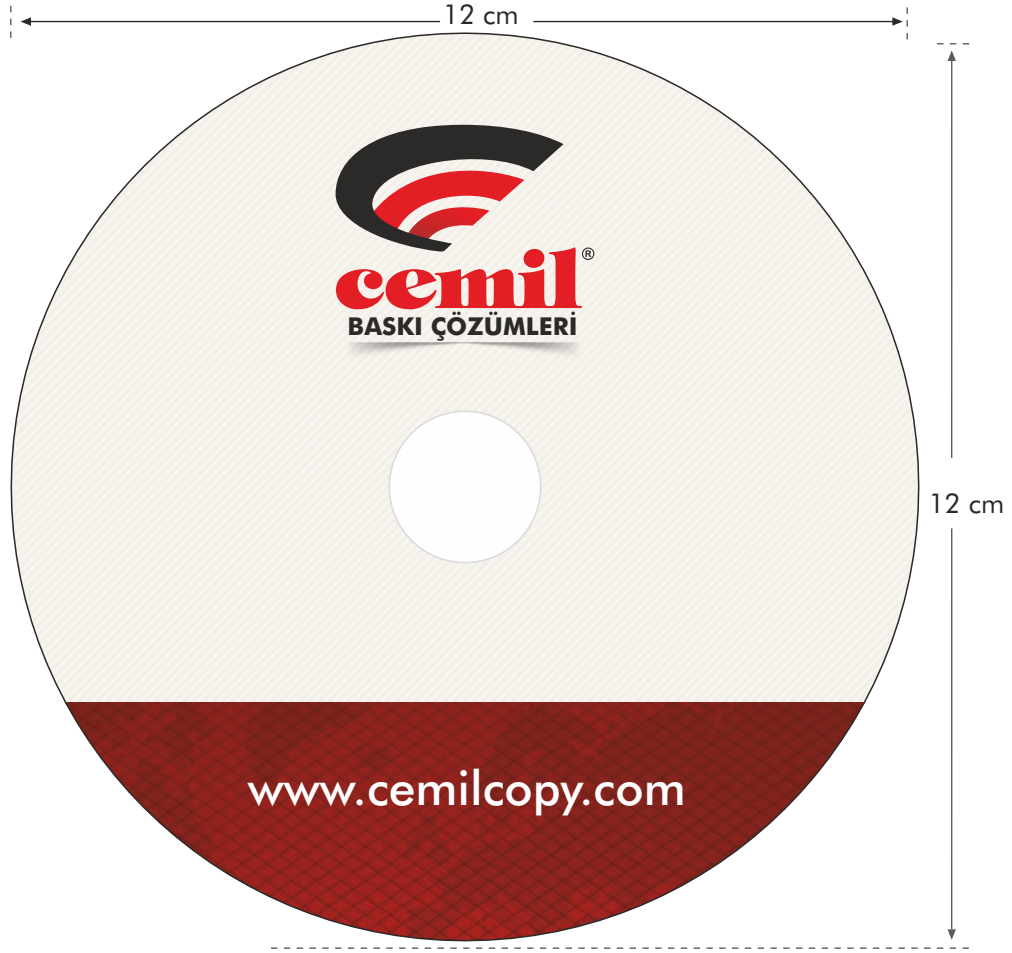

Ŗube ii bildirimler hakkında mŖterileri bilgilendirmek iin kapıya asılabilen veya sosyal medyada banner olarak kullanılabilmesi iin aŖağıdaki Ŗablonun ierisine yazılarak gerekli alanlarda teŖhir edilmelidir.

**Baskı Bilgisi**

100gr. 1. Hamur kağıda
Tek yön baskı

Teşir edilen ürünlerin üzerinde fiyatı belirtmek için aşağıdaki etiket kullanılmalıdır. rakamlarda bilgisayar ortamında yazılıp Folyo Baskes yapılmalıdır.

Folyo Baskes



8.5x5cm



4x2cm

Kartvizit baskıları müşteriye kutu içinde verilmelidir. Buna istinaden aşağıdaki kartvizit kutusu tasarlanmıştır. 350 gr. ve 9x5,5 ebatındaki 100 adet kartvizitin sığacağı şekilde oluşturulmuştur.



Cemil Baskı Çözümleri şubelerinin tabelası alan itibari ile farklılık göstermektedir. Yeni tabelalarımız kırmızı zemin üzerine gümüş harf kesim ve led'li olmalıdır.



Çeşitli ebatlardaki ve körüklü poşetler için aşağıdaki poşet çalışması orantılı bir şekilde yerleştirilmiştir. Çalışma alanları körük kısmına taşmamalıdır.

22 X 32 EL GEÇME 35 X 55 TAKVİYELİ 35 X 55 (5 X 5 KÖRÜKLÜ) 20 X 105 PROJE Küçük boy
30 X 50 EL GEÇME 45 X 65 (6 X 6 KÖRÜKLÜ) 22 X 135 PROJE Orta boy
50 X 75 (6 X 6 KÖRÜKLÜ) 27 X 200 PROJE Büyük boy



Ambalaj paketleme işlerinde kullanılmak üzere aşağıdaki rulo bant çalışması uygulanmalıdır. Bant genişliği 4.5cm'dir.

4.5cm



www.cemilcopy.com
www.cemilonline.com
www.cemilreklam.com
www.cemilmedyagrup.com
www.acilkartonstand.com



Şubelerimizde kurumsal çizgimizin en önemli ve etkili görünüşünü sağlayan T-shirt veya Gömlek'ten oluşan kıyafetler sezonluk değişmektedir. Her sezon yenilenen kıyafetlerin sol göğüs üzeri ve sağ kolda logomuzun kullanılması zorunludur. Logonun minimum 5 cm olması gerekmektedir



Şubelerimizde kurumsal çizgimizin en önemli ve etkili görünüşünü sağlayan T-shirt veya Gömlek'ten oluşan kıyafetler sezonluk değişmektedir. Her sezon yenilenen kıyafetlerin sol göğüs üzeri ve sağ kolda logomuzun kullanılması zorunludur. Logonun minimum 5 cm olması gerekmektedir

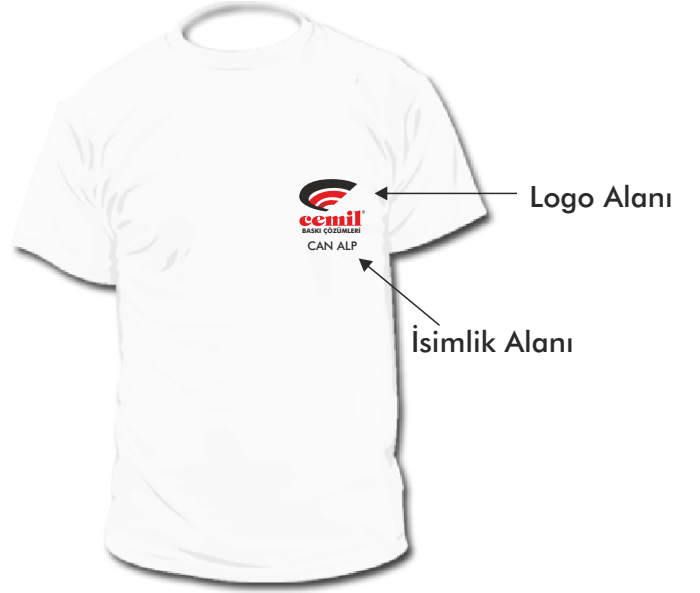

İç mekan yönlendirme tabelaları 35x14cm ebatında Şeffaf plexiglass üzerine kırmızı led ile oluşturulmalıdır. Her şubenin aynı tabela formatını kullanması zorunludur. Temsili yönlendirmeler aşağıdaki gibidir.

GRAFİK / TASARIM

PROMOSYON

A0 / PLOTTER

REKLAM

MUHASEBE

Aşağıdaki araç modeli temsilidir.
Araçın sol ve sağda bulunan ilk ön kapılarda ortalı bir şekilde
4/2 alanı kaplayacak şekilde uygulanmalıdır.



Cemil Baskı Çözümleri İrsaliyeli Fatura şablonu 21.5x20.3 ebatında aşağıdaki gibidir.
2 renkli baskı olacak şekilde oluşturulmuştur.

21.5

20.3

DİJİTAL BASKI MERKEZİ									
KADIKÖY	ALTUNİZADE	KOZYATAĞI	TUZLA	GÖZTEPE	ALTIYOL	DUDULLU			
450 10 59	651 85 40	372 24 55	483 94 60	358 88 04	418 93 03	313 13 39			
MÜŞTERİ				CEMİL OZALİT FOTOKOPİ LTD. ŞTİ.			İRSALİYELİ FATURA		
									
VERGİ DAİRESİ				İİ Kodu : 34			SERİ A, SIRA NO.:		
							FİİLİ SEVK TARİHİ		
							DÜZENLEME TARİHİ		
							DÜZENLEME SAATI		
KOD Code	AÇIKLAMA Description	BİRİM Unit	MİKTAR Quantity	FİYAT Unit Price	TUTAR Amount				
									
ÖDEME ŞEKLİ									
BORÇ BAKİYENİZ									
CEMİL OZALİT FOTOKOPİ LTD. ŞTİ. Merkez: Orançaya Mh. Nispetiye Turan Bey Sk. No: 10 Kadıköy - İST. Tel: 0216 450 10 59 347 35 71 e-mail: merkez@cemilkopy.com Şube: Bağdat Cd. Tazminat Sk. Yenil Apt. No:9/2 Göztepe - İST. Tel: 0216 358 88 04 Fax: 0216 369 52 72 e-mail: goztepe@cemilkopy.com Şube: Nuhkayısı Cd. No:110/A Üsküdar - İST. Tel: 0216 651 85 40 Fax: 0216 651 85 44 e-mail: ahun@cemilkopy.com Şube: Rızaçoşun Mh. Bıyıklıyeni Sk. No:23 Kadıköy - İST. Tel: 0216 418 93 03 Fax: 0216 337 14 38 e-mail: altiyl@cemilkopy.com Anadoluhisari V.D. 205 002 0008 www.cemilkopy.com			BANKA ve HESAP NOLARI İz Bankası Rıhtım Kadıköy Şubesi Şh. Kod: 1025 Hesap No: 2616317 IBAN TR 440004400000110252616317 Garanti Bankası Kadıköy Şubesi Şh. Kod: 88 Hesap No: 6297956 IBAN TR 89000420000800006297956 Albaraka Türk Kadıköy Şubesi Şh. Hesap No: 11602716-2 Tic. Sicil No: 246498 Taahhüt Edilen Sermaye: 2.185.800 Ödenen Sermaye: 2.185.800 Genel Müdür: Cemil M. Görünmez Ortaklar: Zeynep Görünmez			TESLİMALAN Adı ve Soyadı Tarih İmza		TESLİM EDEN Adı ve Soyadı Tarih İmza	

İbrazimden itibaren 8 gün içinde fatura muhabevesine iliraz edilmediği takdirde kabul edilmiş sayılır.
Yatırımda görülmeyen tutarlara 0,30'ya kadar taksit uygulanır. Bu bilgileri serik edilen madde bilahale bulunması halinde ayrıca serik tebliğiyisi ornamaz.

Tahsilat Makbuzu 20x14cm ebatında aşağıdaki gibidir.
2 renkli baskı olacak şekilde oluşturulmuştur.

20

CEMİL OZALİT FOTOKOPİ LTD. ŞTİ.

Merkez: Osmanağa Mh. Mühürdar Fuat Bey Sk. No: 10 Kadıköy - İST.
Tel: 0216 450 10 59-347 35 71 e-mail: merkez@cemilcopy.com
Şube: Bağdat Cd. Tanzimat Sk. Yamal Apt. No:9/2 Göztepe - İST.
Tel: 0216 358 88 04 Fax: 0216 369 52 72 e-mail: cemilozalit@gmail.com
Şube: Nuhkuyusu Cd. No:110 Üsküdar - İST.
Tel: 0216 651 85 40 Fax: 0216 651 85 44 e-mail: altun@cemilcopy.com
Şube: Rasimpaşa Mh. Bayramyeri Sk. No:23 Kadıköy - İST.
Tel: 0216 418 93 03 Fax: 0216 337 14 38 e-mail: altiyo@cemilcopy.com
Anadolü Kurumlar VD. 205 002 0008
www.cemilcopy.com

**TAHSİLAT MAKBUZU**

Tarih:...../...../20.....

Firma:.....

NAKİT	ÇEK	TOPLAM

BANKA	ŞUBE	HESAP NO	ÇEK NO	VADE	MİKTAR
.....
.....
.....
.....

Tic. Sicil No: 246698

Taahhüt edilen sermaye: 2.185,800

Ödenen sermaye:

Genel Müdür: Cemil M. Görünmez

Ortaklar: Zeynep Görünmez

TOPLAM:.....
..... Nakit/Çek alındı.

Cemil Baskı Çözümleri Müşteri işleri için 14.8x21.2 ebatında, iş takibinin kontrollü bir şekilde yürütülmesi için tasarlanmış çift yön, 2 nüshalı, tek renk olarak oluşturulmuştur.

ÖN YÜZ

14.8



SİPARİŞ TAKİP FORMU

NO:024901

FİRMA:.....
İLGİLİ KİŞİ:.....
TELEFON:.....
SİPARİŞ TARİHİ:.....
SİPARİŞ SAATI:.....
İŞ TESLİM DURUMU:.....

AÇIKLAMALAR

.....
.....
.....
.....
.....
.....
.....
.....
.....
.....

TESLİM ALAN ÜRETEN YETKİLİ TESLİM EDEN

.....

ARKA YÜZ



Değerli Müşterimiz;

Size daha iyi hizmet sunabilmemiz için aşağıdaki hususlara dikkat etmenizi rica eder, anlayışınız için teşekkür ederiz.

- 1- Sipariş formunun doğru ve eksiksiz bir şekilde doldurulmasına özen gösteriniz.
- 2- Siparişlerinizle ilgili sorularınız için kurumsal hizmet yetkiliniz görüşünüz.
- 3- Siparişinizle ilgili her türlü işleminizde sipariş form numaranızı kullanınız.
- 4- Bütün fikir ve sanat eserlerinin, (...) kar amacı güdülmeksizin şahsen kullanmaya mahsus çoğaltılması mümkündür.

Bu hüküm gereğince işyerimizde sadece fotokopi ücreti karşılığında ve şahsi kullanım amaçlı çoğaltma işlemi yapılmakta olup aksi yönde talepler işyerimizce, hiçbir surette kabul edilmez.

Fotokopisini çektiğim işbu kitabı, Fikir Ve Sanat Eserlerini Kanunu'nun yukarıda belirtilmiş hükmüne göre kullanmayacağımı, hiçbir şekilde yasaya aykırın olarak çoğaltmayacağımı ve kar amacı gütmeyeceğimi taahhüt ederim.

Ad Soyad İmza

www.cemilcopy.com

ALTYOL 0216 418 93 03 Sığılçesme Cd. Boysamyeri Sk. No:23/A Altyol / IST.	ALTUNIZADE 0216 651 85 40 Nuhkuyusu Cad. No. 110/A Bağlarbaşı / IST	DUDULLU 0216 313 13 39 Y.Dudullu Mh. Keyap Çarşısı A1 Blok No.6 Ümraniye / IST	
GÖZTEPE 0216 358 88 04 Bağdat Cd. Tanzimat Sk. No:9/2 Göztepe / IST.	KADIKÖY 0216 336 39 24 Mühürdar Fuat bey Sk. No:10 Kadıköy / IST.	KOZYATAĞI 0216 372 84 47 Değirmenyolu Sk. Duranbey İş Hanı No:13/B Kozyatağı / IST	SABANCI Ünv. 0216 483 94 60 Sabancı Üniversitesi Cad. No:27 Orta Mah. Tuzla / IST.

21.2

Aşağıdaki form A4 ebadında yatay şekilde oluşturulmuştur.

		 ŞUBELER ARASI AYLIK YAPILAN İŞLER											
		ALTIYOL		BAĞLARBAŞI		DUDULLU		GÖZTEPE		KADIKÖY		KOZYATAĞI	
		GELİR	- GİDER	GELİR	- GİDER	GELİR	- GİDER	GELİR	- GİDER	GELİR	- GİDER	GELİR	- GİDER
ALTIYOL													
BAĞLARBAŞI													
DUDULLU													
GÖZTEPE													
KADIKÖY													
KOZYATAĞI													

Baskı Bilgisi

100gr. 1. hamur kağıda baskı

Tek yön baskı

Renkli

Aşağıdaki form A5 ebatında oluşturulmuştur.
Akaryakit giderlerinin tutanak halinde olması için günlük bu form doldurulmalı ve Şube yetkilisi tarafından muhasebeye verilmelidir.

21 cm



TARİH...../...../20.....

AKARYAKIT FORMU

İSİM SOYAD	PLAKA	TUTAR

Şube Müdürü İmza

14.8cm

Baskı Bilgisi

100gr. 1. hamur kağıda baskı

Tek yön baskı

Renkli

Tüm faks iletişimlerinde Cemil Baskı Çözümleri'ne özel faks mesaj başlığı kullanılmalıdır. Faks Mesaj Başlığı aşağıda görüldüğü gibi tek renktir ve 20x14cm ebatında çalışılmıştır.

20 cm

1.6cm

14 cm



cemil
BASKI ÇÖZÜMLERİ

CEMİL OZALİT FOTOKOPİ LTD.ŞTİ.
Kadıköy Şubesi
Osmanağa Mh. Mühürdar
Fuat Bey Sk. No:10 Kadıköy / İST
Tel. : 0 216 450 10 59
Faks: 0 216 347 21 56
merkez@cemilcopy.com
www.cemilcopy.com

Faks Mesajı
Fax Message

Alıcı / To:	Tarih / Date
Dikkatine / Attn.	Sayı No / Ref No.
Bilgi için / C.C.	Faks No. / Fax No.
Gönderen / From	

Kapak dahil, adeti / Number of pages incl. cover page

Açıklama / Description

Şubeler poşet siparişini satınalma departmanına aşağıdaki formu doldurarak vermelidirler. Sipariş Formu A5 ebatında hazırlanıp tek renk (siyah) olarak oluşturulmuştur.

14.8cm



cemil[®]
BASKI ÇÖZÜMLERİ

POŞET SİPARİŞ FORMU

Şube:

Tarih:

BOYUT	MİCRON	PAKET	ADET
22 X 32 EL GEÇME	16 mic.		
30 X 50 EL GEÇME	16 mic.		
35 X 55 TAKVİYELİ	18 mic.		
35 X 55 (5 X 5 KÖRÜKLÜ)	24 mic.		
45 X 65 (6 X 6 KÖRÜKLÜ)	28 mic.		
50 X 75 (6 X 6 KÖRÜKLÜ)	32 mic.		
20 X 105 PROJE K.BOY	11 mic.		
22 X 135 PROJE O.BOY	11 mic.		
27 X 200 PROJE B.BOY	12 mic.		

BİLGİLENDİRME FORMU

22 X 32 EL GEÇME	1 KG = 95 ADET
30 X 50 EL GEÇME	1 KG = 45 ADET
35 X 55 TAKVİYELİ	1 KG = 28 ADET
35 X 55 (5 X 5 KÖRÜKLÜ)	1 KG = 16 ADET
45 X 65 (6 X 6 KÖRÜKLÜ)	1 KG = 10 ADET
50 X 75 (6 X 6 KÖRÜKLÜ)	1 KG = 7 ADET
20 X 105 PROJE K.BOY	1 KG = 47 ADET
22 X 135 PROJE O.BOY	1 KG = 33 ADET
27 X 200 PROJE B.BOY	1 KG = 16 ADET

* PAKETLER 25 KİLOLUKTUR.

21cm

Muhasebe mutabakatları gerçekleştirebilmek için şubeler kendi ticâri isimlerine göre düzenlenmiş A4 ebatındaki 2 renkli hazırlanmış olan form ile mutabakat sağlamalıdır.

21 cm

1.5 cm

29,7 cm



cemil
BASKI ÇÖZÜMLERİ

CEMİL OZALİT FOTOKOPİ LTD.ŞTİ.
Kadıköy Şubesi
Osmanağa Mh. Mühürdar Fuat Bey Sk.
No:10 Kadıköy - İSTANBUL
Tel. : 0 216 450 10 59
Faks: 0 216 347 21 56
merkez@cemilcopy.com
www.cemilcopy.com

Sayın;.....

Şirketimizde bulunan Cari Hesabınızda/...../..... tarihi sonu itibariyle
..... TL alacak / borç bakiyeniz bulunmaktadır.
Mutabık olup / olmadığımızı bilgilerinize sunarız.

Saygılarımızla,
CEMİL OZALİT FOTOKOPİ LTD. ŞTİ.

ALTİYOL | **ALTUNİZEDE** | **DUDULLU** | **GÖZTEPE** | **KADIKÖY** | **KOZYATAĞI** | **SABANCI**
0216 418 93 03 | 0216 651 85 40 | 0216 313 13 39 | 0216 358 88 04 | 0216 336 39 24 | 0216 372 24 55 | 0216 483 94 60

A5 ebatında otokopili 2 nüshalı olacak şekilde kullanım için hazırlanmıştır.

21cm

BİLGİ İŞLEM ve TAKİP FORMU

№07816 

TARİH	SAAT	İŞİ VEREN ŞUBE	İŞİ VEREN YETKİLİ	İMZA

İSTENİLEN İŞİN TANIMI:

YAPILAN İŞİN TANIMI:

BAŞLANGIÇ	BİTİŞ

İŞİN YAPAN BİLGİ İŞLEMCİ
AD - SOYAD - İMZA

14.8cm

21x9cm ebatındaki aşağıdaki form iki nüsha otokopili basılıp perforajlı olmalıdır. Logonun orijinal hali olduğundan iki renk hazırlanıp basılmalıdır.

21 cm		
9.9 cm	SAATLİK İZİN BELGESİ	
	Çalışanın Adı Soyadı:	
	İzin Tarihi:	
	Nedeni:	
	Başlangıç Saati:	
	Bitiş Saati:	
Çalışan İmza		Şube Md./ Md. Yrd. İmza
<small>Saatlik izinler toplamı yıllık değerlendirilecek olup, beş (5) işgününü aştığında, saatlik yevmiye kesintisi yapılacaktır.</small>		

Aşağıdaki form A4 ebadında çift yön 100gr. basılacak şekilde hazırlanmıştır.



DENEME DÖNEMİ DEĞERLENDİRME FORMU

Adı / Soyadı	:
Bölümü	:
İşe Başlama Tarihi	:
Sözleşme Bitiş Tarihi	:
Çalıştığı Şirket	:
Çalıştığı Şube	:

	Çok İyi	İyi	Orta	Kötü
Genel Görünümü	<input type="checkbox"/>	<input type="checkbox"/>	<input type="checkbox"/>	<input type="checkbox"/>
Şirket Ve İşyerini Temsil Yeteneği	<input type="checkbox"/>	<input type="checkbox"/>	<input type="checkbox"/>	<input type="checkbox"/>
Şirketi Ve İşyerini Benimsemesi	<input type="checkbox"/>	<input type="checkbox"/>	<input type="checkbox"/>	<input type="checkbox"/>
Çalışma Arkadaşlarıyla Olan İlişkileri	<input type="checkbox"/>	<input type="checkbox"/>	<input type="checkbox"/>	<input type="checkbox"/>
Takım Çalışmasına Yatkınlığı	<input type="checkbox"/>	<input type="checkbox"/>	<input type="checkbox"/>	<input type="checkbox"/>
Eğitiminin Yaptığı İşe Uygunluğu	<input type="checkbox"/>	<input type="checkbox"/>	<input type="checkbox"/>	<input type="checkbox"/>
Öğrenme Ve Uyum Yeteneği	<input type="checkbox"/>	<input type="checkbox"/>	<input type="checkbox"/>	<input type="checkbox"/>
Özenli Ve Dikkatli Çalışması	<input type="checkbox"/>	<input type="checkbox"/>	<input type="checkbox"/>	<input type="checkbox"/>
Sorumluluk Alma İsteği	<input type="checkbox"/>	<input type="checkbox"/>	<input type="checkbox"/>	<input type="checkbox"/>
İş Plânlama Ve Organizasyon Yeteneği	<input type="checkbox"/>	<input type="checkbox"/>	<input type="checkbox"/>	<input type="checkbox"/>
Problem Çözme Ve Yaratıcılık Yeteneği	<input type="checkbox"/>	<input type="checkbox"/>	<input type="checkbox"/>	<input type="checkbox"/>
İş Ve İşyeri Kurallarına Uyum	<input type="checkbox"/>	<input type="checkbox"/>	<input type="checkbox"/>	<input type="checkbox"/>
Çalışkanlığı Becerikliliği	<input type="checkbox"/>	<input type="checkbox"/>	<input type="checkbox"/>	<input type="checkbox"/>
Fazla Mesaiye Katılma İsteği	<input type="checkbox"/>	<input type="checkbox"/>	<input type="checkbox"/>	<input type="checkbox"/>
Çalışma Saatlerine Özen Gösterilmesi	<input type="checkbox"/>	<input type="checkbox"/>	<input type="checkbox"/>	<input type="checkbox"/>
Makine, Cihaz Ve Aletleri Özenli Kullanması	<input type="checkbox"/>	<input type="checkbox"/>	<input type="checkbox"/>	<input type="checkbox"/>
Çalışma Ortamını Düzenli Ve Temiz Tutması	<input type="checkbox"/>	<input type="checkbox"/>	<input type="checkbox"/>	<input type="checkbox"/>
İş Sağlığı Ve İş Yeri Güvenliği Kurallarına Uyum	<input type="checkbox"/>	<input type="checkbox"/>	<input type="checkbox"/>	<input type="checkbox"/>
Gizlilik Ve Mahremiyete Saygısı	<input type="checkbox"/>	<input type="checkbox"/>	<input type="checkbox"/>	<input type="checkbox"/>

DENEME DÖNEMİ DEĞERLENDİRME SONUCU	
Yeterlidir	<input type="checkbox"/>
İhtiyacı karşılar	<input type="checkbox"/>
Tekrar gözlenmelidir	<input type="checkbox"/>
Yetersizdir	<input type="checkbox"/>



DENEME DEĞERLENDİRME KOMİSYONU

Ad Soyad	Ad Soyad	Ad Soyad
Tarih	Tarih	Tarih
İmza	İmza	İmza

PERSONEL İÇİN GÖRÜŞ ve DÜŞÜNCELER

İŞE DEVAM ya da İŞE SON KARARI

Personelin deneme süresi sonrasında işe devam etmesi uygundur.	<input type="checkbox"/>
Yetersizliği görülen konulardan mutabakat sağlanırsa uygundur.	<input type="checkbox"/>
Personelin deneme süresi içinde iş akdinin fesh edilmesi uygundur.	<input type="checkbox"/>

GENEL MÜDÜR KARAR ve ONAYI

İŞ AKDİNİN FESİH TARİHİ: _____

Baskı Bilgisi

100gr. 1. hamur kağıda

Çift yön baskı

Renkli

Aşağıdaki Tutanak ve İhtar formu A5 ebadında tek yön basılacak şekilde hazırlanmıştır. 90gr. 1. hamur kâğıda baskılı olacak şekilde düşünülmüştür.



İŞE İZİNSİZ GELMEME

İŞE GEÇ GELME

İŞVERENİN
Adı Soyadı- Ünvanı :

Adresi :

SGK İş Yeri Numarası :

Yukarıda Adı Soyadı / Ünvanı adresi yazılı.....

Bölge çalışma Müdürlüğü.....

kayıtlı işyerimizde çalışan.....sigorta sicil numaralı işçimiz/...../..... tarihinde bilgimiz olmaksızın mazeretsiz olarak mesaisine gelmemiştir/geç gelmiştir. Bu tutanak/...../..... tarihinde aşağıdaki isimleri yazılı şahitler huzurunda, durumun tespiti ve kayıt altına alınması amacıyla düzenlenmiştir.

İş veren / Vekili Bölüm Amiri
Adı Soyadı /Ünvanı/İmza

TUTANAKTIR

Şahit
Adı Soyadı/Ünvanı/İmza

Personelin
Adı Soyadı/İmza



İŞE İZİNSİZ GELMEME

İŞE GEÇ GELME

İHTAR VEREN / İŞVEREN
Adı Soyadı - Ünvanı :

SGK İşyeri Sicil Numarası :

İHTAR ALAN / İŞÇİNİN
Adı Soyadı - Ünvanı :

SGK Sigorta Sicil Numarası :

TEBLİGATIN TARİH VE NUMARASI :

UYGUN GÖRÜLEN CEZA :

VARSA MAZERETİ :

Sayın:

..... tarihinde / tarihlerinde.....süreyle amirlerimizin bilgisi dışında mesainize gelmediniz /defa geç geldiniz. Bu sebeple aynı durumun iki kez tekrarı halinde iş akdinizin fesih edileceği bilgisi ile ihtaren uyarılmanıza karar verilmiştir.

Şube Müdürü/Md. Yrd.
Adı Soyadı - İmza

İHTARDIR

Şahit
Adı Soyadı - İmza

Personel
Adı Soyadı - İmza

Bilgi notu:

Tutanak, ikaz ve ihtarlarda ilgili personele tebligatın yapıldığına dair işveren açısından, tebligatın alındığına dair de personel tarafından imzalanması bir şekil şartıdır. İmzadan imtina eden (kaçınan) personelin yerine şahit devreye sokulur. El yazısıyla, "yerine şahit olarak" ibaresinin yazılarak imzası, durum tespiti için yeterlidir.

Kurye servislerini takip edebilmek için A4 (21x29.7) yatay olarak tek renk siyah beyaz olarak hazırlanmıştır. Sol taraftan tel spiral cilt yapılmalıdır.
Kurye idarecilerinin düzenli olarak kayıt tutması gerekmektedir



KURYE TALEP VE TAKİP FORMU

Tarih:...../...../20.....

NO	FİRMA ADI	TALEP EDEN	TALEP SAATİ	GELEN İŞ DETAYI	TESLİM ALAN	TESLİM EDEN - İMZA
01						
02						
03						
04						
05						
06						
07						
08						
09						
10						
11						
12						
13						
14						
15						
16						

Kurye Takip Sorumlusu

Şube Müdürü

Şubelerin demirbaş ürünlerinin sorumluluklarının kime ait olduğunu gösteren bu tablo şube müdürleri tarafından doldurup yönetime bildirilmelidir. Değişiklik olduğunda bu form güncellenmelidir. Form A4 tek renk siyah olarak hazırlanmıştır.

		21 cm	
		29,7 cm	
	 ŞUBESİ DEMİRBAŞ VE SORUMLU LİSTESİ	
	MAKİNA VE BÖLÜMÜ	SORUMLU KİŞİ	İMZA
01			
02			
03			
04			
05			
06			
07			
08			
09			
10			
11			
12			
13			
14			
15			
16			
17			
18			
19			
20			
Şube Müdürü		Genel Müdür	

Müşteri memnuniyeti değerlendirmek için aşağıdaki anket şubelerde müşterinin kolayca ulaşabileceği alanlarda bulundurulmalıdır. Anket A5 formatında oluşturulmuştur.

	 ŞUBESİ MÜŞTERİ MEMNUNİYETİ ANKET FORMU
FİRMA ADI:		TARİH:
AD SOYAD:		TEL:
		E-POSTA:
<p>LÜTFEN AŞAĞIDAKİ SORU ŞIKLARINI DOLDURUNUZ</p> <p>1. CBÇ'nin hizmet kalitesini nasıl buluyorsunuz ? Çok iyi <input type="checkbox"/> İyi <input type="checkbox"/> Orta <input type="checkbox"/> Kötü <input type="checkbox"/></p> <p>2. CBÇ'nin çalışanlarının müşteriye yaklaşımını nasıl buluyorsunuz ? Çok iyi <input type="checkbox"/> İyi <input type="checkbox"/> Orta <input type="checkbox"/> Kötü <input type="checkbox"/></p> <p>3. CBÇ'nin çalışanlarının iş bilgi düzeyini nasıl buluyorsunuz ? Çok iyi <input type="checkbox"/> İyi <input type="checkbox"/> Orta <input type="checkbox"/> Kötü <input type="checkbox"/></p> <p>4. CBÇ'nin teknolojik yeterliliğini nasıl buluyorsunuz ? Çok iyi <input type="checkbox"/> İyi <input type="checkbox"/> Orta <input type="checkbox"/> Kötü <input type="checkbox"/></p> <p>5. CBÇ'nin çağrınıza cevap verme sürecini nasıl buluyorsunuz ? Çok iyi <input type="checkbox"/> İyi <input type="checkbox"/> Orta <input type="checkbox"/> Kötü <input type="checkbox"/></p> <p>6. CBÇ'nin hizmet verdiği fiyatları nasıl buluyorsunuz ? Çok iyi <input type="checkbox"/> İyi <input type="checkbox"/> Orta <input type="checkbox"/> Kötü <input type="checkbox"/></p> <p>7. CBÇ'nin hizmet verdiği işin ulaşım sürecini nasıl buluyorsunuz ? Çok iyi <input type="checkbox"/> İyi <input type="checkbox"/> Orta <input type="checkbox"/> Kötü <input type="checkbox"/></p> <p>8. CBÇ'nin kuryelerinin davranış tutumlarının nasıl buluyorsunuz ? Çok iyi <input type="checkbox"/> İyi <input type="checkbox"/> Orta <input type="checkbox"/> Kötü <input type="checkbox"/></p> <p>9. CBÇ'nin hizmet ve ürün yelpazesini nasıl buluyorsunuz ? Çok iyi <input type="checkbox"/> İyi <input type="checkbox"/> Orta <input type="checkbox"/> Kötü <input type="checkbox"/></p> <p>10. CBÇ'nin hizmet verdiği ortamı nasıl buluyorsunuz ? Çok iyi <input type="checkbox"/> İyi <input type="checkbox"/> Orta <input type="checkbox"/> Kötü <input type="checkbox"/></p> <p>CbÇ ile nasıl tanıştınız ? a) Reklam b) Tavsiye c) İnternet d) Satış temsilcisi e) Diğer.....</p> <p>CBÇ'den hizmeti nasıl almak istersiniz ? a) Sözleşme ile b) Kapıda servis ile c) Bizzat gelerek d) e-posta ile</p> <p>CBÇ'yi Neden tercih ediyorsunuz ? a) Hizmet kalitesi b) Ucuz fiyatlar c) Vade imkanları d) Diğer.....</p> <p>Not: Lütfen istek ve önerilerinizi belirtiniz. </p>		

Baskı Bilgisi

80gr. 1. hamur kağıda baskı
 Tek yön baskı
 Renkli

Cemil Baskı Çözümleri bünyesinde yer almak isteyen adaylara doldurtulmak üzere aşağıdaki form verilmelidir. Form A4 renkli ve çift yön baskı yapılmalıdır.

21 cm

29.7 cm

İŞ BAŞVURU FORMU



* İşareti alanların doldurulması zorunludur.

Kişisel Bilgiler

Adınız	Doğum Yeri
Soyadınız	Doğum Tarihi
Baba Adı	Anne Adı
Cinsiyet	Askerlik Durumu
Medeni Hâl	Yaptı : <input type="checkbox"/> Muaf : <input type="checkbox"/>
Çocuk Sayısı	Tecil Yılı :
Adresiniz	Eşiniz çalışıyor mu? Mesleği

* Lütfen en az bir tanesini doldurunuz.

Ev Telefonu	E-posta
İş Telefonu	Faks
Cep Telefonu	Ehliyet
Var : <input type="checkbox"/> Yok : <input type="checkbox"/> Tipi :	

Eğitim Durumunuz

Öğrenim Durumu

* Lütfen bitirdiğiniz okulların hepsini doldurunuz.

Okul Adı	Bölümü	Mezuniyet Yılı
Lise		
Ön Lisans		
Lisans		
Yüksek Lisans		
Doktora		

İş Tecrübeniz

İş Tecrübeniz Var : Yok :

* İş tecrübenizi en sondan başlayarak Gün / Ay / Yıl olarak doldurunuz.

Kurum	Görev Yeri	Ünvanı	Ayrılma Nedeni	Başlama Tarihi	Bitiş Tarihi

Almış Olduğunuz En Son Ücret TL. (Net)

İş Deneyiminiz İle İlgili Belirtmek İsteddiğiniz Bilgiler

Referanslarınız

Adı Soyadı	Görevi	Çalıştığı Kurum	Telefon

Daha önce bizimle çalıştınız mı ?

Evet : Hayır :

Şirketimizde çalışan akrababan var ise bu bölümü doldurunuz.

Adı ve Soyadı : Bölümü :

Yabancı Dil Bilginiz

* Lütfen ilgili lisan için Orta / İyi / Çok İyi seçeneklerini belirtiniz.

İngilizce	Almanca	Fransızca	Rusca
Orta <input type="checkbox"/> İyi <input type="checkbox"/> Çok İyi <input type="checkbox"/>	Orta <input type="checkbox"/> İyi <input type="checkbox"/> Çok İyi <input type="checkbox"/>	Orta <input type="checkbox"/> İyi <input type="checkbox"/> Çok İyi <input type="checkbox"/>	Orta <input type="checkbox"/> İyi <input type="checkbox"/> Çok İyi <input type="checkbox"/>

Bilgisayar Bilginiz

* Lütfen ilgili program için Orta / İyi / Çok İyi seçeneklerini belirtiniz.

İşletim Sistemi	Office Programları	İnternet Kullanımı	Adobe Illustrator
Orta <input type="checkbox"/> İyi <input type="checkbox"/> Çok İyi <input type="checkbox"/>	Orta <input type="checkbox"/> İyi <input type="checkbox"/> Çok İyi <input type="checkbox"/>	Orta <input type="checkbox"/> İyi <input type="checkbox"/> Çok İyi <input type="checkbox"/>	Orta <input type="checkbox"/> İyi <input type="checkbox"/> Çok İyi <input type="checkbox"/>
Adobe Indesign	Adobe Photoshop	Corel Draw	Autocad
Orta <input type="checkbox"/> İyi <input type="checkbox"/> Çok İyi <input type="checkbox"/>	Orta <input type="checkbox"/> İyi <input type="checkbox"/> Çok İyi <input type="checkbox"/>	Orta <input type="checkbox"/> İyi <input type="checkbox"/> Çok İyi <input type="checkbox"/>	Orta <input type="checkbox"/> İyi <input type="checkbox"/> Çok İyi <input type="checkbox"/>

Diğer:

İş Tercihiniz

	Çalışmak İsteddiğiniz Bölüm	Çalışmak İsteddiğiniz Şube	Çalışmak İsteddiğiniz Pozisyon
1. Tercihiniz			
2. Tercihiniz			
3. Tercihiniz			

Ücret Beklentiniz TL. (Net)

İSTENİLEN EVRAKLAR

Kimlik Fotokopisi
İkametgah
Diploma
Sağlık Raporu
Adli Sicil Kaydı
Askerlik Durumu Belgesi
2 Adet Resim
İş Başvuru Formu

YUKARIDAKİ BİLGİLERİN DOĞRULUĞUNU
TEYİD EDERİM.
İMZA

Baskı Bilgisi

100gr. 1. hamur kağıda baskı

Çift yön baskı

Renkli

Cemil Baskı Çözümleri portföyündeki müşterilere teklif sunmak için aşağıdaki şablon tercih edilmelidir. A4 ebatında hazırlanmıştır.



CEMİL OZALİT FOTOKOPİ LTD.ŞTİ.
Kadıköy Şubesi
Osmanağa Mh. Mühürdar Fuat Bey Sk.
No:10 Kadıköy - İSTANBUL
Tel. : 0 216 450 10 59
Faks: 0 216 347 21 56
merkez@cemilcopy.com
www.cemilcopy.com

Tarih:.....

Sayın; Yetkili Kişi

İşin Detayları

Ürün: Katalog :
Ebat :
Sayfa adedi :
İç sayfa gramajı :
Kapak :
Cilt tipi :
Baskı Adedi :
Tasarım :

Teslim Süresi: Siparişden sonra iş günü
Ödeme Şekli: Yarısi siparişte kalanı iş teslimde.

Ortak bir çalışma içerisinde bulunmak dileğiyle.

Saygılarımla,
Yetkilisi Kişi
Ünvanı

Kurum Bilgileri

Firma:.....
Tel:
Mail:.....
Adres:.....
.....

ALTİYOL | **ALTUNİZADE** | **DUDULLU** | **GÖZTEPE** | **KADIKÖY** | **KOZYATAĞI** | **SABANCI**
0216 418 93 03 | 0216 651 85 40 | 0216 313 13 39 | 0216 358 88 04 | 0216 336 39 24 | 0216 372 24 55 | 0216 483 94 60

Baskı Bilgisi

80gr. 1. hamur kağıda baskı
Tek yön baskı
Renkli

Şubelerde baskısı yapılan vesikalik fotoğraf aşağıdaki görüldüğü gibi hazırlan fotoğraflık içerisinde müşteriye verilmelidir. 10x7cm ebatında ortadan tek kırım deri kartvizit kartonuna baskı yapıp kenarlarından dikiş yapılarak hazırlanmıştır. sağ ve solda görünen özel kesimli alanlara fotoğraflar yerleştirilmelidir.

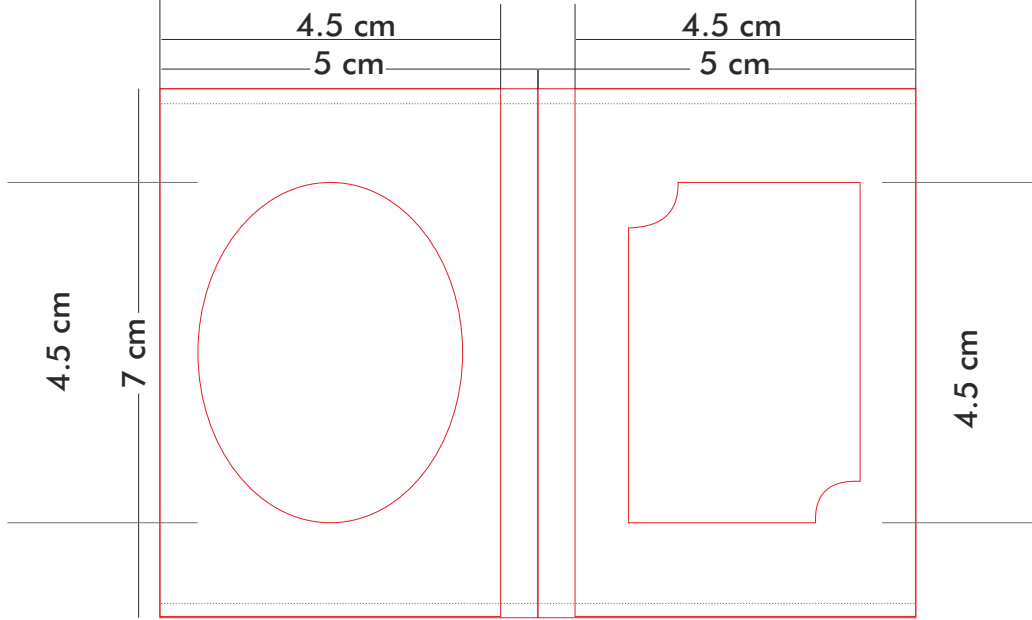

<p>KADIKÖY merkez@cemilcopy.com Mühürdar Fuat Bey Sok. No:10 Kadıköy - İST. Tel: 0216 450 10 59 Faks: 0216 347 21 56</p> <p>KOZYATAĞI kozyatagi@cemilcopy.com Değirmenyolu Sk. Duranbey İş Hanı No:13/B İST. Tel: 0216 372 24 55 Faks: 0216 361 42 96</p> <p>GÖZTEPE cemilozalit@gmail.com Bağdat Cd. Tanzimat Sk. No:9/2 Göztepe - İST. Tel: 0216 363 60 23 Faks: 0216 369 52 72</p> <p>DUDULLU reklam@cemilcopy.com Keyap Çarşısı A1 Blok No:6 Ümraniye - İST. Tel: 0216 313 13 39 Faks: 0216 313 15 65</p> <p>BAĞLARBAŞI altun@cemilcopy.com Nuhkuyusu Cd. No: 110/A Bağlarbaşı - İST. Tel: 0216 651 85 40 Faks: 0216 651 85 44</p> <p>ALTIYOL altiyo@cemilcopy.com Sığıtlüçeşme Cd. Bayramyeri Sk. No:23/A İST. Tel: 0216 418 93 03 Faks: 0216 337 14 38</p> <p>SABANCI ÜNİV. sabanci@cemilcopy.com Üniversite Cad. No:27 Orta Mh. Tuzla - İST. Tel: 0216 483 94 60</p>	<p><i>Dijital Vesikalik Baskısı</i></p>	<p> cemil BASKI ÇÖZÜMLERİ</p> <p> www.cemilcopy.com</p>
--	---	--

Baskı Bilgisi

Köhler kartvizit kartonuna
Tek yön baskı
İplik Dikiş
Özel Kesim

Yılbaşı, bayram gibi zel gnlerde mşterilere hediye olarak takdim edilebilen kp bloknot alıřması ařađıdaki gibidir. 8.5 cm ebatında hazırlanan i sayfalar satınalma departmanının tercihi dođrultusunda renkli veya siyah beyaz bastırılabilir.

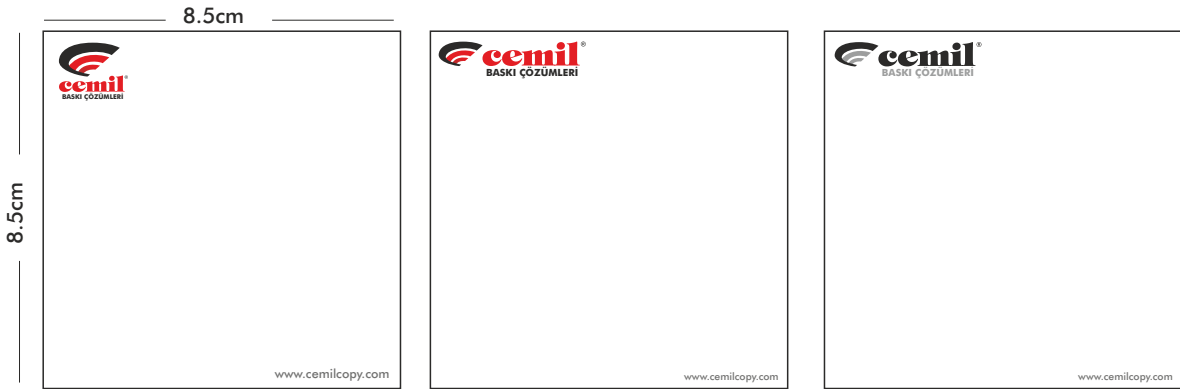

Baskı Bilgisi

Kutu 350 gr.

Mat Kuře kađıda

Tek yn baskı

İler 80gr. tek yn

Müşteriye hediye vermek üzere reklam amaçlı ve şube içi not alma amaçlı yapılan Ajanda Aşağıdaki görüleceği üzere A5 ebatından hazırlanmıştır.

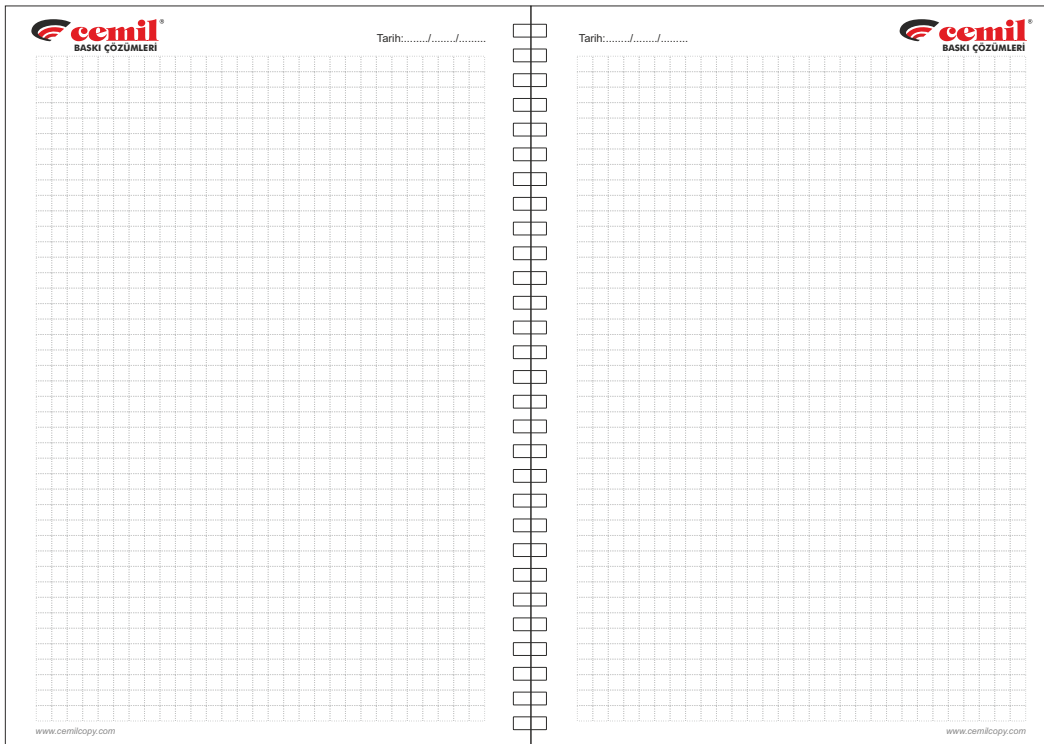

Baskı Bilgisi

14.8x21 cm

Kapak 350gr. mat kuşe kağıda baskı

İç sayfalar 80.gr. çift yön baskı

Promosyon amaçlı kırmızı beyaz plastik kalem için yatay logomuzu tercih etmeliyiz. Yatay logo hacmi iyice küçüleceğinden anlaşılır olabilmesi için dikey logo doğru tercih olacaktır.



Baskı Bilgisi
Serigrafi baskı

Cemil Baskı Çözümleri Kurumsal Kimlik kılavuzunda bulunan standartların dışında yardım ve bilgi almak için aşağıdaki iletişim bilgilerinden faydalanabilirsiniz.

Cemil Baskı Çözümleri Genel Müdürlük

Tel: 0216 445 47 26

Faks: 0216 445 48 09

E-posta: info@cemilcopy.com

Kılavuzun tasarımı ile ilgili düşünce ve önerileriniz için aşağıdaki iletişim bilgilerinden faydalanabilirsiniz.

Cemil Medya Grup

Tel. & Faks: 0216 336 39 24 D.129

e-posta: info@cemilmedyagrup.com

HATİCE ÇOBAN

Art Director

