

KURUMSAL KİMLİK KILAVUZU



T.C.
BAŞBAKANLIK
Afet ve Acil Durum Yönetimi Başkanlığı



Kurumsal Kimliğin Önemi

Her kurum kendi içerisinde bütünlük bir yapıya sahiptir. Kurumun dış dünyada duruşu ise kurumsal kimliğiyle doğru orantılı olarak gelişir. Kurumsal kimlik, her şeyden önce kurumun kendi içerisindeki tutarlılığının göstergesidir. Kurumsal kimlik çalışması, bir kurumun öncelikle adının belleklere yerleşmesini ve kurumun imajını en kısa yoldan hedefine ulaşmasını sağlar. Her bir kurumun amacı kendi tanıtımının en iyi ve en sağlıklı şekilde yapılabilmesi ve verdiği mesajların doğru yerlere, doğru şekilde ulaşabilmesidir. Tüm kurumsal kimlik çalışmaları bu amacın aracı parçalarıdır. Kurumsal kimlik için basit olarak kurumun tanıtıcıları da demek mümkündür.

Kurumsal kimlik çalışmalarındaki zincirin ilk halkasını logo tasarımı oluşturur. Bu nedenle logo (amblem, logo veya logotype) tasarlanırken uygulama alanları çok ayrıntılı düşünülmeli, teknik olanaklar göz önünde bulundurulup her alanda tutarlı bir şekilde uygulanabilirliği hesaplanmalıdır. Tutarlılık kurumsal kimlik çalışmaları için olmazsa olmaz bir kuraldır. Kurumsal kimlik; uygulanacağı tüm alanlar, bu alanların teknik koşulları ve olanakları göz önüne alınarak hazırlanmalıdır. Farklı alanlarda farklı özellikler gösterecek renk, form veya malzeme seçimleri kurumsal kimliğin tutarlılığına zarar verir. Bu şekilde özensiz hazırlanmış bir kurumsal kimlik bütünü de kurumun duruşunu ve imajını sarsarak, gerçek dışı bir algının ortaya çıkmasına sebep olur.

Kurumsal kimlik, kurumun dış dünyadaki ilk izlenimidir. Nasıl ki biz insanlar dış görünüşü özenli ve bakımlı kişilerle muhatap olmayı tercih ediyor ve bu tarz kişileri daha çok dikkate alma eğiliminde davranıyorsak, aynı şekilde kurumsal kimliği olmayan ya da bilinçsiz ve bilgisizce gelişigüzel kurumsal kimlik hazırlanmış bir kurum için de bakış açısında bir farklılık oluşmaz. Çünkü dış dünyada kurumun çizdiği net çizgi ve bu çizginin kurum içerisinde de aynı netlikte ilerliyor olması, kurumun imza attığı işlerdeki tutarlılığı ve tutumu için de ön görü yaratacak bir olgudur.

Kurumsal kimliğin yapı taşı logoyu ele alalım. Eğer kurumun kabul ettiği kurumsal kimlik kuralları dışında logo kullanımı söz konusu olursa, logonun kullanıldığı yere ve zemine göre farklı renklerde, boyutlarda, yüksekliklerde olur olmaz yüzlerce kurum logosuyla karşı karşıya kalmak kaçınılmazdır. Bu şekilde de kurumun aksi bile olsa kendi içinde tutarlılığı konusunda şüpheler gün ışığına çıkar. Kurumsal kimlik başlı başına bir parçalar birliğidir ve her bir parça bir diğerinin destekçisidir. Bu nedenle kabul edilmiş kurumsal kimlik kurallarından bir parçayı çıkartmak bütünlüğü bozar. Örneğin; kurumsal kimlikte kabul edilmiş kuruma özgü yazı fontunun tek bir belgede bile şahsi istekler doğrultusunda farklı kullanılması, zamanla herkesin her belgede kendi istediği gibi bir kullanımı beraberinde getirir ki bu da kurumsal kimliğin ve imajın çöküşü anlamına gelir. Unutulmamalıdır ki, kabul edilmiş kurumsal kimlik kuralları, o kurum için kanun niteliğindedir ve tek bir kişi bile bu kurallardan birisini çiğnerse, beraberinde getireceği karmaşa hali göz ardı edilmemelidir.

Kurumsal kimlik kurumun ciddiyetidir ve kurum işini ne kadar ciddiye alıyorsa, aynı oranda kurumsal kimliğini de ciddiye almalıdır.

1

AMBLEM - LOGOTYPE KULLANIMI

- 1.0 Amblem
- 1.1 Logotype
- 1.2 Amblem - Logotype
- 1.3 Amblem - Logotype / Çizim
- 1.4 Amblem - Logotype / Hizalama
- 1.5 Kurum İsminin Yazılışı
- 1.6 Kurum İsminin İngilizce Yazılışı
- 1.7 Kurum İsminin İngilizceyle Birlikte Yazılışı
- 1.8 Kurum İsminin İl Müdürlükleri ile Kullanımı - 1
- 1.9 Kurum İsminin İl Müdürlükleri ile Kullanımı - 2
- 1.10 Amblem ve Logotype'ın Kullanım Boyutları
- 1.11 Boşluk Kullanımı
- 1.12 Amblem - Logotype / Renk Kullanımı
- 1.13 Siyah - Beyaz Kullanım
- 1.14 Amblem ve Logotype / Renk ve Yerleşim Örnekleri
- 1.15 Zeminli Kullanım
- 1.16 Tasarım Elemanları / Bant Kullanımları
- 1.17 Tasarım Elemanları / Kuşak Kullanımları
- 1.18 Amblem ve Logotype / Filigran Kullanımları

2

TİPOGRAFI

- 2.0 Tipografi 1 - / Kurum Yazı Karakteri
- 2.1 Tipografi 2 - / Tamamlayıcı Yazı Karakteri
- 2.2 Tipografi 3 - / Yardımcı Yazı Karakteri

3

KURUMSAL EVRAKLAR

- 3.0 Kartvizit - 1
- 3.1 Kartvizit - 2
- 3.2 Antetli
- 3.3 Antetli Uygulama
- 3.4 Diplomat Zarf
- 3.5 Diplomat Zarf Uygulama
- 3.6 Torba Zarf
- 3.7 Torba Zarf Uygulama
- 3.8 Kapaklı Dosya
- 3.9 İmza Dosyası
- 3.10 Klasör
- 3.11 Kutu Klasör
- 3.12 Davetiye / Tebrik
- 3.13 A4 Kitap Kapağı
- 3.14 Bloknot
- 3.15 CD Üssü ve CD Kutusu
- 3.16 Konuşma Kartı
- 3.17 Not Kartı
- 3.18 Klasör Sırtlığı
- 3.19 Akreditasyon Kartı
- 3.20 Power Point Sunum Formatı

4

AÇIKHAVA / BASILI MALZEMELER / BASIN

- 4.0 Klasik Billboard
- 4.1 CLP/Raket
- 4.2 Tam Sayfa Basın İlanı
- 4.3 Yarım Sayfa Basın İlanı
- 4.4 Kırımlı Broşür

5

KURUM İÇİ BELGELER

- 5.0 Araç Kartı
- 5.1 Geçici Görev Kartı
- 5.2 Personel Araç Kartı
- 5.3 Araç Sticker
- 5.4 Ziyaretçi Kartı
- 5.5 Demirbaş Malzeme Zimmet/ Teslim Taahhüt Formu
- 5.6 Depo Teslim Formu
- 5.7 Faks Mesajı
- 5.8 GiderMakbuzu
- 5.9 Görüşme Notu
- 5.10 Harcama Talep / Teslim Ödeme Formu
- 5.11 İrsaliyeli Fatura
- 5.12 Karar Defteri
- 5.13 Kırtasiye Malzeme Talep / Teslim Formu
- 5.14 Malzeme Talep Formu
- 5.15 Arama Notu
- 5.16 Notluk
- 5.17 Çelenk için Kuşak
- 5.18 Personel İlanı
- 5.19 Reçete
- 5.20 Taahhüt Görevlendirme Formu
- 5.21 Evrak Teslim Belgesi
- 5.22 Taahhüt İstek Belgesi
- 5.23 Zimmet Fişi
- 5.24 Teklif Mektubu
- 5.25 Vefat
- 5.26 Başsağlığı
- 5.27 Bagaj Kartı
- 5.28 Sertifika / Teşekkür Belgesi
- 5.29 Deprem Kayıt İstasyonu Sticker

6

KURUMSAL UYGULAMALAR

- 6.0 Kırılmaç Flama
- 6.1 Flama
- 6.2 Gönder Bayrağı
- 6.3 Masa Bayrağı
- 6.4 Üçgen Bayrak
- 6.5 Kıyafet / Renk
- 6.6 Kıyafet / Tulum
- 6.7 Kıyafet / T-shirt
- 6.8 Kıyafet / Ceket-1
- 6.9 Kıyafet / Ceket-2
- 6.10 Kıyafet / Şapkalar
- 6.11 Araç Giydirmeler
- 6.12 Yönlendirme Tabelası
- 6.13 Totem
- 6.14 Dış mekan Tabelası
- 6.15 Rozet / Kol Düğmesi / Kravat İğnesi
- 6.16 Anahtarlık
- 6.17 Şemsiyeler
- 6.18 Mause Pad
- 6.19 Araç Kokusu
- 6.20 Kupa Bardak
- 6.21 Porselen Tabak (Yemek) / Porselen Fincan / Peçetelik
- 6.22 Duvar Saati
- 6.23 Usb Bellek
- 6.24 Baret
- 6.25 Kitap Ayracı
- 6.26 Gemici Takvimi
- 6.27 Masa Takvimi
- 6.28 Kokart
- 6.29 Kalem
- 6.30 Küp Notluk
- 6.31 Kalemlik
- 6.32 Plaket
- 6.33 Çelenk
- 6.34 Karton Çanta
- 6.35 Kolonyalı Mendil
- 6.36 Koli
- 6.37 Kongre Çantası
- 6.38 Ajanda

AMBLEM - LOGOTYPE KULLANIMI

1.0	Amblem
1.1	Logotype
1.2	Amblem - Logotype
1.3	Amblem - Logotype / Çizim
1.4	Amblem - Logotype / Hizalama
1.5	Kurum İsmi'nin Yazılışı
1.6	Kurum İsmi'nin İngilizce Yazılışı
1.7	Kurum İsmi'nin İngilizceyle Birlikte Yazılışı
1.8	Kurum İsmi'nin İl Müdürlükleri ile Kullanımı - 1
1.9	Kurum İsmi'nin İl Müdürlükleri ile Kullanımı - 2
1.10	Amblem ve Logotype'in Kullanım Boyutları
1.11	Boşluk Kullanımı
1.12	Amblem - Logotype / Renk Kullanımı
1.13	Siyah - Beyaz Kullanım
1.14	Amblem ve Logotype / Renk ve Yerleşim Örnekleri
1.15	Zeminli Kullanım
1.16	Tasarım Elemanları / Bant Kullanımları
1.17	Tasarım Elemanları / Kuşak Kullanımları
1.18	Amblem ve Logotype / Filigran Kullanımları

Amblemin biçimi kesinlikle değiştirilemez.

Amblemin rengi mavi (Pantone Reflex Blue C) ve turuncu (Pantone 166 C) olmalıdır, bu iki rengin dışında başka bir renk kullanılmamalıdır. (İki renk baskının ekonomik olmadığı durumlarda amblem siyah basılmalıdır.)

Amblemin biçimi kesinlikle değiştirilmeyecektir. Tramlı, içi doldurulmuş, gölgeli, kontürlü ya da fotografik değişimlere uğramış versiyonlar geçerli değildir.

Özel koşullarda uygulanabilecek diğer renk kullanımları için sayfa 1.6'ya bakınız.



Doğru



Yanlış - Gölgeli kullanılmış

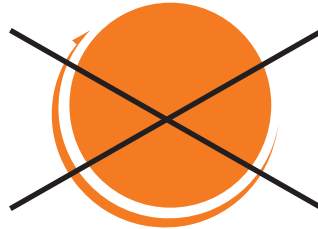

Yanlış - İçi doldurulmuş

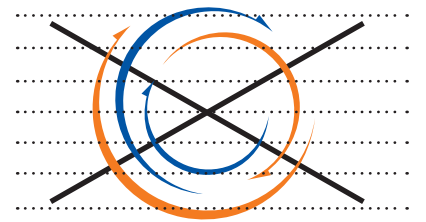

Yanlış - Süperpoze edilmiş

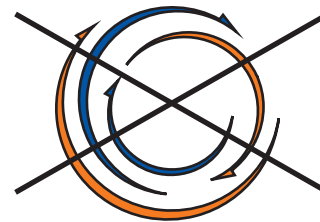

Yanlış - Kontürlü kullanılmış



Yanlış - Fotografik değişime uğramış

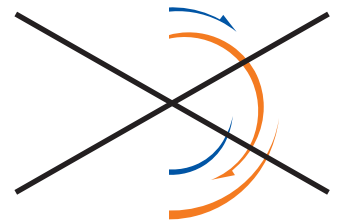

Yanlış - Yarım kullanılmış

AFAD Logotype'i daima Amblem ile beraber kullanılmak üzere tasarlanmıştır. Amblemin tek başına kullanıldığı durumlar bulunmakla birlikte, logotype tek başına kesinlikle kullanılmamalıdır.

Logotype, bir kuruluşun tanıtım isminin belli bir yazı karakteriyle konusuna özgü bir şekilde dizilmesidir. Her Logotype'in bir amblemi bulunmayabilir.

AFAD Logotype'i için evrensel bir yazı karakteri olan Arial Black (fontu) seçilmiştir. Fakat harflerde güçlü ve tutarlı bir kurum kimliği için değişiklik yapılmıştır.

AFAD Logotype'i hiç bir zaman Amblemden ayrı kullanılmayacaktır. Logotype'in karakteri asla değiştirilmeyecek ve gölge ya da kontür gibi eklerle süslenmeyecektir.

Logotype elemanlarının gerek yerleşim, gerek oran bakımından birbirleriyle ilişkileri asla değiştirilmeyecek, Logotype cümle içinde kullanılmayacak, başka bir yazı ya da desene süperpoze edilmeyecek ya da yataydan başka bir açıda yerleştirilmeyecektir.

AFAD Amblem-Logotype'inin kullanım renkleri ve doğru/yanlış kullanım örnekleri için sayfa 1.14'e bakınız.

AFAD

AFAD amblemi birbiriyle kesişmeyen ancak birbirini takip eden oklardan oluşur. Amblem görünüşü itibarıyla sarmalsı bir yapıya sahiptir. Sarmal merkezden başlayıp, genişleyerek, sonsuza kadar giden bir şekil olarak çıkar karşımıza. AFAD ambleminde de bu süreklilik içerisinde merkezden uzaklaştıkça genişleyen yapı, gelişme ile örtüştürülmüştür. Amblemdeki sarmallar, kurumun bütünlük afet yönetimi politikasını vurgular. Bu bütünlük yapı içerisinde; afet, müdahale, iyileştirme, planlama, hazırlık ve zarar azaltma yer alır. Yapılan tüm çalışmalar, afet zararını önleyici/azaltıcı kalıcı tedbirlerin alınması ve toplumun her kesimine eğitim yoluyla afet bilincinin yerleştirilmesi içindir. Amblemde bütün bu hedef ve süreç vurgulanmıştır. Çizgilerin uçlarındaki ok şekli, hedefe doğru gerçekleşen hareketi sembolize eder. AFAD, tüm yurttaki afet ve acil durum halinde devreye giren birimlerin koordinasyon merkezi olarak hayata geçirilmiş bir başkanlıktır. Amblemdeki dairesel yapı da merkezinde AFAD logosunun olduğu, büyük bir koordinasyon eğrisiyle bütünlüştür. Dinamik ve gelişime açık bir başkanlık olarak karşımıza çıkan AFAD'ın Amblem-Logotype'i hazırlanırken temel alınan referans noktaları; koordinasyon, süreklilik, yaşam, gelişim, dinamizm, hareketlilik ve canlılıktır.

Amblem-Logotype'ta Turuncu ve Lacivert'in kullanılmasının temel nedeni ise bu renklerin psikolojik anlamlarında yatar. Turuncu; dışa dönük ve tamamlayıcı bir renktir. Turuncunun yapıcı özelliği özellikle arama-kurtarma çalışmaları söz konusu olduğunda yadsınmaz. İletişim, atılım ve hareket habercisi olan turuncunun en net belirteci hayat öpücüğü anlamına gelen yansımasıdır. Ayrıca turuncu cesaret ve güvenin de rengidir. Turuncu ile bir bütün oluşturan logodaki bir diğer renk ise laciverttir. Başarı ve gücün temsilcisi olan lacivert bu özelliğiyle, AFAD'ı tanımlayan iki kavramı da logoda bulmamızı sağlar. Ayrıca lacivertin karar vermeyi arttırıcı özelliği de bilimsel çalışmalarla kanıtlanmıştır.

Amblem-Logotype'ı bütün olarak; merkezde AFAD'ın yer aldığı, cesaret, güven, dinamizm, başarı, güç ve hayatı beraberinde getiren, sonsuz bir yaşamsal döngünün hedefe ulaşmak için oluşturulmuş gelişim eğrisi olarak tanımlamamız mümkündür.

AFAD
Amblem-Logotype'i
yandaki şeklinin dışında
başka bir şekilde
kullanılamaz.
Bu sayfadaki örnek
sadece referans içindir. Bu
örnekten reproduksiyon
yapmayınız.



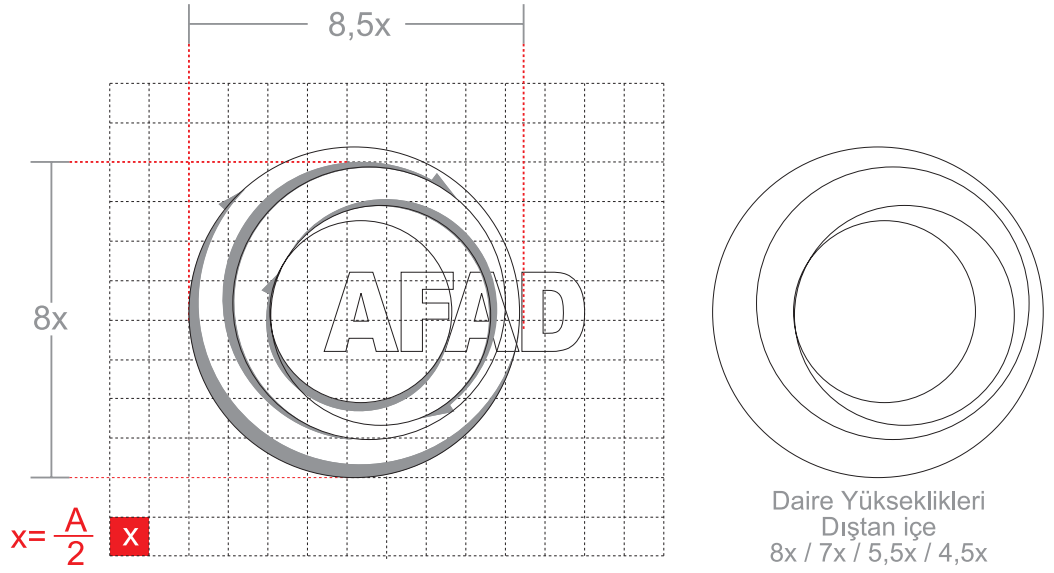

Amblem Çizimi

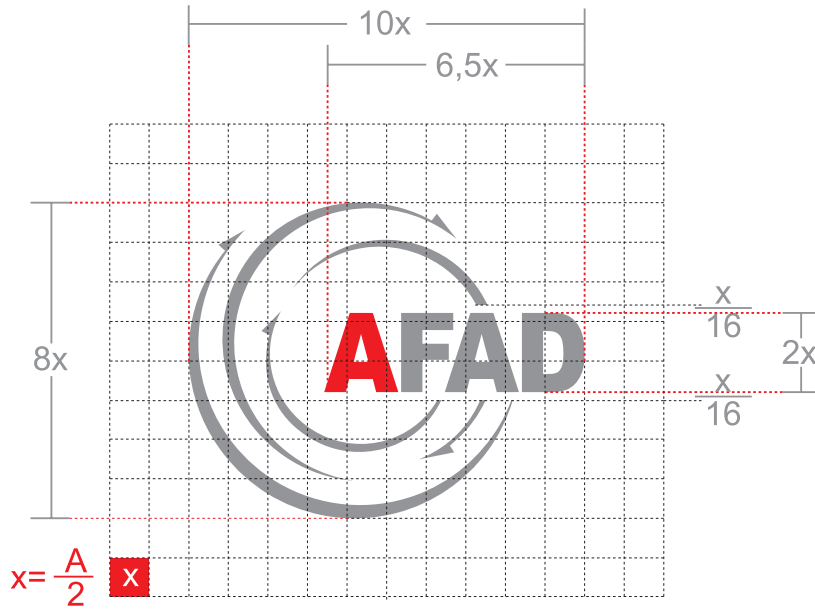

Amblem-Logotype Çizimi

AFAD
Amblem-Logotype'i
daima üzerine oturduğu
yatay eksene hizalı
kullanılmalıdır.

AFAD Amblem-Logotype'i kullanım büyüklüğü ne olursa olsun, sayfa üzerindeki diğer öğeler, burada anlatılan temel hizalama kuralları içinde uyumlu olmak zorundadır.

AFAD Kurumsal Kimliği'nin en önemli kurallarından biri, Amblem-Logotype'in daima üzerine oturduğu gride (yatay eksene) hizalı kullanımıdır.

AFAD Amblem-Logotype'ini, yazı, resim ve diğer Logotype'lar gibi öğelerle aynı sayfada kullanırken en doğru yerleşim, AFAD Amblem-Logotype'i ile diğer öğeleri eksenler ile bloklamaktır.

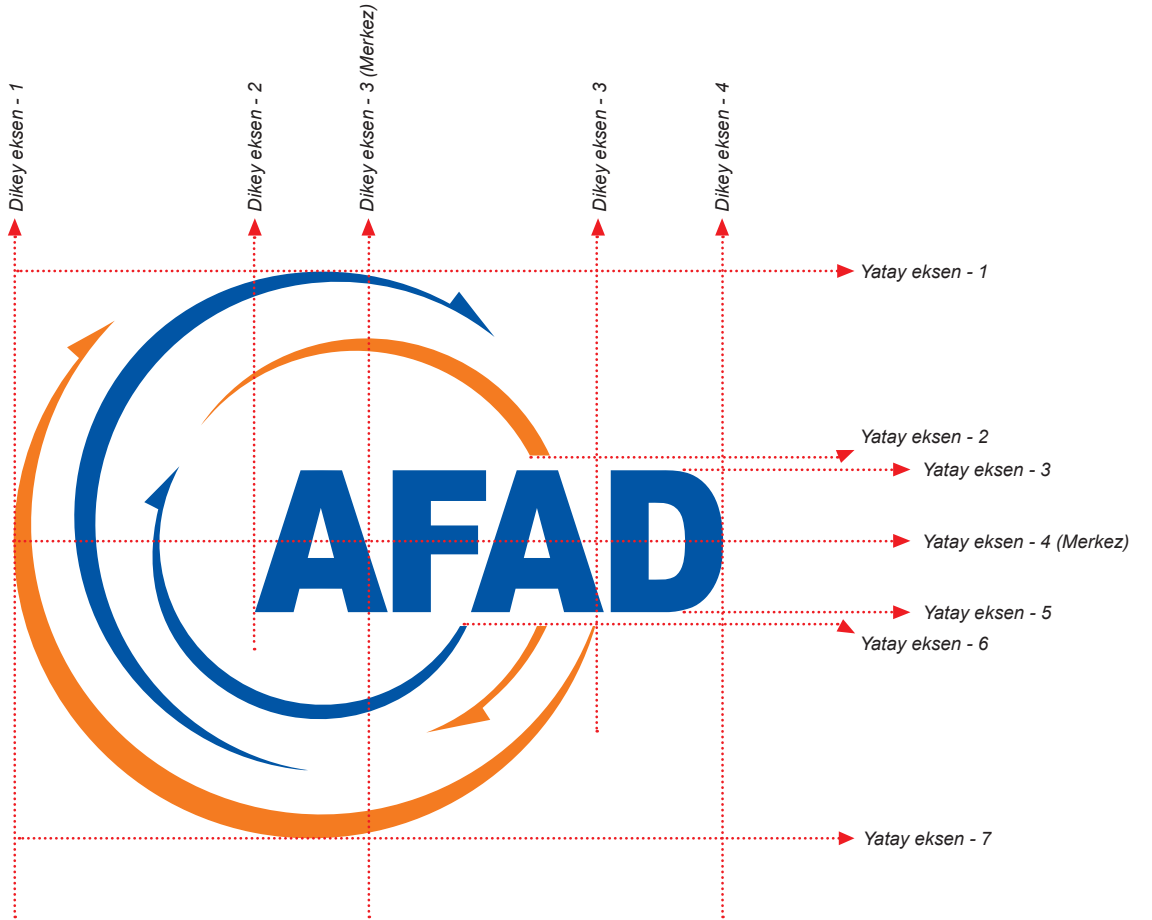

AFAD Amblem-Logotype ve açık ünvanının birlikte yazılımı örneklerdeki gibidir. Uygulamalar görüldüğü şekilde kullanılmalıdır. Kurumsal yazı karakteri (bkz. bölüm 2.0) logoya yatay kullanımlarda yatay eksen 5'e (bkz. bölüm 1.4) oturur, altında kullanımlarda ise dikey eksen 3'e ortalanır, karakter yüksekliği Amblem-Logotype'ta yer alan A harfinden küçük olmayacak şekilde kullanılır. (Puntolama vermek gerekir ise, örnekte A yüksekliği 0,75 cm / Amblem-Logotype yüksekliği 3 cm için açık ünvan Myriad Pro Semi Bold Condens 12pt. dir)

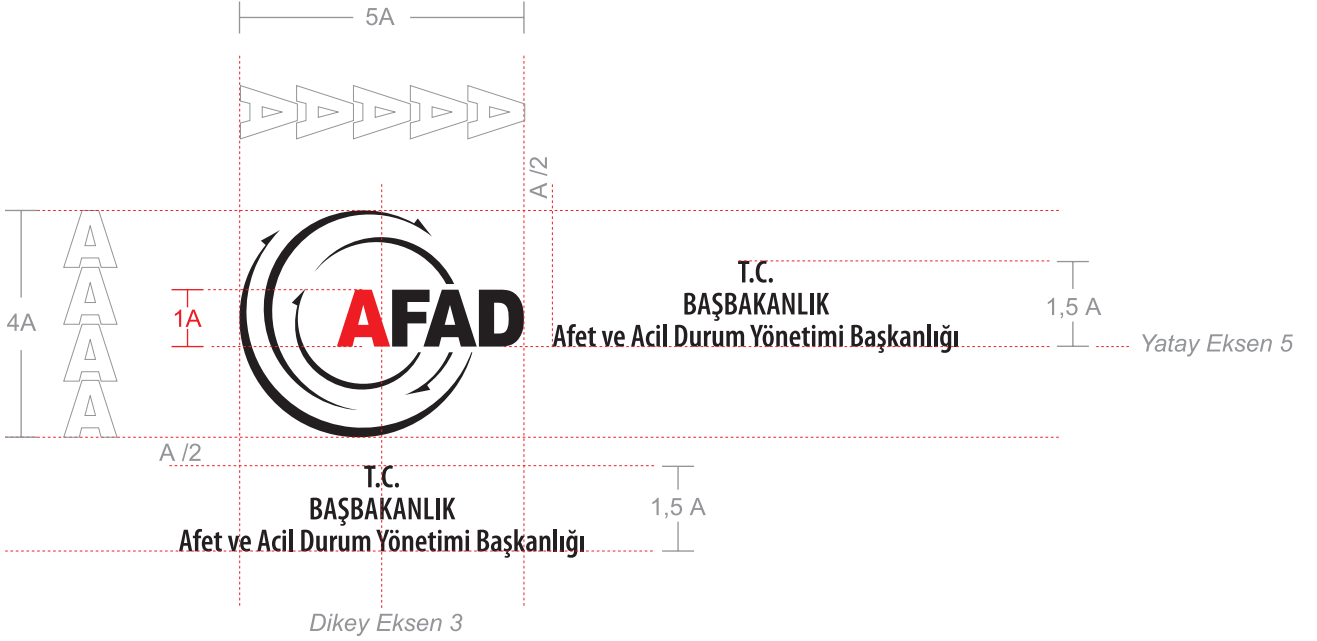

T.C.
BAŞBAKANLIK
Afet ve Acil Durum Yönetimi Başkanlığı



T.C.
BAŞBAKANLIK
Afet ve Acil Durum Yönetimi Başkanlığı

AFAD Amblem-Logotype ve açık ünvanını İngilizce ile birlikte yazılımı örneklerdeki gibidir. İstenilen dillerde, üç satır uygulamalar görüldüğü şekilde kullanılmalıdır. Kurumsal yazı karakteri (bkz. bölüm 2.0) logoya yatay kullanımlarda yatay eksen 5'e oturur (bkz. bölüm 1.4), altında kullanımlarda ise dikey eksen 3'e ortalanır, karakter yüksekliği Amblem-Logotype'ta yer alan A harfinden küçük olmayacak şekilde kullanılır. (Puntolama vermek gerekir ise, örnekte A yüksekliği 0,75 cm / Amblem-Logotype yüksekliği 3 cm için açık ünvan Türkçe Myriad Pro Semi Bold Condens 12pt. İngilizce Myriad Pro Semi Bold Condens 9pt. dir)

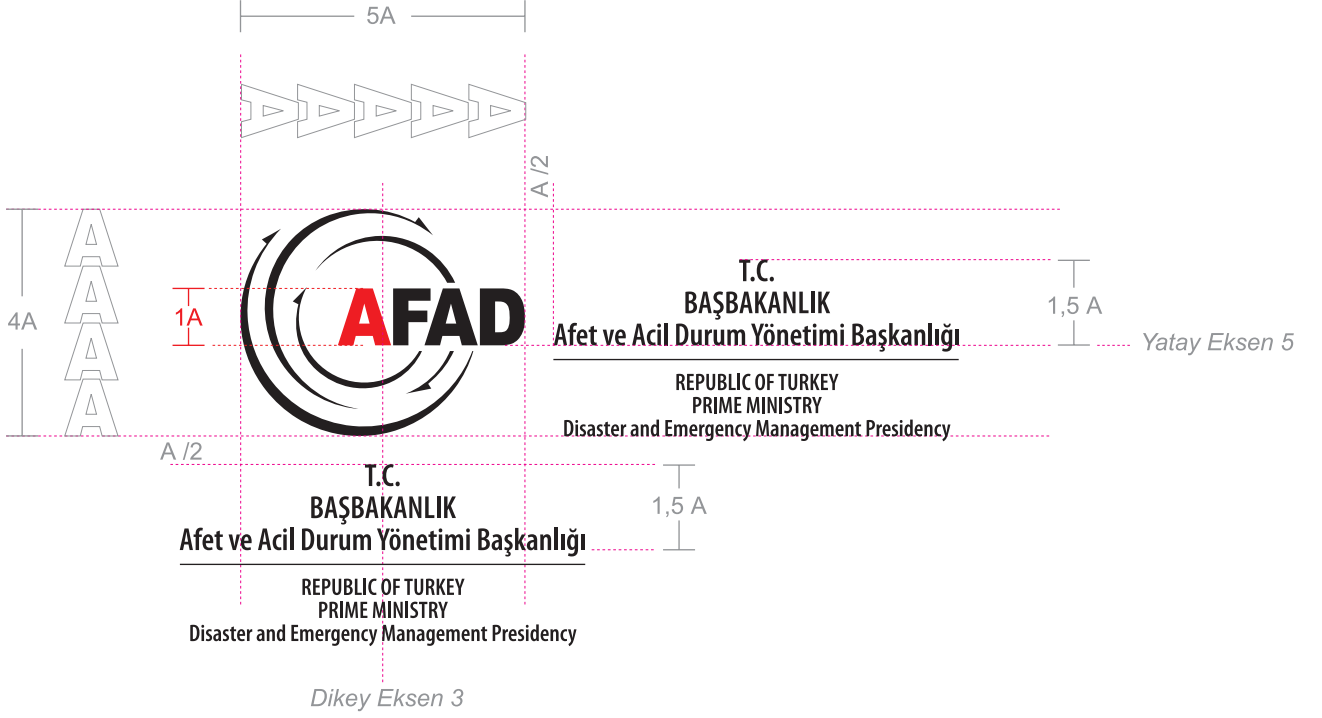

T.C.
BAŞBAKANLIK
Afet ve Acil Durum Yönetimi Başkanlığı

REPUBLIC OF TURKEY
PRIME MINISTRY
Disaster and Emergency Management Presidency



T.C.
BAŞBAKANLIK
Afet ve Acil Durum Yönetimi Başkanlığı

REPUBLIC OF TURKEY
PRIME MINISTRY
Disaster and Emergency Management Presidency

AFAD Amblem-Logotype ve açık ünvanının il müdürlükleri ile birlikte yazılımlı örneklerdeki gibidir. İl müdürlükleri iki satır olarak görüldüğü şekilde kullanılmalıdır. İl müdürlüklerinde renk olarakda ayrıma gidilmiş ve turuncu kullanılmıştır.

Kurumsal yazı karakteri (bkz. bölüm 2.0) logoya yatay kullanımlarda yatay eksen 5'e oturur.(bkz. bölüm 1.4) Altında kullanımlarda ise dikey eksen 3'e ortalanır, karakter yüksekliği Amblem-Logotype'ta yer alan A harfinden küçük olmayacak şekilde kullanılır.

(Puntolama vermek gerekir ise, örnekte A yüksekliği 0,75 cm / Amblem-Logotype yüksekliği 3 cm Kurum İsmi Myriad Pro Semi Bold Condens 12pt. İl Müdürlüğü Myriad Pro Semi Bold Condens 9pt. dir)

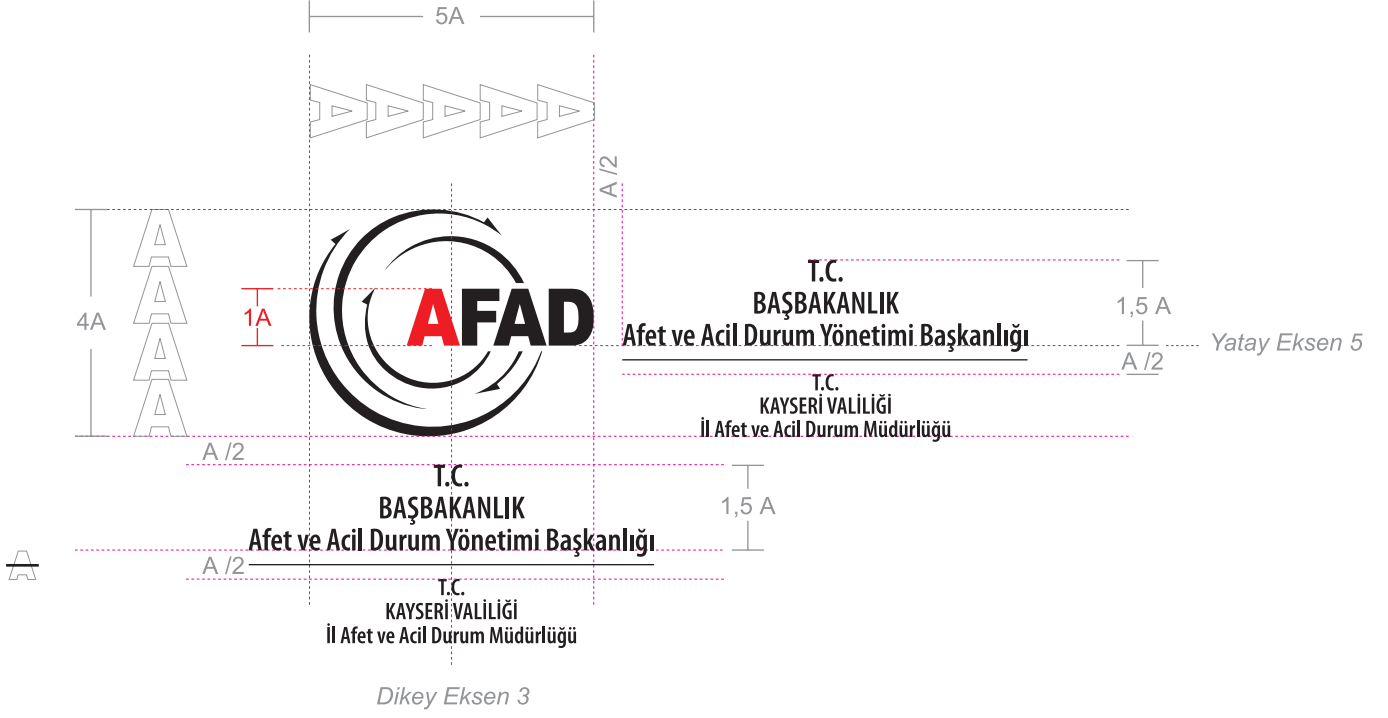

T.C.
BAŞBAKANLIK
Afet ve Acil Durum Yönetimi Başkanlığı

T.C.
KAYSERİ VALİLİĞİ
İl Afet ve Acil Durum Müdürlüğü



T.C.
BAŞBAKANLIK
Afet ve Acil Durum Yönetimi Başkanlığı

T.C.
KAYSERİ VALİLİĞİ
İl Afet ve Acil Durum Müdürlüğü

AFAD Amblem-Logotype ve İllerin birlikte yazılımı örneklerdeki gibidir.

İl ismi logoya, yatay kullanımlarda yatay eksen 5'e oturur.(bkz. bölüm 1.4) Altında kullanımlarda ise dikey eksen 3'e ortalanır, karakter yüksekliği Amblem-Logotype'ta yer alan A harfi ile eşit yükseklikte kullanılır.

(Puntolama vermek gerekir ise, örnekte A yüksekliği 0,75 cm / Amblem-Logotype yüksekliği 3 cm İl İsmi Myriad Pro Condens 31,5pt. dir)



Algı süreçleri ve üretim standartları doğrultusunda öngörülen en küçük logo kullanım boyutlarıdır. Amblem-Logotype'ın belirtilen ölçülerden küçük kullanılması, görsel algı sürecini olumsuz etkileyecek üretim sorunlarına yol açabilir.

Amblem-Logotype'ın kullanım boyutlarının büyük boyutlu uygulamalarda ölçü olarak sınırlandırılması mümkün değildir. Büyük uygulamalarda boşluk kullanımı standartlarına özen gösterilmelidir.

Logo her ne uygulama olursa olsun yüksekliği 1 cm'den küçük kullanılmamalıdır.

A3, A4, Dosya kapağı, klasör, vb. uygulamalarda Amblem-Logotype'ın yüksekliği 2,5 cm'den küçük kullanılmamalıdır.

A5, Davetiye vb. çağrı içeriği olan baskılı uygulamalarda logo'nun yüksekliği 2 cm'den küçük kullanılmamalıdır.

Filigran kullanımı, postit baskılar vb. özel uygulamalarda yüksekliği 1 cm'den küçük kullanılmamalıdır. Yüksekliği 1 cm olan uygulamalarda okunaklılık kaybaldığı için kurum ismi kullanılmamalıdır.

Not!

Logonun olması gerektiğinden büyük kullanımı da görsel algı sürecini olumsuz etkilediğinden boşluk kullanımı mutlaka değerlendirilmelidir.

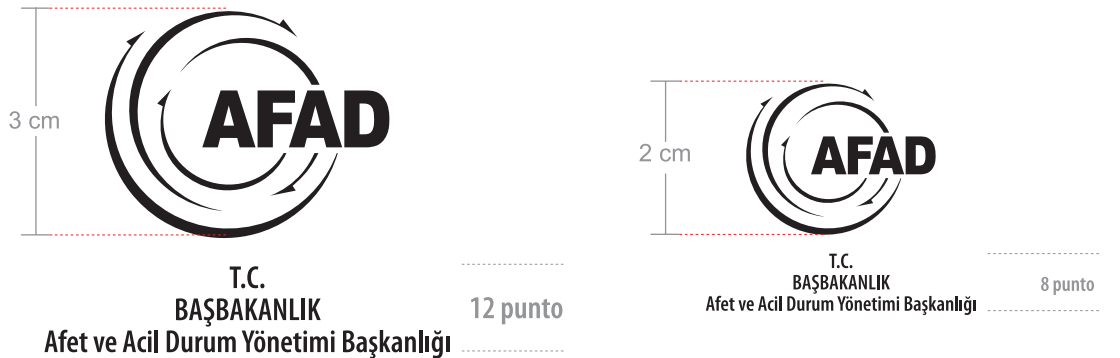

Amblem-Logotype tek başına ve kurum açılımıyla birlikte kullanılırken çevresinde bırakılacak boşluklar AFAD harflerinin yüksekliğinden az olamaz.

Şekillerde harf yüksekliği A değeri ile belirtilmiş ve boş bırakılması gereken alanlar gösterilmiştir.

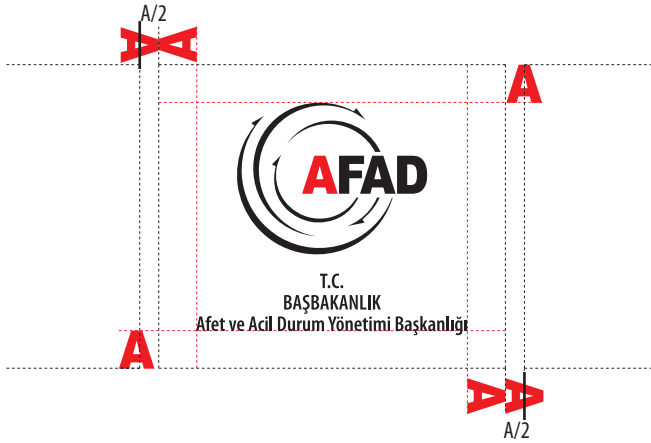

Boşluk kullanımında zemin devam ettirilmek istenirse A/2 oranında kesinti yapılarak zemin uygulama yapılacak olan mecraza sağdan yada soldan hizalanabilir.



Renk, Kurumsal Kimlikte tutarlılığı sağlayan en önemli elemanlardan biridir.

Amblem-Logotype rengi olan turuncu (Pantone 166 C), mavi (Pantone Reflex Blue C) olarak belirlenmiştir. Ton farklılıkları mutlaka önlenmelidir.

Çok özel durumlarda Amblem-Logotype rengi olarak Pantone 877 C ve Pantone 871 C kullanılabilir (ambalaj kağıdı, yılbaşı tebriği gibi).





İki renk baskının ekonomik olmadığı durumlarda Amblem ve Logotype rengi turuncu (Pantone 166 C), mavi (Pantone Reflex Blue C) ve siyah (Pantone Process Black C) olabilir. Siyah için bir Pantone numarası vermek gereksizdir. Yine de kullanılan siyahın başka renge dönüşmemesine dikkat edilmelidir.



Malzemenin kendi renginde Amblem ve Logotype üretilmesi gerekiyorsa (Dökme, kumlama, gofre gibi) malzemenin renginin seçiminde özen gösterilmelidir.

Belirtilen renkler dışında Amblem-Logotype başka renklerle kullanılmaz.

AFAD





**Amblem-Logotype renkleri;
turuncu (Pantone 166 C) ve
mavi (Pantone Reflex Blue C) dir.**

Renk	PANTONE	C M Y K				R G B		
	166 C	0	65	100	0	244	121	32
	Reflex Blue C	100	75	0	0	0	84	166
	877 C							
	871 C							

Renk	RAL	HEXADECIMAL
	2011	# f47920
	5002	# 0054a6

Tek renk gazete baskısının kullanılacağı istisnai durumlarda turuncu (Pantone 166 C) yerine %50 Siyah (Pantone Cool Gray 9C), mavi (Pantone Reflex Blue C) yerine de Siyah (Pantone Process Black C) kullanılmalıdır.



Renk	PANTONE	C	M	Y	K
					
	Process Black C	0	0	0	100
	Cool Gray 9 C	0	0	0	50

Doğru Kullanımlar



Doğru-İki renk
Pantone 166 C
Pantone Reflex Blue C



Doğru-Tek renk
Pantone 166 C



Doğru-Tek renk
Pantone Reflex Blue C



Doğru-Tek renk
Pantone 877 C



Doğru-Tek renk
Pantone 871 C



Doğru-İki renk (Siyah Beyaz Kullanım)
Siyah - %50 Siyah

Yanlış Kullanımlar



Yanlış-Amblem rengi hatalı



Yanlış-Eğik yerleştirilmiş



Yanlış-Oranlar ve yerleşim hatalı



Yanlış-Amblem kullanımı hatalı





Yanlış-Cümle içinde kullanılmış



Yanlış-Kurallara uyulmadan kutu içine alınmış

Amblem-Logotype'ın tek basına veya kurum açılımlıyla birlikte zeminli kullanılması gereken durumlarda daima örneklerdeki renklere sadık kalarak kullanılmalıdır.

 *Pantone 166 C*
 *Pantone Reflex Blue C*



 *Pantone 871 C*



 *Pantone 877 C*



AFAD Amblem-Logotype'ın çiziminde (bkz. bölüm 1.3) dış çember yayının iç bükey ve dış bükey kesimi niteliğinde bir bant kullanımı vardır.

İç bükey kesimli bant Amblem-Logotype ile birlikte mecraya soldan hizalı olarak adres bloğu ile birlikte, web adresi ile birlikte veya boş olarak kullanılabilir.

Dış bükey kesimli bant başlık ve spot amaçlı mecraya soldan yada sağdan hizalı biçimde kurumsal yazı karakterinde MyriadProSemiBoldCondens ile kullanılarak yazılır. Yazının başlangıç noktası dairenin merkezidir.

Bantların rengi AFAD kurumsal renkleri dışında kullanılamaz. (bkz. bölüm 1.12)

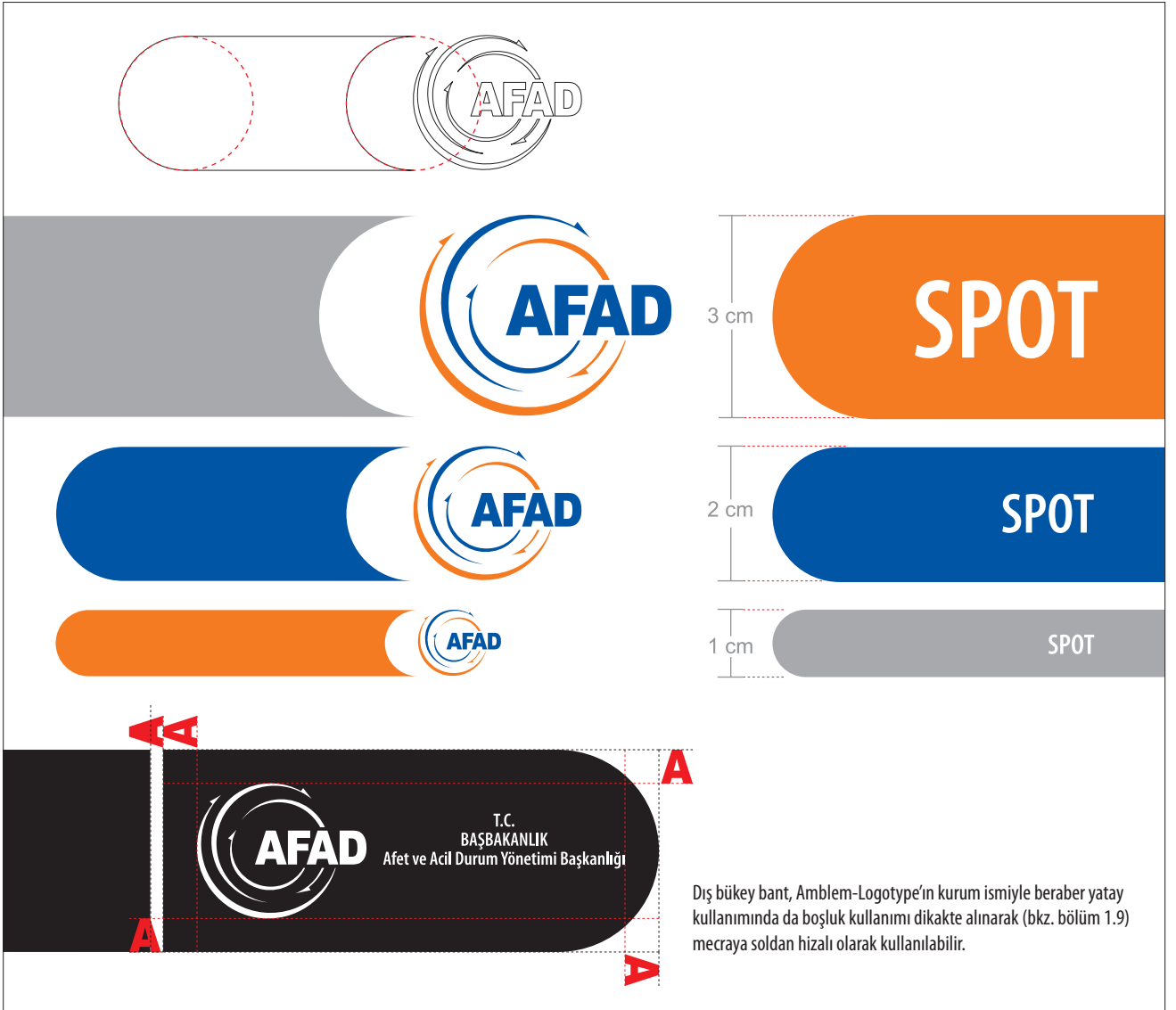

Kuşak oluşturulurken AFAD Amblem-Logotype'ın çiziminde (bkz. bölüm 1.3) amblemi oluşturan çember yaylarından, çizimde kırmızı ile gösterilen yay alınmıştır. Amblem-Logotype üzerinde olduğu gibi, diğer tarafta ise yatay olarak terse dönük haliyle kullanılır.

Amblem-Logotype ve yayların birbirleri ile olan orantıları aşağıdaki gibidir.

Kuşakların rengi AFAD kurumsal renkleri dışında kullanılamaz. (bkz. bölüm 1.12)

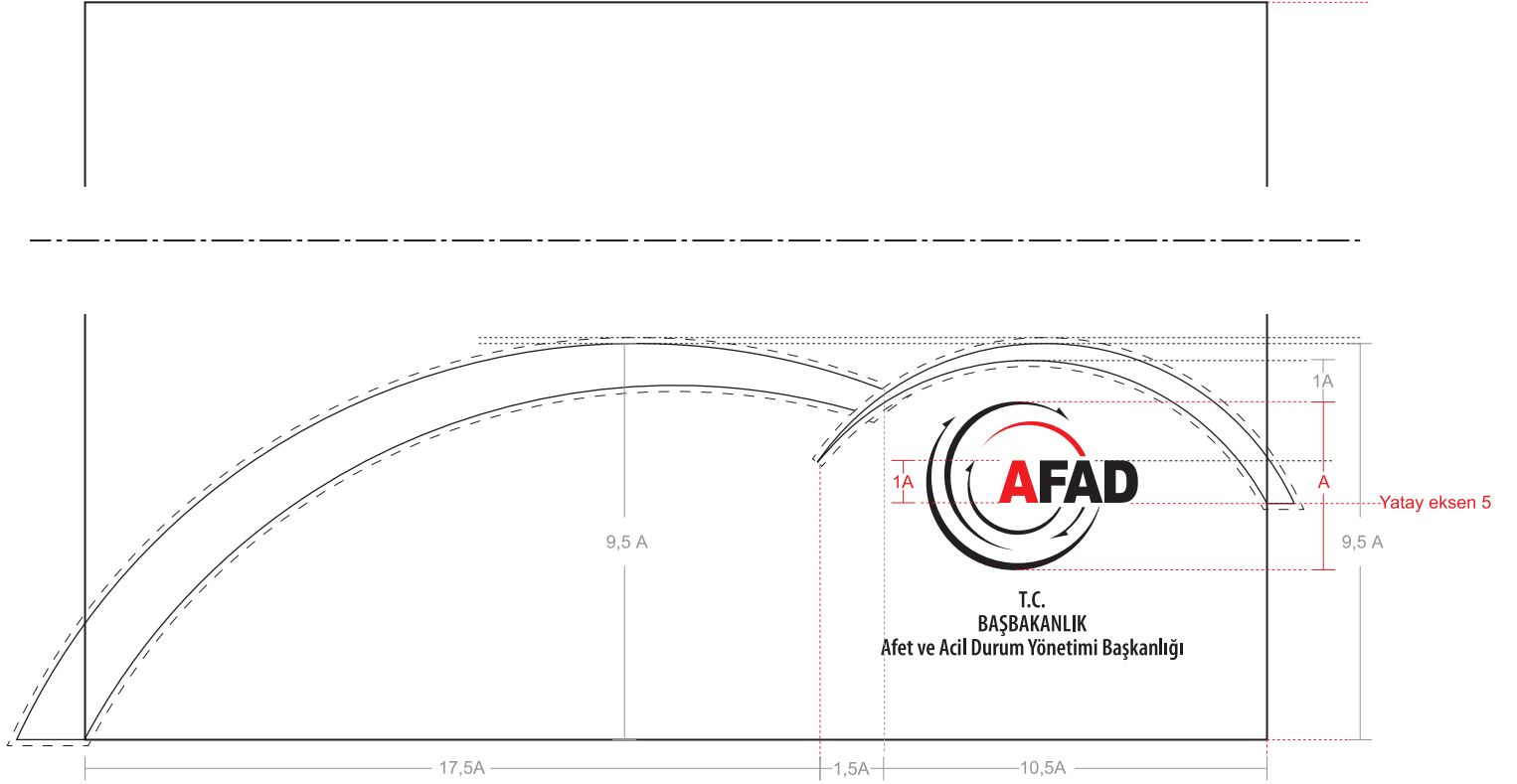

AFAD Amblem-Logotype'ı dekoratif amaçlarla filigran olarak da kullanılabilir.

Filigran genellikle berat, tebrik kartı, ambalaj kağıdı, hisse senedi, tahvil vb. nin fonuna basılır.

Amblem-Logotype'in büyüklüğü uygulanacak alana ve tasarıma göre değişiklik gösterebileceği gibi Amblem-Logotype'in yüksekliğinde 1 cm nin altında inmemelidir.

Filigran bütün fonda silme olarak kullanılabilir.

AFAD
Amblem-Logotype'ı filigran uygulamasında "A" harfinin yüksekliği referans olarak belirlenmiştir. Tüm oranlar "A" harfinin yüksekliği esas alınarak belirlenir. Filigranda kaydırma ise üstteki iki Amblem-Logotype'in merkezine ortalanarak yapılmalıdır.

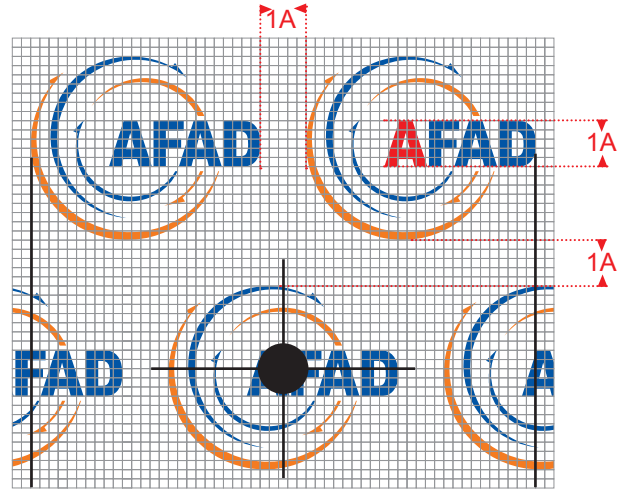

TIPOGRAFI

- 2.0 Tipografi 1 - / Kurum Yazı Karakteri
- 2.1 Tipografi 2 - / Tamamlayıcı Yazı Karakteri
- 2.2 Tipografi 3 - / Yardımcı Yazı Karakteri

Afad Kurumsal Kimliği'nin bir başka ögesi de tipografidir. Tipografiyi bu rehberde gösterildiği şekilde kullanmak, güçlü, bütünlüştürmüş ve ayrıcalıklı bir Afad kimliği oluşturacaktır.

Temel yazı karakteri
 Afad'ın iki temel yazı karakteri;
 Myriad Pro SemiCondensed ve
 Myriad Pro Semibold Condensed

Myriad Pro SemiCondensed
 Ünvanlar, alt başlıklar, açık adresler, form metinleri, yayın isimleri vs. gibi geniş bir kullanım alanı da vardır.

Myriad Pro SemiboldCondensed
 Şahıs ismi, kurum ismi, kitap

Myriad Pro Semibold Condensed

!"#\$%&'()*+,-./0123456789:;<=>?@ABCDEFGHIJKLMN OPQRSTUVWXYZ[\]^_`abcdefghijklmnopqrstuvwxyz{|}~¡¢£¥¦§¨©ª«¬®¯°±²³´µ¶·¸¹º»¼½¾¿ÀÁÂÃÄÅÆÇÈÉÊËÌÍÎÏÐÑÒÓÔÕÖ×ØÙÚÛÜÝÞßàáâãäåæçèéêëìíîïðñòóôõ÷øùúûüýþÿĆćČčĎďǦǧİıŁłŒœŞşŠšŸŽžˆˇ˘˙˚˛˜˝˞˟ˠˡˢˣˤ˥˦˧˨˩˪˫ˬ˭ˮ˯˰˱˲˳˴˵˶˷˸˹˺˻˼˽˾˿ϐϑϒϓϔϕϖϗϘϙϚϛϜϝϞϟϠϡϢϣϤϥϦϧϨϩϪϫϬϭϮϯϰϱϲϳϴϵ϶ϷϸϹϺϻϼϽϾϿϐϑϒϓϔϕϖϗϘϙϚϛϜϝϞϟϠϡϢϣϤϥϦϧϨϩϪϫϬϭϮϯϰϱϲϳϴϵ϶ϷϸϹϺϻϼϽϾϿ√∞∫≈≠≤≥◇

Myriad Pro Condensed

!"#\$%&'()*+,-./0123456789:;<=>?@ABCDEFGHIJKLMN OPQRSTUVWXYZ[\]^_`abcdefghijklmnopqrstuvwxyz{|}~¡¢£¥¦§¨©ª«¬®¯°±²³´µ¶·¸¹º»¼½¾¿ÀÁÂÃÄÅÆÇÈÉÊËÌÍÎÏÐÑÒÓÔÕÖ×ØÙÚÛÜÝÞßàáâãäåæçèéêëìíîïðñòóôõ÷øùúûüýþÿĆćČčĎďǦǧİıŁłŒœŞşŠšŸŽžˆˇ˘˙˚˛˜˝˞˟ˠˡˢˣˤ˥˦˧˨˩˪˫ˬ˭ˮ˯˰˱˲˳˴˵˶˷˸˹˺˻˼˽˾˿ϐϑϒϓϔϕϖϗϘϙϚϛϜϝϞϟϠϡϢϣϤϥϦϧϨϩϪϫϬϭϮϯϰϱϲϳϴϵ϶ϷϸϹϺϻϼϽϾϿϐϑϒϓϔϕϖϗϘϙϚϛϜϝϞϟϠϡϢϣϤϥϦϧϨϩϪϫϬϭϮϯϰϱϲϳϴϵ϶ϷϸϹϺϻϼϽϾϿ√∞∫≈≠≤≥◇

Metinlerde Yazı Karakteri

Temel yazı karakterinin uzun metin dizgisinde ve mail ortamında kullanılması sıkıntılı olabilmektedir. Bu yüzden AFAD'ın her türlü kurum içi/dışı yazışmalarında "Arial" yazı karakteri (fontu) ve ailesi kullanılmıştır. Mail gönderirken yapılan yazışmalarda "Arial" yazı fontu "10 punto" büyüklüğünde kullanılmalıdır.

Metin Dizgisi

Metinleri dizimi soldan blok, sağ serbest formatında olması önerilir fakat özel tasarımlarda farklı uygulamalar yapılabilir.

Paragrafların içeri girmemesi ve bir öncekinden bir satır boşlukla ayrılması önerilir fakat özel tasarımlarda farklı uygulamalar yapılabilir.

Satır sonuna gelen kelimeler bölünebilir, ancak ardarda iki satır bölünmüş kelimelerle bitirilmemelidir.

Arial:

!"#\$%&'()*+,-./0123456789:;<=>?@ABCDEFGHIJKLMN OPQRSTUVWXYZ[\]^_`abcdefghijklmnopqrstuvwxyz{|}~ ¡ ¢ £ ¤ ¥ ¦ § ¨ © ª « ¬ ® ¯ ° ± ² ³ ´ µ ¶ · ¸ ¹ º » ¼ ½ ¾ ¿ À Á Â Ã Ä Å Æ Ç È É Ê Ë Ì Í Î Ï Ð Ñ Ò Ó Ô Õ Ö × Ø Ù Ú Û Ü Ý Þ ß à á â ã ä å æ ç è é ê ë ì í î ï ð ñ ò ó ô õ ö ÷ ø ù ú û ü ý þ ÿ Ā ā Ą ą Ć ć Ĉ ĉ Ċ ċ Ď ě Ğ ğ Ĩ ĩ Ł ł Œ œ Š š Ś ś Ÿ Ž ž ˆ ˇ ˘ ˙ ˚ ˛ ˜ ˝ Ω π − — ‘ ’ , “ ” „ † • … ‰ ‹ › € ™ ∂ Δ ∏ Σ − ∙ √ ∞ ∫ ≈ ≠ ≤ ≥ ∅ fl

Arial Italic:

!"#\$%&'()*+,-./0123456789:;<=>?@ABCDEFGHIJKLMN OPQRS
TUVWXYZ[\]^_`abcdefghijklmnopqrstuvwxyz{|}~ ¡ ¢ £ ¤ ¥ ¦ § ¨ © ª « ¬ ® ¯ ° ± ² ³ ´ µ ¶ · ¸ ¹ º » ¼ ½ ¾ ¿ À Á Â Ã Ä Å Æ Ç È É Ê Ë Ì Í Î Ï Ð Ñ Ò Ó Ô Õ Ö × Ø Ù Ú Û Ü Ý Þ ß à á â ã ä å æ ç è é ê ë ì í î ï ð ñ ò ó ô õ ö ÷ ø ù ú û ü ý þ ÿ Ā ā Ą ą Ć ć Ĉ ĉ Ċ ċ Ď ě Ğ ğ Ĩ ĩ Ł ł Œ œ Š š Ś ś Ÿ Ž ž ˆ ˇ ˘ ˙ ˚ ˛ ˜ ˝ Ω π − — ‘ ’ , “ ” „ † • … ‰ ‹ › € ™ ∂ Δ ∏ Σ − ∙ √ ∞ ∫ ≈ ≠ ≤ ≥ ∅

Arial Bold:

!"#\$%&'()*+,-./0123456789:;<=>?@ABCDEFGHIJKLMN OPQR
STUVWXYZ[\]^_`abcdefghijklmnopqrstuvwxyz{|}~ ¡ ¢ £ ¤ ¥ ¦ § ¨ © ª « ¬ ® ¯ ° ± ² ³ ´ µ ¶ · ¸ ¹ º » ¼ ½ ¾ ¿ À Á Â Ã Ä Å Æ Ç È É Ê Ë Ì Í Î Ï Ð Ñ Ò Ó Ô Õ Ö × Ø Ù Ú Û Ü Ý Þ ß à á â ã ä å æ ç è é ê ë ì í î ï ð ñ ò ó ô õ ö ÷ ø ù ú û ü ý þ ÿ Ā ā Ą ą Ć ć Ĉ ĉ Ċ ċ Ď ě Ğ ğ Ĩ ĩ Ł ł Œ œ Š š Ś ś Ÿ Ž ž ˆ ˇ ˘ ˙ ˚ ˛ ˜ ˝ Ω π − — ‘ ’ , “ ” „ † • … ‰ ‹ › € ™ ∂ Δ ∏ Σ − ∙ √ ∞ ∫ ≈ ≠ ≤ ≥ ∅

Arial Bold Italic:

!"#\$%&'()*+,-./0123456789:;<=>?@ABCDEFGHIJKLMN OPQR
STUVWXYZ[\]^_`abcdefghijklmnopqrstuvwxyz{|}~ ¡ ¢ £ ¤ ¥ ¦ § ¨ © ª « ¬ ® ¯ ° ± ² ³ ´ µ ¶ · ¸ ¹ º » ¼ ½ ¾ ¿ À Á Â Ã Ä Å Æ Ç È É Ê Ë Ì Í Î Ï Ð Ñ Ò Ó Ô Õ Ö × Ø Ù Ú Û Ü Ý Þ ß à á â ã ä å æ ç è é ê ë ì í î ï ð ñ ò ó ô õ ö ÷ ø ù ú û ü ý þ ÿ Ā ā Ą ą Ć ć Ĉ ĉ Ċ ċ Ď ě Ğ ğ Ĩ ĩ Ł ł Œ œ Š š Ś ś Ÿ Ž ž ˆ ˇ ˘ ˙ ˚ ˛ ˜ ˝ Ω π − — ‘ ’ , “ ” „ † • … ‰ ‹ › € ™ ∂ Δ ∏ Σ − ∙ √ ∞ ∫ ≈ ≠ ≤ ≥ ∅

KURUMSAL EVRAKLAR

3.0	Kartvizit - 1
3.1	Kartvizit - 2
3.2	Antetli
3.3	Antetli Uygulama
3.4	Diplomat Zarf
3.5	Diplomat Zarf Uygulama
3.6	Torba Zarf
3.7	Torba Zarf Uygulama
3.8	Kapaklı Dosya
3.9	İmza Dosyası
3.10	Klasör
3.11	Kutu Klasör
3.12	Davetiye / Tebrik
3.13	A4 Kitap Kapağı
3.14	Bloknot
3.15	CD Üssü ve CD Kutusu
3.16	Konuşma Kartı
3.17	Not Kartı
3.18	Klasör Sırtlığı
3.19	Akreditasyon Kartı
3.20	Power Point Sunum Formatı

AFAD Amblem-Logotype'ı taşıyan her kartvizitte aşağıdaki standartlar uygulanmalıdır.

Bu standartlar dışında üretilen hiçbir kartvizitte AFAD Amblem-Logotype'ı kullanılamaz.



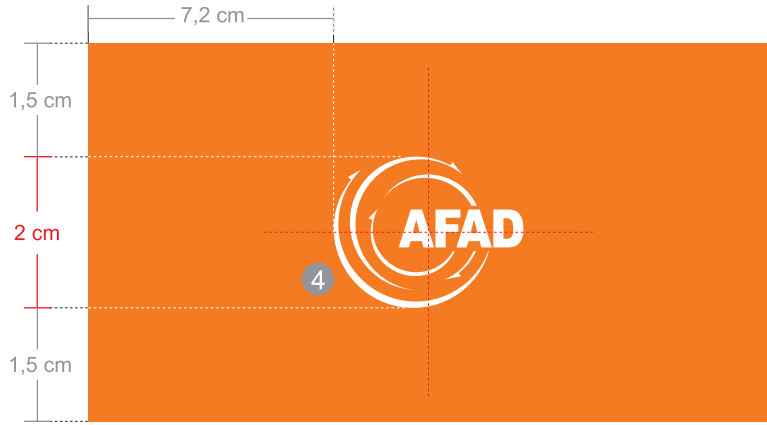
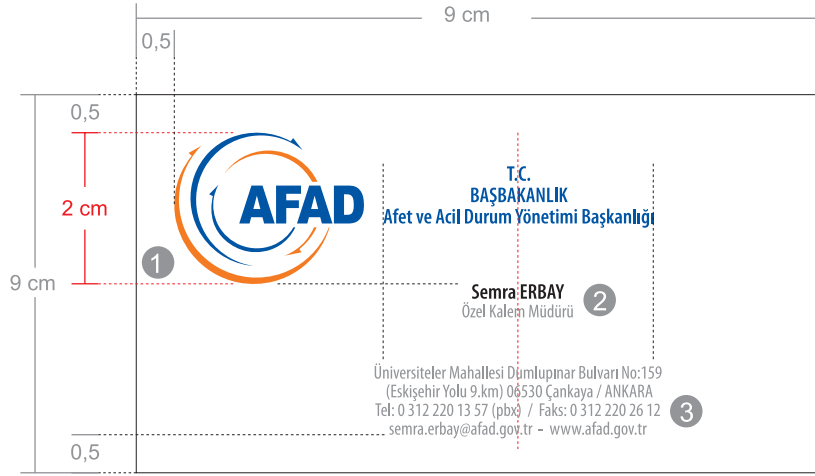

Kartvizit için 350 gr mat kuşe kağıt kullanılmalı ve mat laminasyon uygulanmalıdır. Tek dil kartlarda arka bölümdeki Amblem-Logotype için lokal LAK uygulanabilir. Grafik öğelerin birbiriyle olan ilişkisi ve oranları yukarıda ki gibidir.

Boyutlar
9cm x 5 cm

Kağıt:
350 gr mat kuşe

Baskı renk sayısı: 2
Pantone Reflex Blue C
Pantone 166 C

Grafik öğelerin birbiriyle olan ilişkisi ve oranları yukarıdaki gibidir.

İlgili tasarım, uygulamaya hazır halde ek'te bulunan CD içerisinde mevcuttur.

- 1 **AFAD Amblem-Logotype'ı ve Kurum İsmi**
Kartvizitlerde AFAD Amblem-Logotype'ı Kartvizitin sol üst köşesinden eşit uzaklıklarda ve 2 cm yüksekliğinde kullanılır. Kurum ismi yanda kullanılmıştır. Amblem-Logotype'in kurum ismi ile kullanım kurallarında 2 cm yüksekliğinde Amblem-Logotype için, kurum ismi Myriad Pro Semibold Condensed ve 8 puntodur.
- 2 **Personel İsmi ve ünvan**
Kartvizitlerde Personel ismi, Amblem-Logotype'in diğer unsurlara olan hizalama kurallarına göre yatay eksen 7 ye ve Kurum ismine ortalanarak hizalanmalıdır. Personel ismi Myriad Pro Semibol Condensed ve 8 punto ile, ünvan ise Myriad Pro Condensed 7 punto ile yazılır.
- 3 **Kurum Adresi**
Kartvizitlerde kurum adresi, kurum ismine ve personel ismine ortalanarak hizalanmalıdır. Kurum adresi Myriad Pro Condensed 7 punto ile yazılır.
- 4 **AFAD Amblem-Logotype'ı (ARKA YÜZEY)**
Tek dilde basılan kartvizitlerin arkasında kullanılan Amblem-Logotype 2 cm yüksekliğinde ve kartvizit merkezine ortalanarak kullanılır.

AFAD Amblem-Logotype'i taşıyan antetli kağıtlarda aşağıdaki standartlar uygulanmalıdır.
Resmi yazışmalarda uyulanacak esas ve usuller hakkında yönetmelik gereği, AFAD antetli yazışmalarda "Times New Roman" yazı tipi ve 12 punto kullanılması esastır.

Orjinalinin %70'i boyutundadır.



**T.C.
BAŞBAKANLIK
Afet ve Acil Durum Yönetimi Başkanlığı**

Sayı :
Konu :

...../...../2012

**GENELKURMAY BAŞKANLIĞINA
(Genel Plan Prensipler Başkanlığı)**

İlgi : a)
b)

.....
.....
.....
.....
.....
.....
.....
.....
.....
.....
.....

.....
Başkan

EKLER :
1- Yazı Örneği (3 sayfa)
2- Yönetmelik (5 sayfa)

DAĞITIM :
Gereği:

Bilgi:

.../.../2012 V.H.K.İ. : (Paraf)
.../.../2012 Grup Bşk. : (Paraf)
.../.../2012 D. Bşk. : (Paraf)
.../.../2012 Başkan Yrd. : (Paraf)

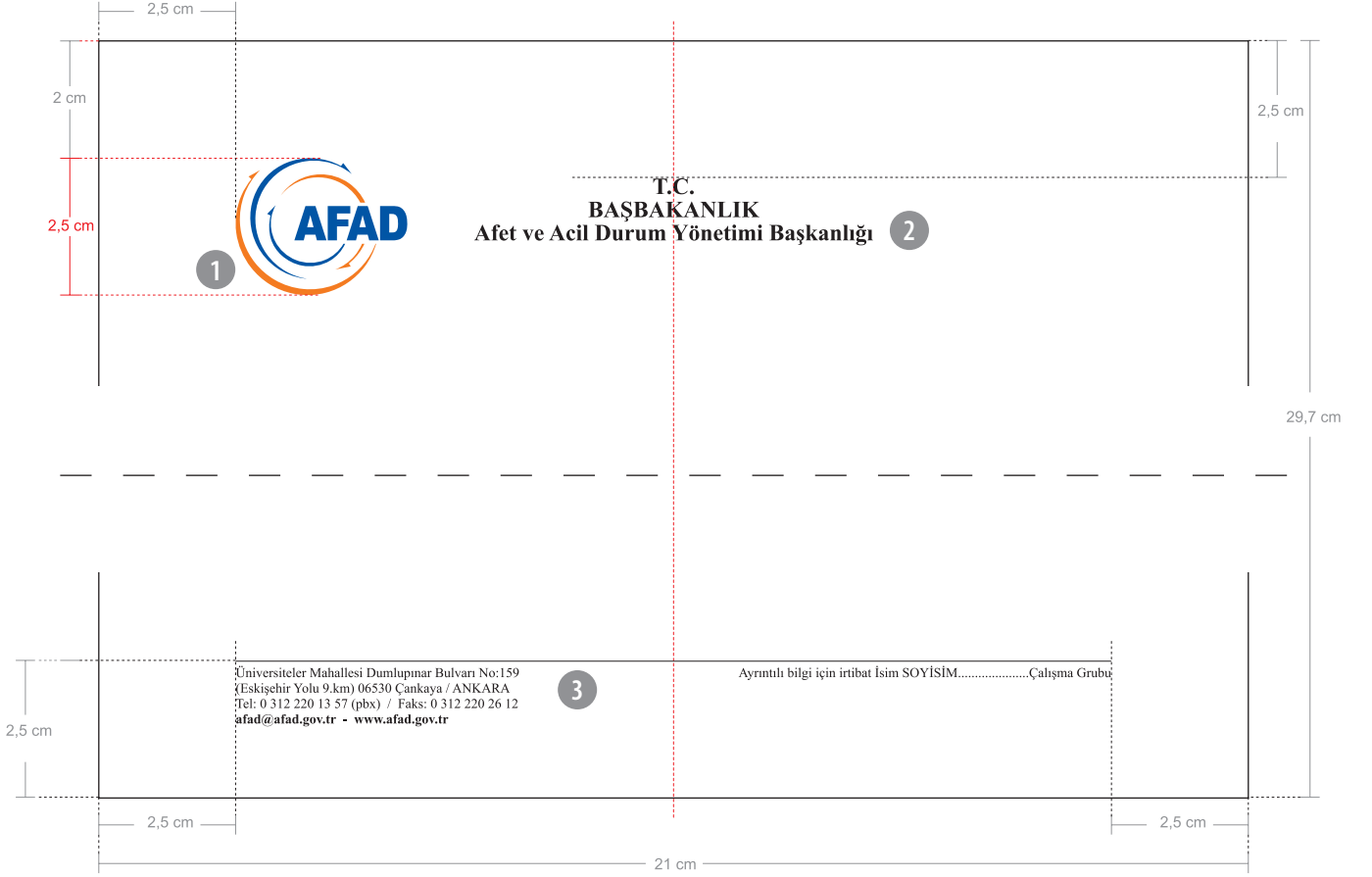

Boyutlar

21 cm x 29,7 cm

Kağıt:

90 gr 1.hamur

Baskı renk sayısı: 2

Pantone Reflex Blue C

Pantone 166 C

Grafik öğelerin birbiriyle olan ilişkisi ve oranları yukarıdaki gibidir.

İlgili tasarım, uygulamaya hazır halde ek'te bulunan CD içerisinde mevcuttur.

1 AFAD Amblem-Logotype'ı

Antetli kağıtlarda AFAD Amblem-Logotype'ı kağıdın sol üst köşesinden belirtilen uzaklıklarda ve 2,5 cm yüksekliğinde kullanılır.

2 Kurum İsmi

Antetli kağıtlarda kurum ismi, resmi yazışmalarda uyulanacak esas ve usuller hakkında yönetmelik gereği Times New Roman ve 12 punto ile yazılır. Kağıda ortali olarak yazılmalıdır.

3 Kurum Adresi

Antetli kağıtlarda kurum adresi, resmi yazışmalarda uyulanacak esas ve usuller hakkında yönetmelik gereği Times New Roman ve 7 punto ile yazılır. Kağıdın sol alt köşesinden belirtilen mesafelerde sola bloklanarak kullanılır.

AFAD Amblem-Logotype'i taşıyan her diplomat zarfta aşağıdaki standartlar uygulanmalıdır.

Bu standartlar dışında üretilen hiçbir diplomat zarfta AFAD Amblem-Logotype'i kullanılamaz.

Orjinalinin %70'i boyutundadır.

Pencereli Diplomat Zarf

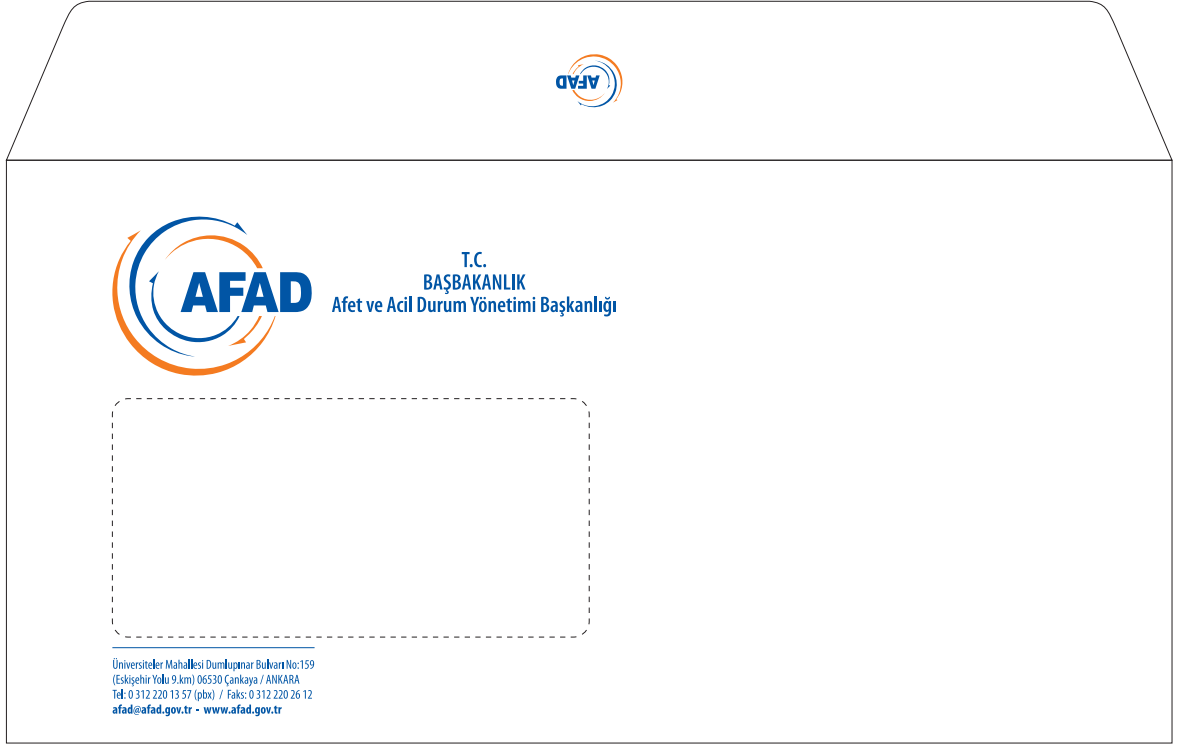

Orjinalinin %70'i boyutundadır.

Penceresiz Diplomat Zarf

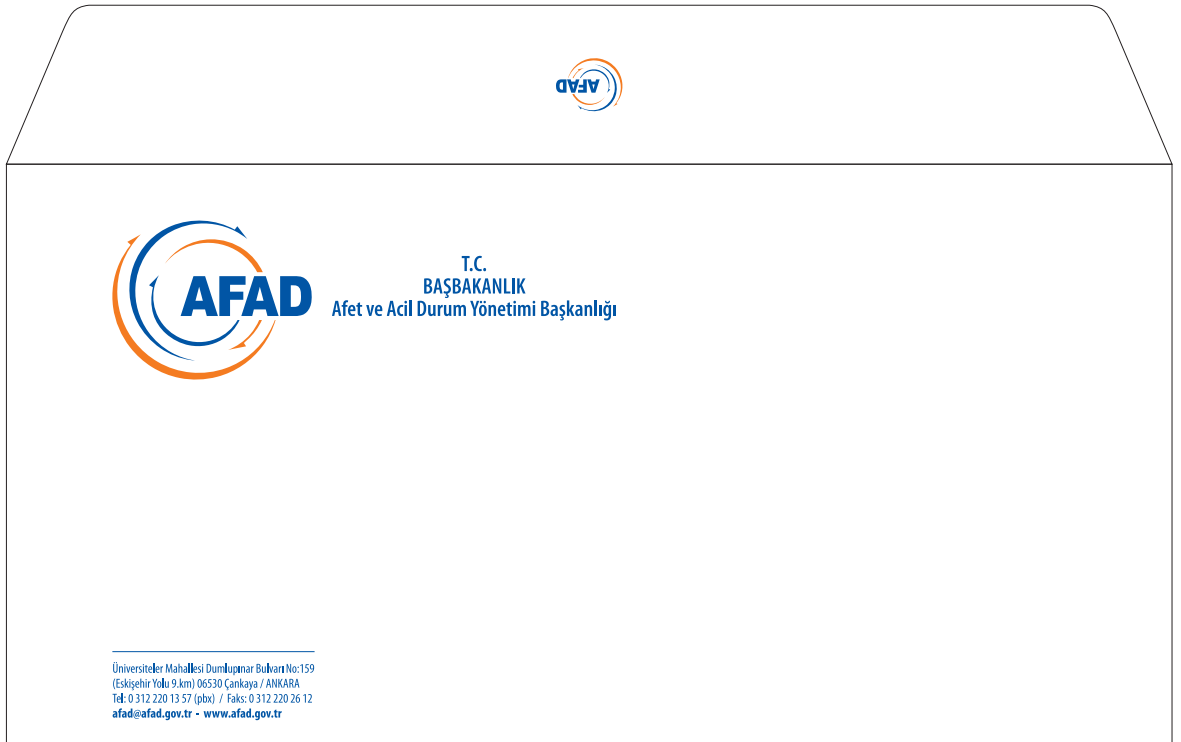

AFAD Amblem-Logotype'ı taşıyan her diplomat zarfta aşağıdaki standartlar uygulanmalıdır.

Bu standartlar dışında üretilen hiçbir diplomat zarfta AFAD Amblem-Logotype'ı kullanılamaz.

Orjinalinin %70'i boyutundadır.

Pencereli Diplomat Zarf

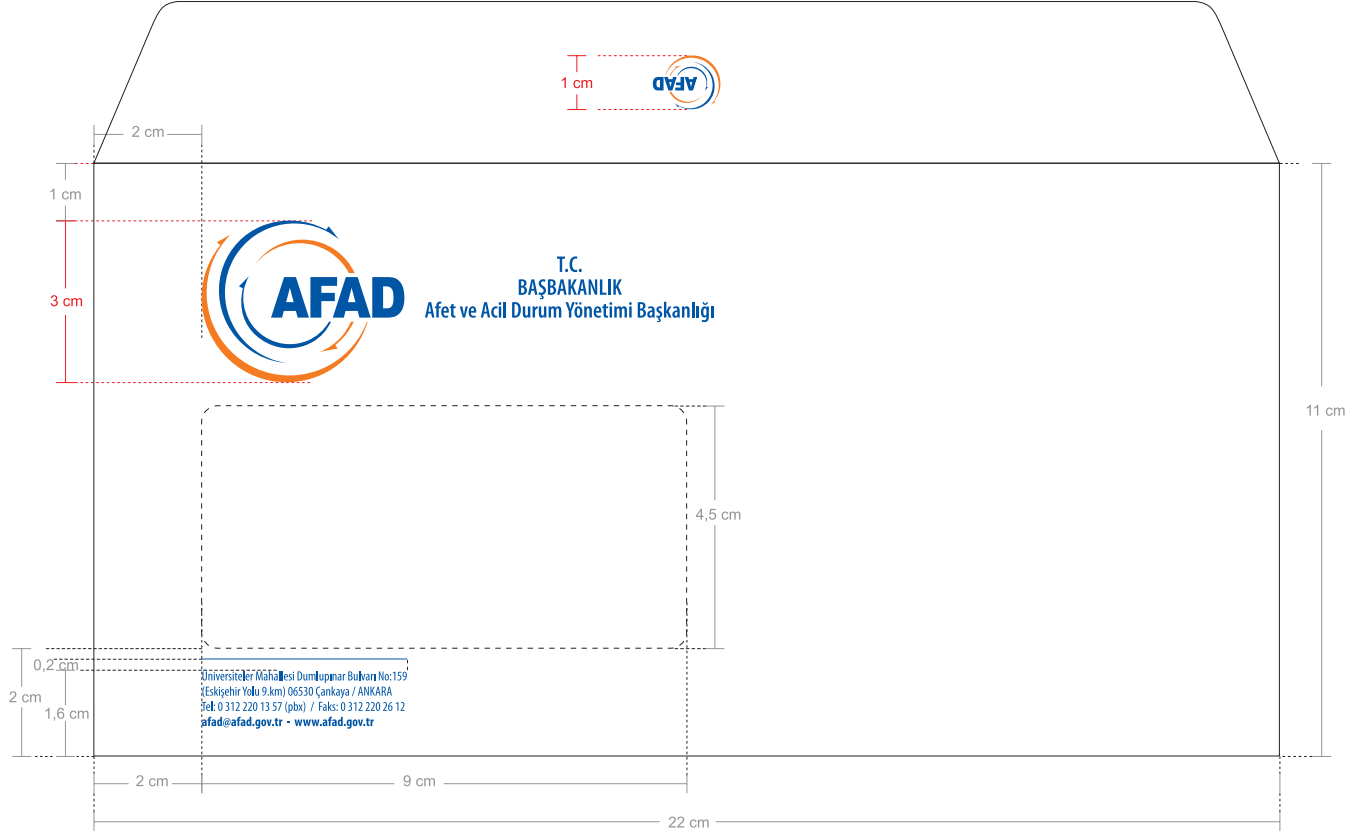

Boyutlar

11 cm x 22 cm

Kağıt:

110 gr 1.hamur

Baskı renk sayısı: 2

Pantone Reflex Blue C

Pantone 166 C

Grafik öğelerin birbiriyle olan ilişkisi ve oranları yukarıdaki gibidir.

İlgili tasarım, uygulamaya hazır halde ek'te bulunan CD içerisinde mevcuttur.

1

AFAD Amblem-Logotype'ı ve Kurum İsmi

Diplomat zarfta AFAD Amblem-Logotype'ı zarfın sol üst köşesinden belirtilen uzaklıklarda ve 3 cm yüksekliğinde kullanılır. Kurum ismi yanda kullanılmıştır. Amblem-Logotype'in kurum ismi ile kullanımında 3 cm yüksekliğinde Amblem-Logotype için, kurum ismi Myriad Pro Semibold Condensed ve 12 puntodur.

2

Kurum Adresi

Diplomat zarfta kurum adresi, Kurum adresi Myriad Pro Condensed ve 7 punto ile yazılır. Zarfın sol alt köşesinden belirtilen mesafelerde Amblem-Logotype'a soldan bloklanarak kullanılır.

AFAD Amblem-Logotype'ı taşıyan her torba zarfta aşağıdaki standartlar uygulanmalıdır.

Bu standartlar dışında üretilen hiçbir torba zarfta AFAD Amblem-Logotype'ı kullanılamaz.

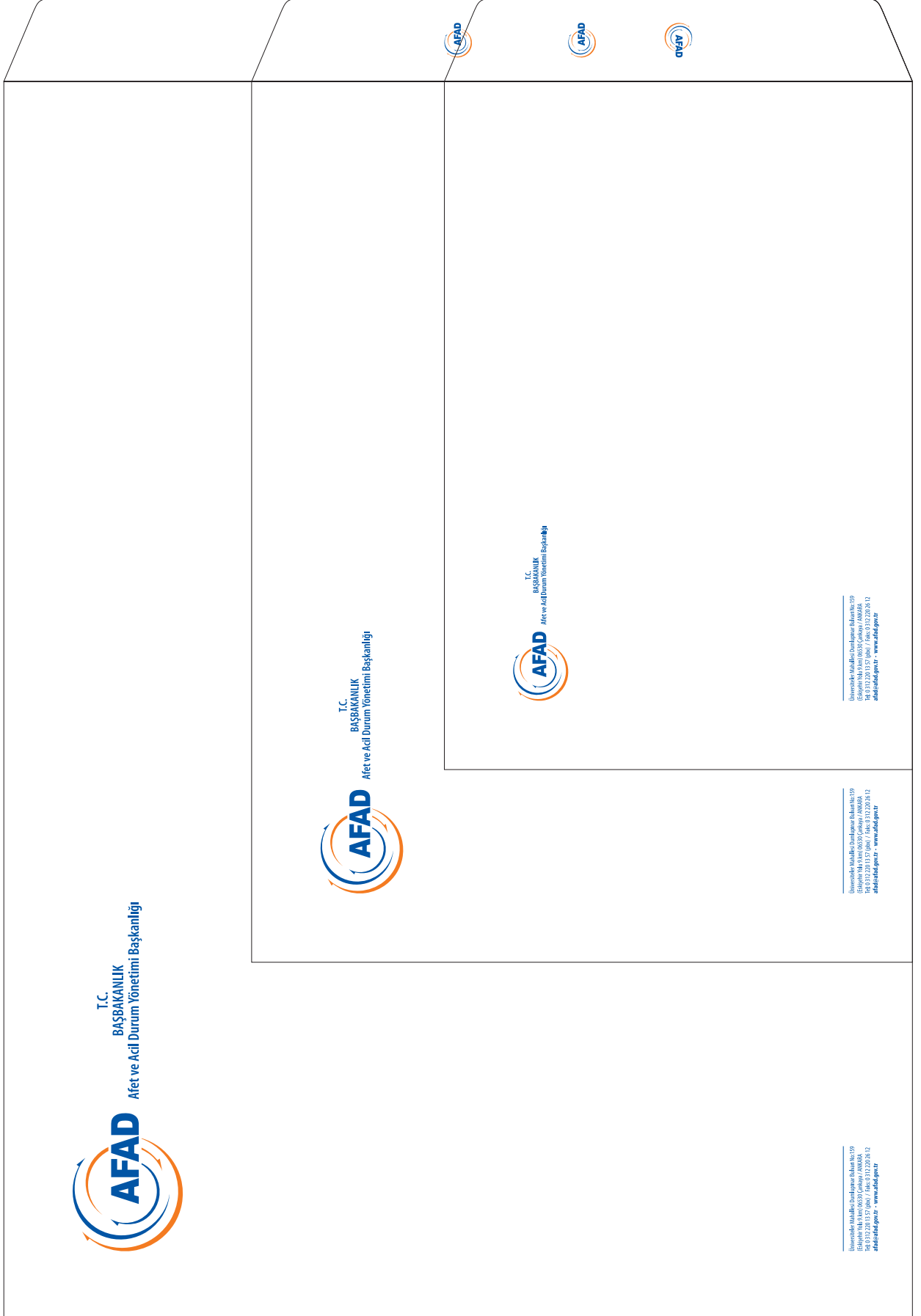

AFAD Amblem-Logotype'ı taşıyan her dosya da aşağıdaki standartlar uygulanmalıdır.

AFAD Amblem-Logotype'ı ve Kurum İsmi

AFAD Amblem-Logotype'ı dosya ön kapağında sağ alt köşesinden belirtilen uzaklıklarda, arka kapağında ortalı ve iç kulakta ortalı olarak 3 cm yüksekliğinde kullanılır. Kurum ismi Amblem-Logotype'in altında kullanılmıştır. Amblem-Logotype'in kurum ismi ile kullanımında 3 cm yüksekliğinde Amblem-Logotype için, kurum ismi Myriad Pro Semibold Condensed ve 12 puntodur.

Kurum Adresi

Myriad Pro Semibold Condensed ve 7 punto ile yazılır. Dosyanın arka kapağının altında Amblem-Logotype'a ortalı olarak kullanılır.

Tasarım elemanlarından kuşak kullanılmıştır. (bkz. bölüm 1.17)

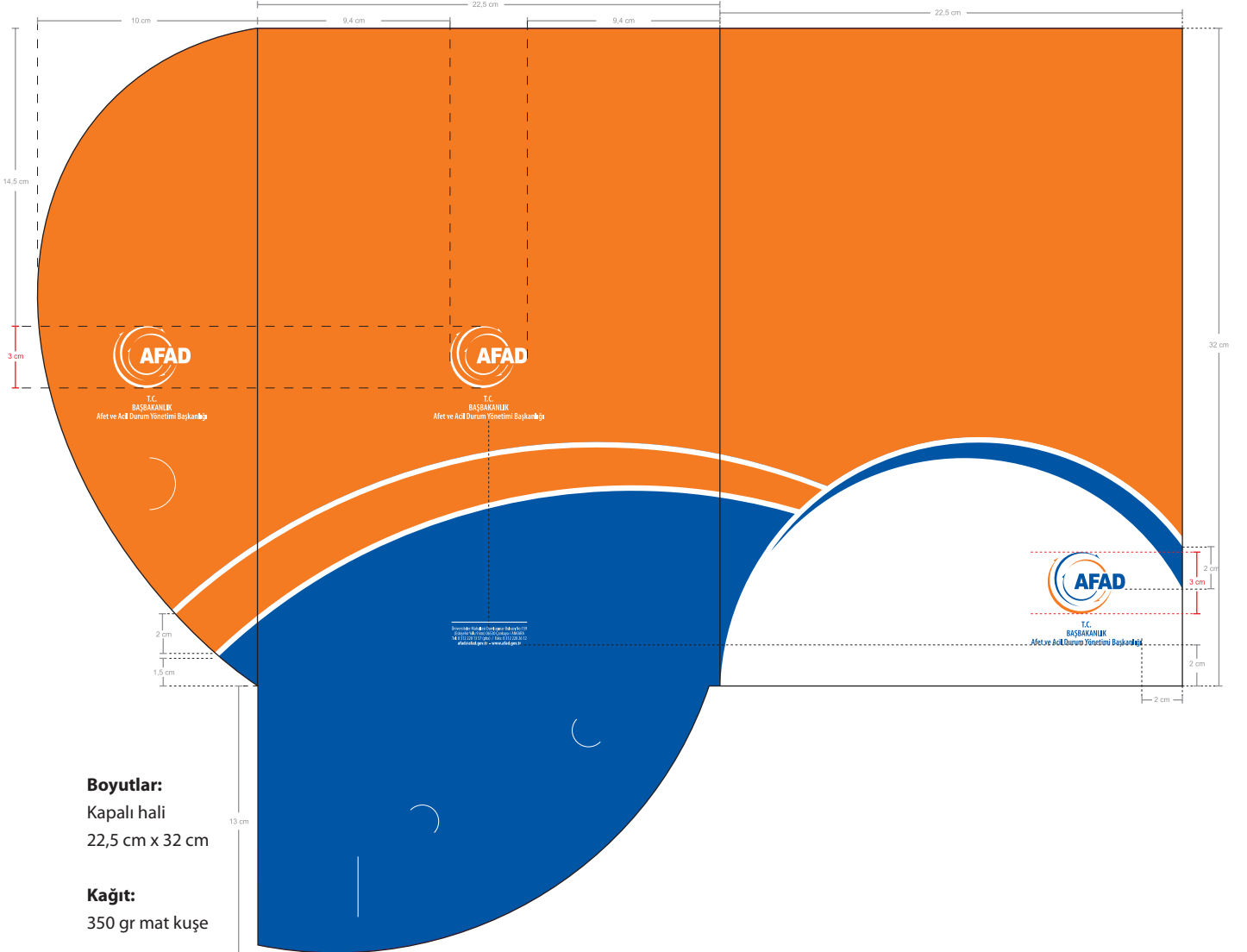

Baskı renk sayısı: 2

Pantone Reflex Blue C

Pantone 166 C

Dosya 350 gr mat kuşe kağıt kullanılmalı ve mat laminasyon uygulanmalıdır. Amblem-Logotipler için lokal LAK uygulanabilir.

Grafik öğelerin birbiriyle olan ilişkisi ve oranları yukarıdaki gibidir.

İlgili tasarım, uygulamaya hazır halde ek'te bulunan CD içerisinde mevcuttur.

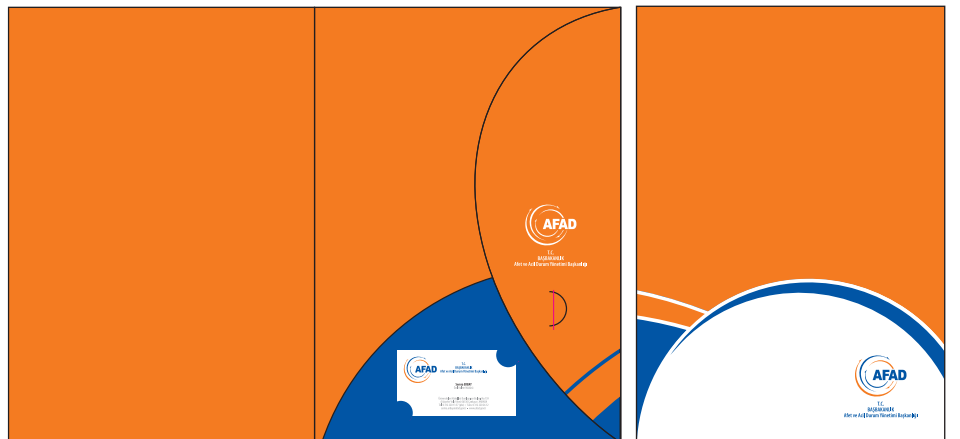

AFAD Amblem-Logotype'ı taşıyan her dosya da aşağıdaki standartlar uygulanmalıdır.

AFAD Amblem-Logotype'ı ve Kurum İsmi

AFAD Amblem-Logotype'ı dosya ön kapağında sağ alt köşesinden belirtilen uzaklıklarda, arka kapağında ortalı olarak 3 cm yüksekliğinde kullanılır. Kurum ismi Amblem-Logotype'in altında kullanılmıştır. Amblem-Logotype'in kurum ismi ile kullanımında 3 cm yüksekliğinde Amblem-Logotype için, kurum ismi Myriad Pro Semibold Condensed ve 12 puntodur.

Kurum Adresi

Myriad Pro Semibold Condensed ve 7 punto ile yazılır. Dosyanın arka kapağının altında Amblem-Logotype'a ortalanarak kullanılır.

Tasarım elemanlarından kuşak kullanılmıştır. (bkz. bölüm 1.17)

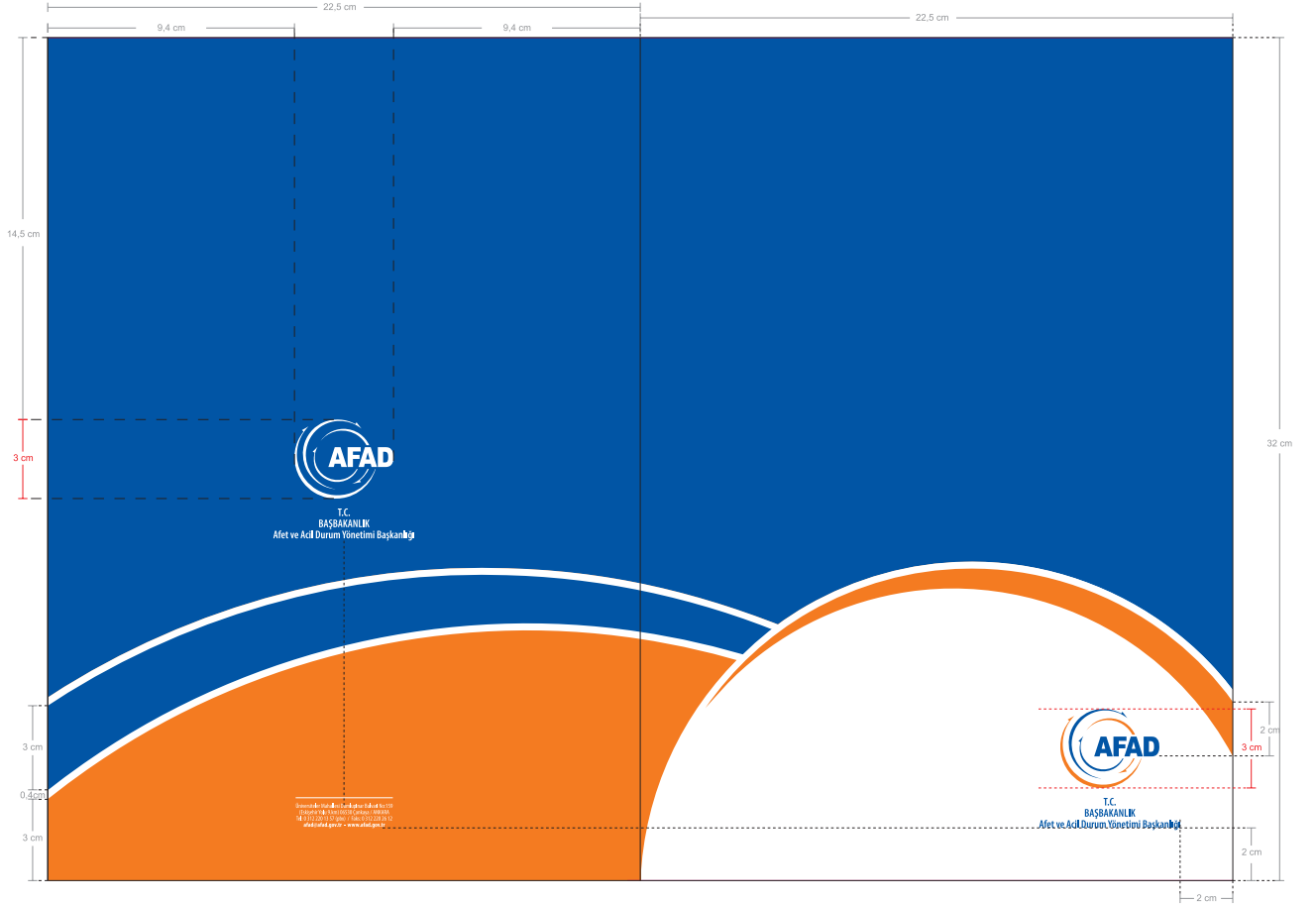

Boyutlar:

Kapalı hali
22,5 cm x 32 cm

Kağıt:

350 gr mat kuşe

Baskı renk sayısı: 2

Pantone Reflex Blue C

Pantone 166 C

Dosya 350 gr mat kuşe kağıt kullanılmalı ve mat laminasyon uygulanmalıdır. Amblem-Logotipler için lokal LAK uygulanabilir.

Grafik öğelerin birbiriyle olan ilişkisi ve oranları yukarıdaki gibidir.

İlgili tasarım, uygulamaya hazır halde ek'te bulunan CD içerisinde mevcuttur.



AFAD Amblem-Logotype'ı taşıyan her klasör aşağıdaki standartlar uygulanmalıdır.

AFAD Amblem-Logotype'ı ve Kurum İsmi

AFAD Amblem-Logotype'ı klasör ön kapağında sağ alt köşesinden belirtilen uzaklıklarda, arka kapağında ortali olarak 3 cm yüksekliğinde kullanılır. Kurum ismi Amblem-Logotype'in altında kullanılmıştır. Amblem-Logotype'in kurum ismi ile kullanımında 3 cm yüksekliğinde Amblem-Logotype için, kurum ismi Myriad Pro Semibold Condensed ve 12 puntodur.

Kurum Adresi

Myriad Pro Condensed ve 7 punto ile yazılır. Dosyanın arka kapağının altında Amblem-Logotype'a ortalanarak kullanılır.

Tasarım elemanlarından kuşak kullanılmıştır. (bkz. bölüm 1.17)

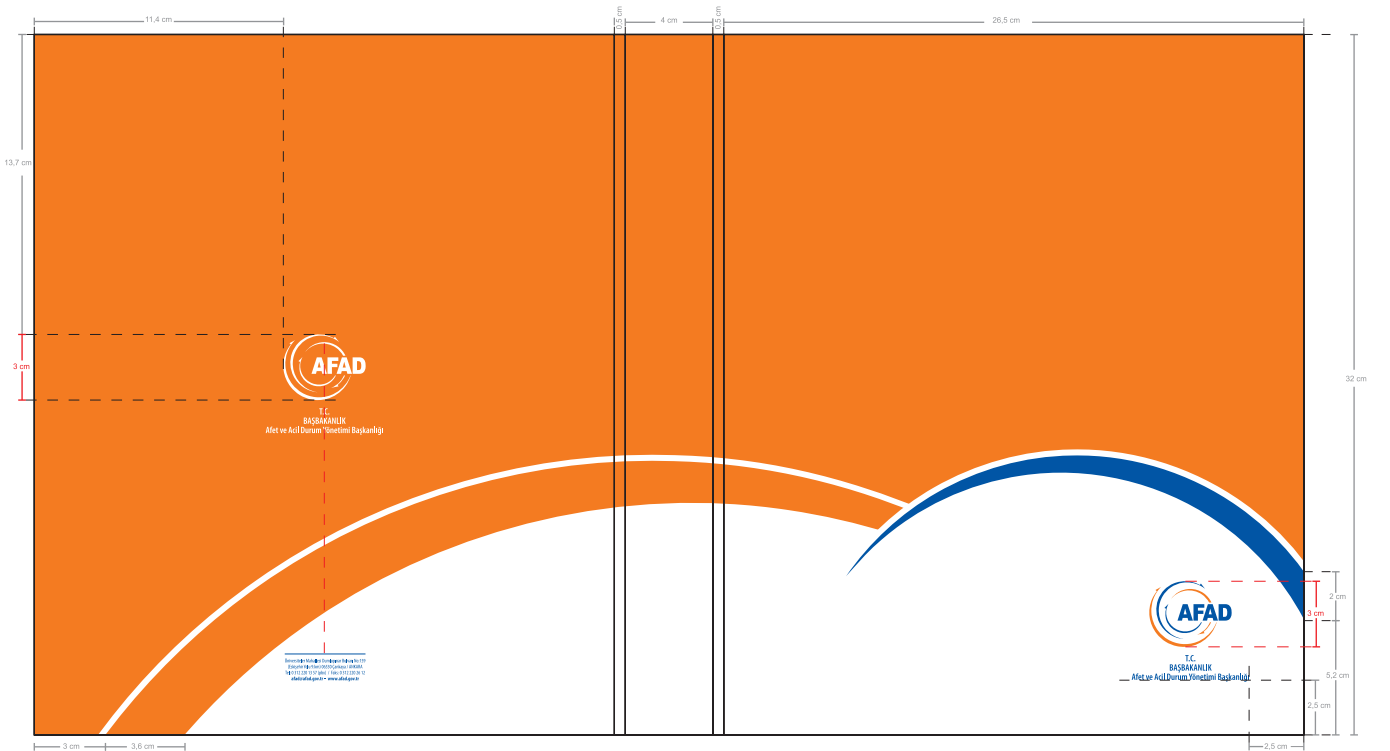

Boyutlar:

Kapalı hali
26,5 cm x 32 cm

Kağıt:

170 gr mat kuşe

Baskı renk sayısı: 2

Pantone Reflex Blue C

Pantone 166 C

Klasörde 170 gr mat kuşe kağıt kullanılmalı ve 3mm mukavvaya sıvanarak mat laminasyon uygulanmalıdır. Amblem-Logotipler için lokal LAK uygulanabilir.

Grafik öğelerin birbiriyle olan ilişkisi ve oranları yukarıdaki gibidir.

İlgili tasarım, uygulamaya hazır halde ek'te bulunan CD içerisinde mevcuttur.



AFAD Amblem-Logotype'ı taşıyan her kutu klasör aşağıdaki standartlar uygulanmalıdır.

AFAD Amblem-Logotype'ı ve Kurum İsmi

AFAD Amblem-Logotype'ı kutu klasör ön kapağında ortada yatay ekseninde belirtilen uzaklıklarda, 4 cm yüksekliğinde kullanılır. Kurum ismi Amblem-Logotype'in yanında kullanılmıştır. Amblem-Logotype'in kurum ismi ile kullanımında 4 cm yüksekliğinde Amblem-Logotype için, kurum ismi Myriad Pro Semibold Condensed ve 16 puntodur.

Kurum Adresi

Myriad Pro Condensed ve 7 punto ile yazılır. Dosyanın arka kapağında belirtilen mesafede sola bloklu olarak ön kapaktan gelen bantın ortasında kullanılır.

Tasarım elemanlarından kuşak ve bant kullanılmıştır. (bkz. bölüm 1.16 / 1.17)

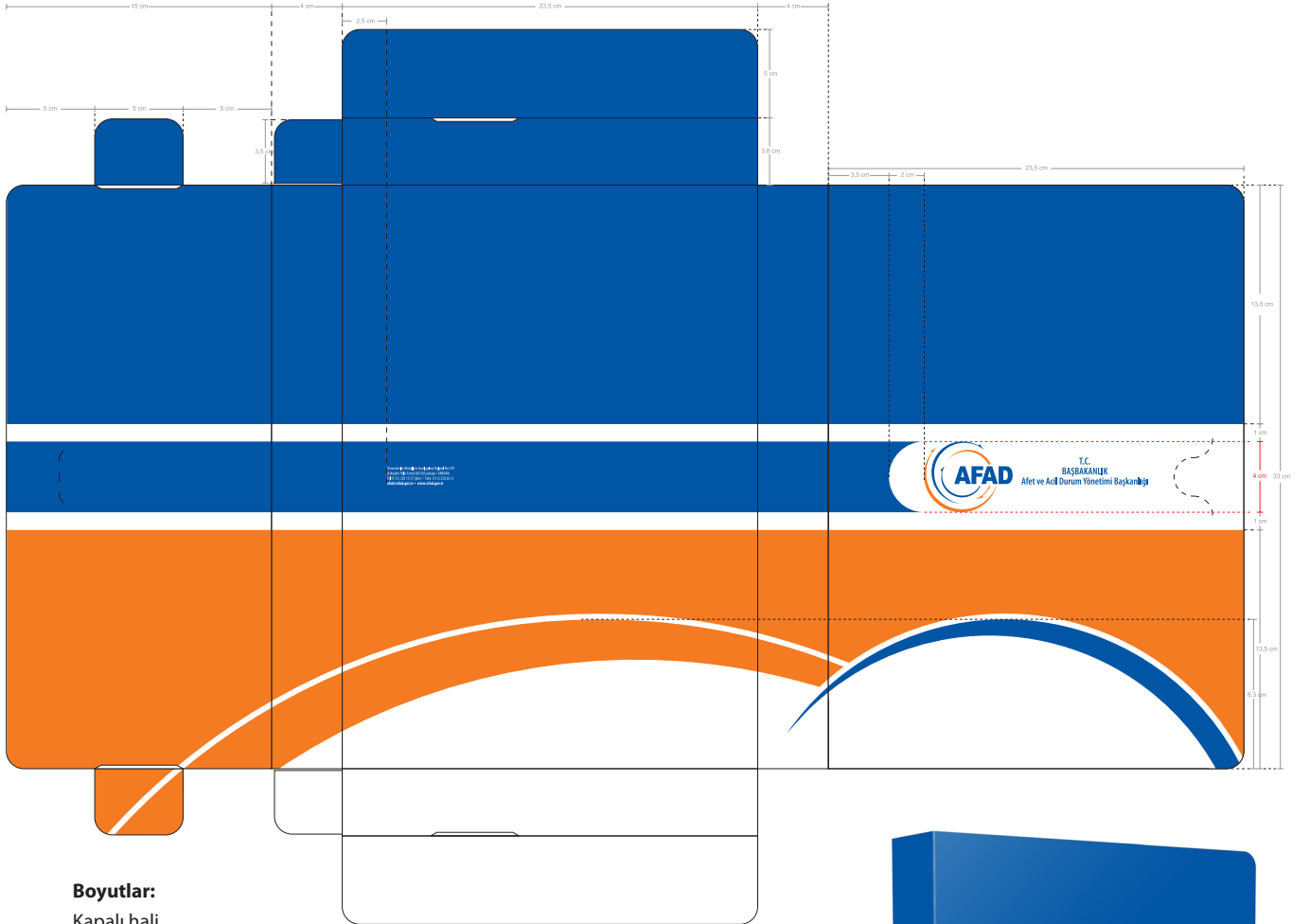

Boyutlar:

Kapalı halde
23,5 cm x 33 cm

Kağıt:

350 gr mat kuşe veya PVC

Baskı renk sayısı: 2

Pantone Reflex Blue C

Pantone 166 C

Kutu Klasörde 350 gr mat kuşe kağıt kullanılmalı ve mat laminasyon uygulanmalıdır. Amblem-Logotyplar için lokal LAK uygulanabilir.

Grafik öğelerin birbiriyle olan ilişkisi ve oranları yukarıdaki gibidir.

İlgili tasarım, uygulamaya hazır halde ek'te bulunan CD içerisinde mevcuttur.



AFAD Amblem-Logotype'ı ve Kurum İsmi

Davetiye ön kapağında sağ ortadan belirtilen uzaklıklarda, 3 cm, içerde ise 2 cm kullanılır. Kurum ismi dışta Amblem-Logotype'ın yanında, içerde ise altında kullanılmıştır.

Kurum Adresi

Davetiyein arka kapağında kuşağa ortalanarak belirtilen mesafede sola bloklanır.

Tasarım elemanlarından bant kullanılmıştır. (bkz. bölüm 1.16)

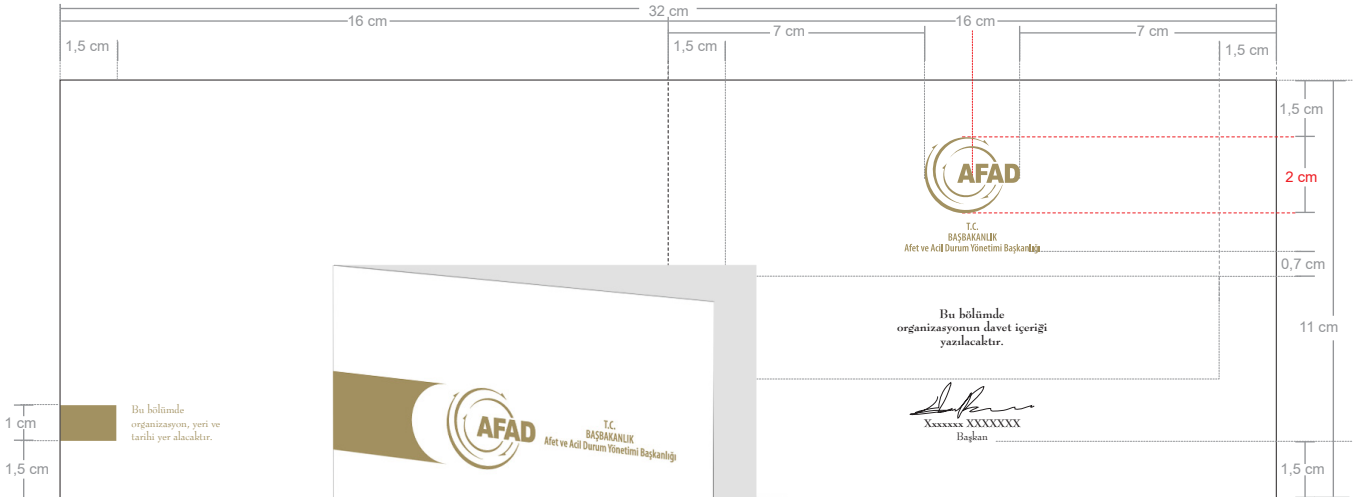
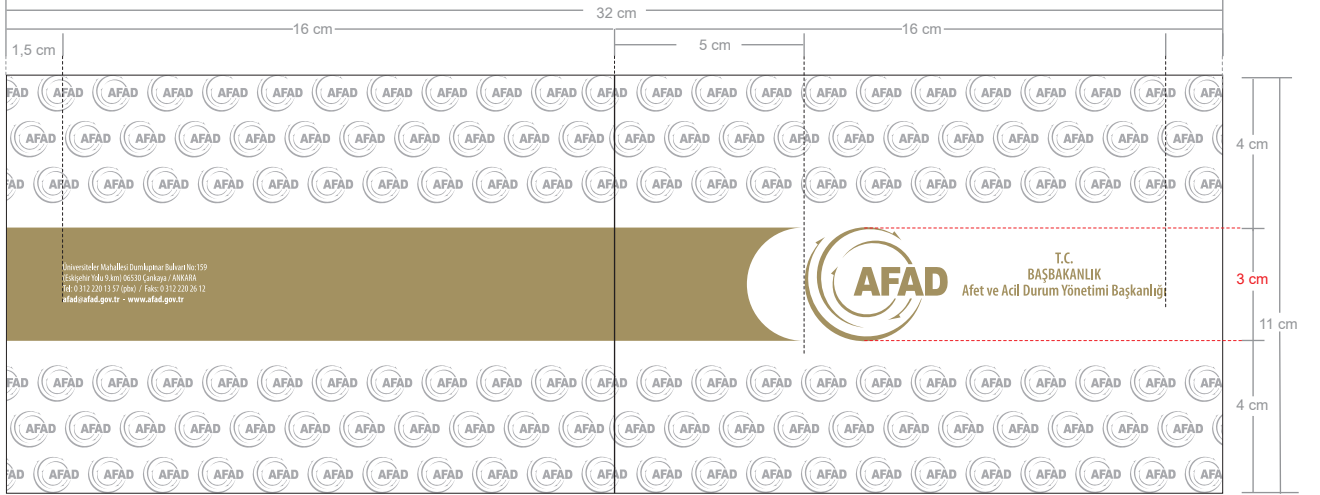

Boyutlar:

Kapalı hali
26,5 cm x 32 cm

Kağıt:

300 gr mat kuşe yada
280 gr çift taraflı tuale

Baskı renk sayısı: 2

Pantone 871 C
Black

DIŞ :

Amblem-Logotype yüksekliği : 3 cm
Kurum İsmi : 12 pt. Myriad Pro Semibold Condensed
Adres Bloğu : 7 pt. Myriad Pro Condensed

İÇ :

Amblem-Logotype yüksekliği : 2 cm
Kurum İsmi : 8 pt. Myriad Pro Semibold Condensed
Organizasyon Metni : 9pt. Bernhard Modern
Organizasyon Adres Bloğu : 8 pt. Bernhard Modern

Kuşe kağıt tercih edildiğinde, baskı üzerine mat sefyon ve kapakta bulunan Afad Amblem-Logotayı için ve fligran uygulamalarında LOKAL LAK uygulanacaktır. Tuale kağıt tercih edildiğinde, ve kapakta bulunan Afad Amblem-Logotayı için Gofre uygulanacaktır.

Grafik öğelerin birbiriyle olan ilişkisi ve oranları yukarıdaki gibidir.

İlgili tasarım, uygulamaya hazır halde ek'te bulunan CD içerisinde mevcuttur.



AFAD Amblem-Logotype'ı ve Kurum İsmi

Kitap ön kapağında ortali olarak altta belirtilen uzaklıklarda 3 cm, arka kapakta ise yine kapağa ortali bir şekilde aynı eksende 3 cm yüksekliğinde ve iç bükey bant ile kullanılır. Amblem-Logotype'in kurum ismi ile kullanımında 3 cm yüksekliğinde Amblem-Logotype için, kurum ismi Myriad Pro Semibold Condensed ve 12 puntodur.

İç sayfalarda Amblem-Logotype 1 cm yüksekliğinde ve içbükey bant ile birlikte kullanılmıştır.

Kurum Adresi

Kitabın arka kapağında kuşağa ortalanarak belirtilen mesafede sola bloklanarak Myriad Pro Condensed ve 7 punto ile yazılır.

Tasarım elemanlarından bant kullanılmıştır. (bkz. bölüm 1.16)

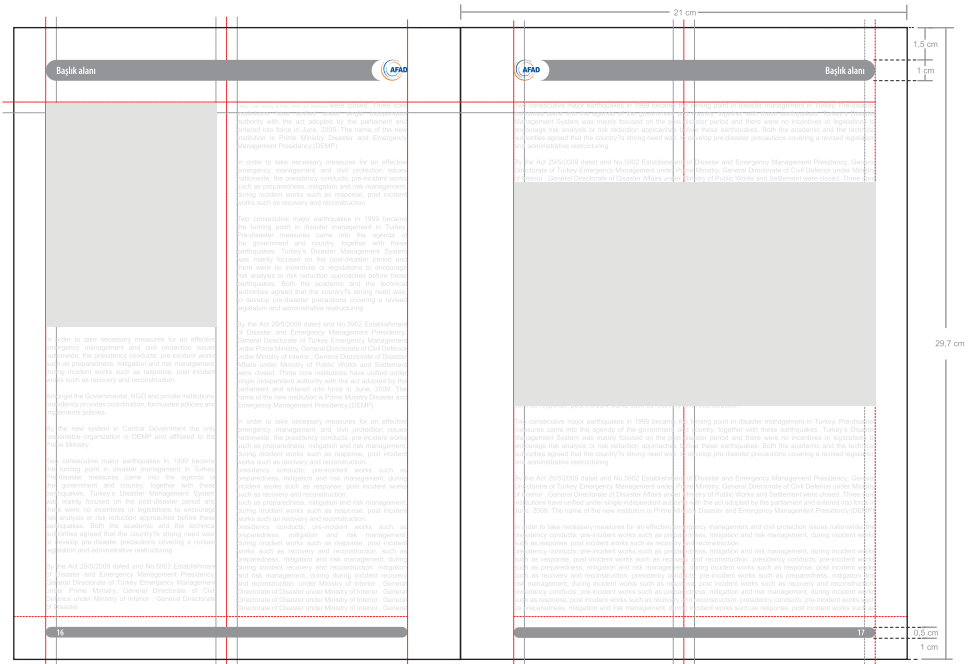
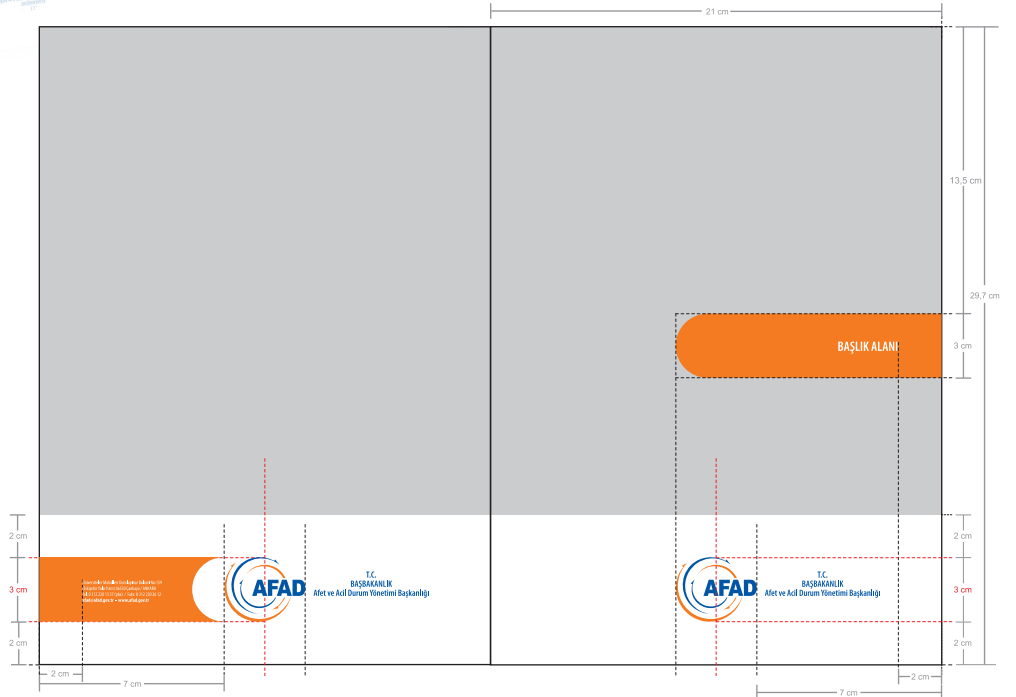

Boyutlar:

A4 / 21 cm x 29,7 cm

Kağıt:

Kapak 300 gr mat kuşe
İç sf / 90 gr 1.hamur

Baskı renk sayısı:

Trigromi (CMYK)

Kurumsal renkler

c100 m75 y0 k0

c0 m65 y100 k0

oranlarında olmalıdır.

Kapakta mat laminasyon uygulanmalıdır.

Gratik öğelerin birbiriyle olan ilişkisi ve oranları yukarıdaki gibidir.

İlgili tasarım, uygulamaya hazır halde ek'te bulunan CD içerisinde mevcuttur.

AFAD Amblem-Logotype'ı ve Kurum İsmi

Amblem-Logotype kapakta sağ altta belirtilen uzaklıklarda 3 cm yüksekliğinde ve kurum ismi alta gelecek şekilde kullanılmıştır. 3 cm yüksekliğinde Amblem-Logotype için, kurum ismi Myriad Pro Semibold Condensed ve 12 puntodur.

İç sayfalarda Amblem-Logotype 2 cm yüksekliğinde ve kurum ismi alta gelecek şekilde kullanılmıştır. 2 cm yüksekliğinde Amblem-Logotype için, kurum ismi Myriad Pro Semibold Condensed ve 8 puntodur.

Kurum Adresi

İç sayfalarda alt bantda sola bloklu ve banta ortalı şekilde tek sıra Myriad Pro Condensed 7 punto ile yazılır.

Tasarım elemanlarından kuşak ve bant kullanılmıştır. (bkz. bölüm 1.16 / 1.17)

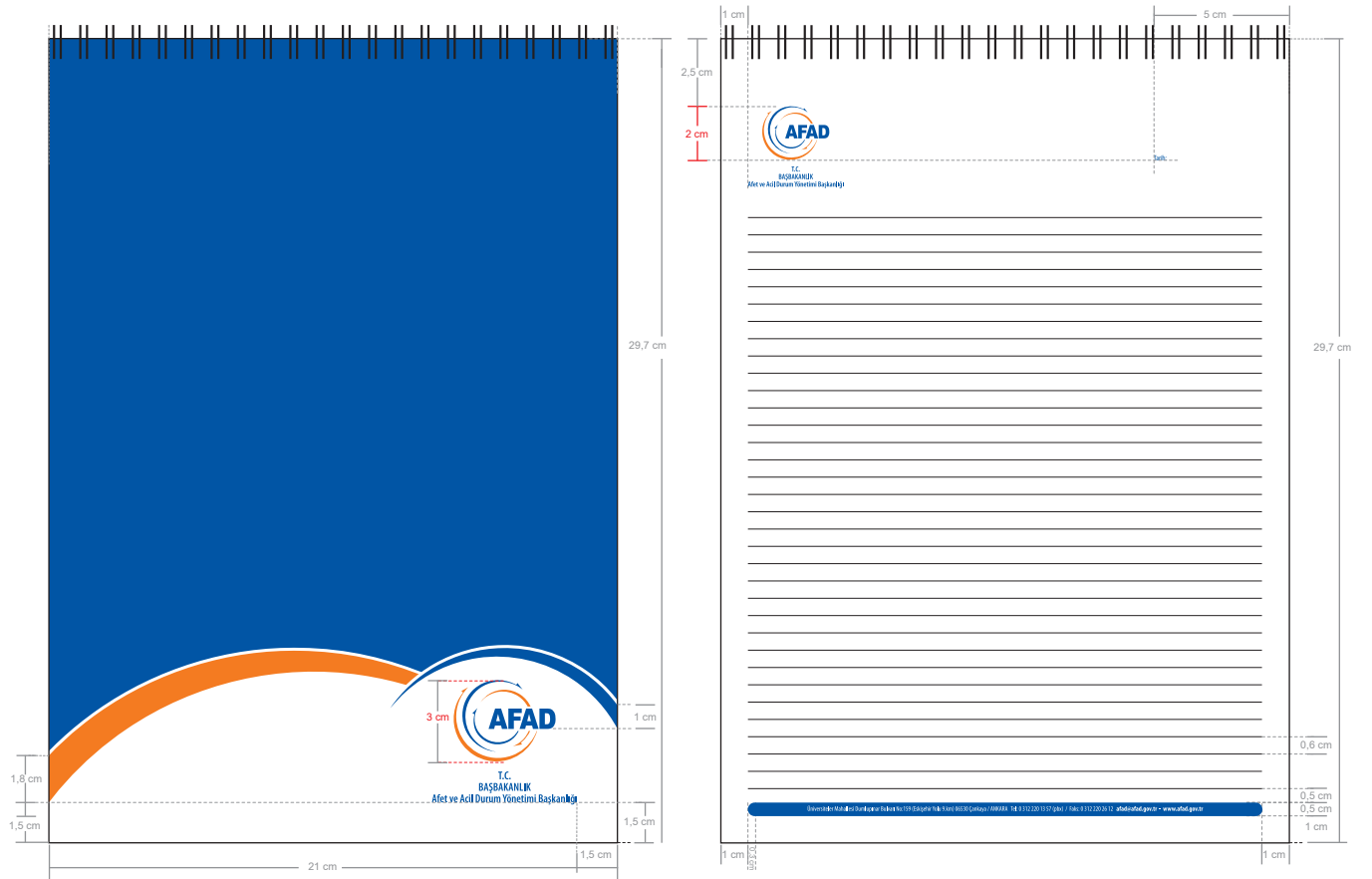
**Boyutlar:**

A4 / 21 cm x 29,7 cm

Kağıt:

Kapak 350 gr mat kuşe

İç 90 gr 1.hamur

Baskı renk sayısı: 2

Pantone Reflex Blue C

Pantone 166 C

Kapakta mat laminasyon uygulanmalıdır.

Amblem-Logotypelar için lokal LAK uygulanabilir.

Grafik öğelerin birbiriyle olan ilişkisi ve oranları yukarıdaki gibidir.

İlgili tasarım, uygulamaya hazır halde ek'te bulunan CD içerisinde mevcuttur.

AFAD Amblem-Logotype'ı ve Kurum İsmi

Amblem-Logotype ön ve arka kapakta dikey ekseninde ortalı olarak belirtilen uzaklıklarda 3 cm yüksekliğinde kullanılmıştır.

Kurum ismi ön kapakta Türkçe ve İngilizce olarak verilmiştir. 3 cm yüksekliğinde Amblem-Logotype için, Türkçe kurum ismi Myriad Pro Semibold Condensed 12 punto, İngilizce Myriad Pro Semibold Condensed 9 punto ile yazılır. (bkz. bölüm 1.7)

Kurum Adresi

CD kutusunun arka kapağında Amblem-Logotype'a belirtilen mesafede altta ortalı şekilde Myriad Pro Condensed ve 7 punto ile yazılır.

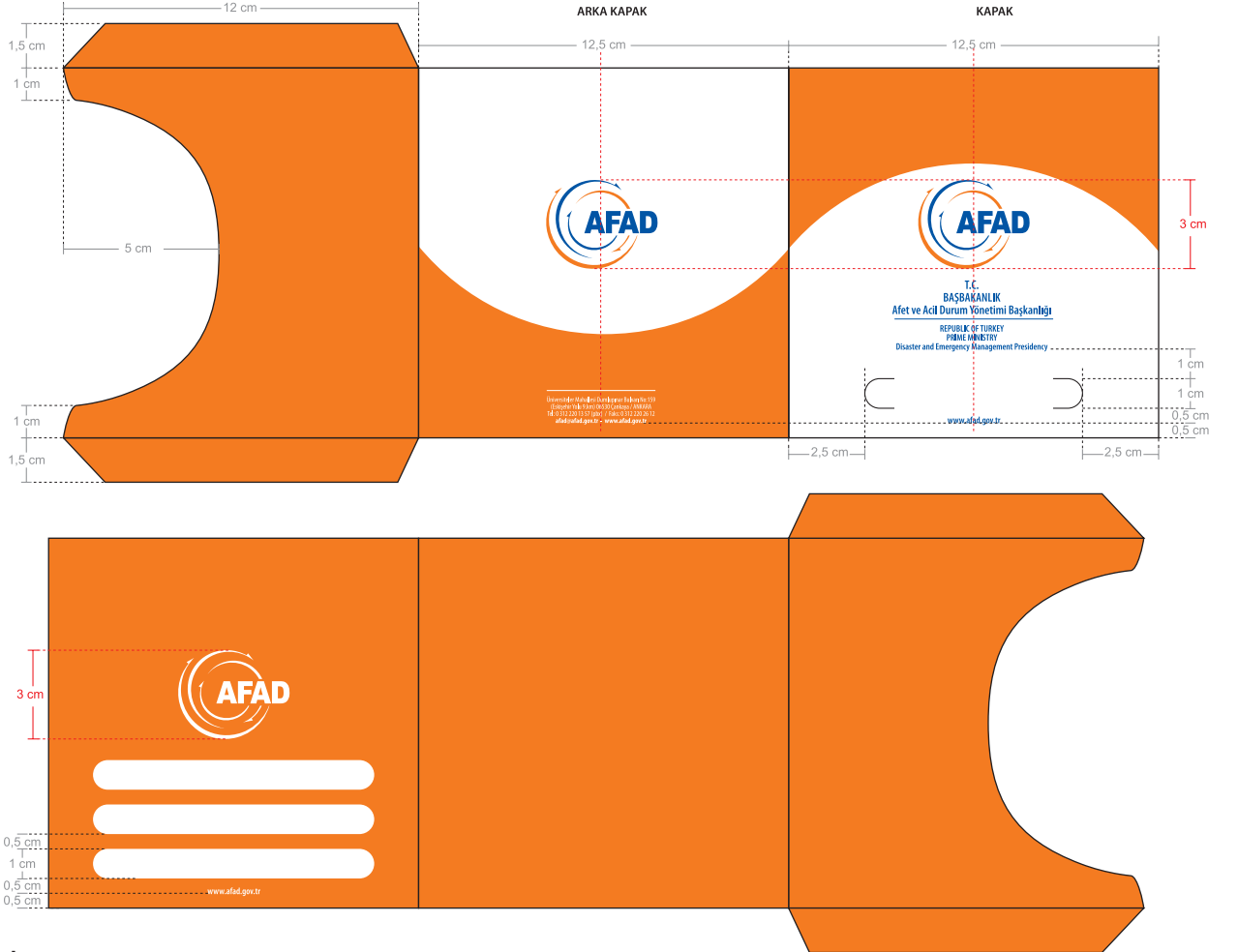

Boyutlar:

Kapalı hali 12,5 cm x 12,5 cm

Kağıt:

Kapak 300 gr mat kuşe

Baskı renk sayısı: 2

Pantone Reflex Blue C

Pantone 166 C

Zeminde turuncu yerine, silme mavi Pantone Reflex Blue C yada

Pantone 871 de uygulanabilir.

Pantone 871'in seçildiği durumlarda Amblem-Logotype lar da tek renk kullanılmalıdır. Ön kapakta bulunan Amblem-Logotype'ta altın varak ve gofre uygulanabilir.

Mat laminasyon uygulanmalıdır.

Amblem-Logotypelar için lokal LAK uygulanabilir.

Grafik öğelerin birbiriyle olan ilişkisi ve oranları yukarıdaki gibidir.

İlgili tasarım, uygulamaya hazır halde ek'te bulunan CD içerisinde mevcuttur.

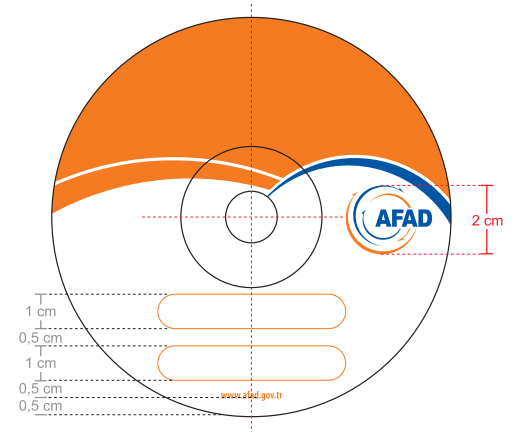

AFAD Amblem-Logotype'ı ve Kurum İsmi

Amblem-Logotype kartın dışında dikey ekseninde ortalı olarak belirtilen uzaklıklarda 5 cm yüksekliğinde kullanılmıştır. Kurum ismi Türkçe ve İngilizce olarak Amblem-Logotype'in altında verilmiştir. 5 cm yüksekliğinde Amblem-Logotype için, Türkçe kurum ismi Myriad Pro Semibold Condensed 20 punto, İngilizce Myriad Pro Semibold Condensed 15 punto ile yazılır.

Kartın içinde Amblem-Logotype 2 cm yüksekliğinde ve karta yatay eksenden ortalanarak sola belirtilen mesafelerde bloklanarak kullanılmıştır.

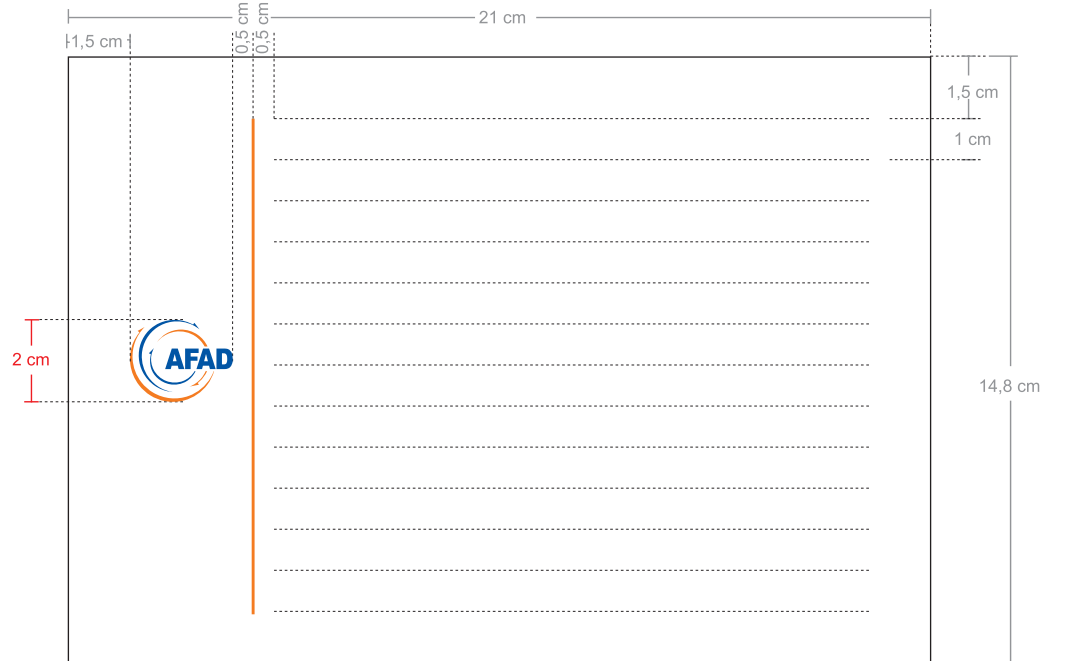

Boyutlar:
A5 / 14,8 cm x 21 cm

Kağıt:
350 gr mat kuşe

Baskı renk sayısı: 2
Pantone Reflex Blue C
Pantone 166 C

Grafik öğelerin birbiriyle olan ilişkisi ve oranları yukarıdaki gibidir.

İlgili tasarım, uygulamaya hazır halde ek'te bulunan CD içerisinde mevcuttur.

AFAD Amblem-Logotype'ı ve Kurum İsmi

Amblem-Logotype kartın önünde sol üst köşede belirtilen uzaklıklarda 2 cm yüksekliğinde kullanılmıştır. Kurum ismi Amblem-Logotype'ın yanında verilmiştir. 2 cm yüksekliğinde Amblem-Logotype için, kurum ismi Myriad Pro Semibold Condensed 8 punto ile yazılır.

Kartın alt kısmında dışbükey bant kullanılmış ve kurumun web adresi banta Myriad Pro Semibold Condensed 7 punto ile yazılarak ortalanmıştır.

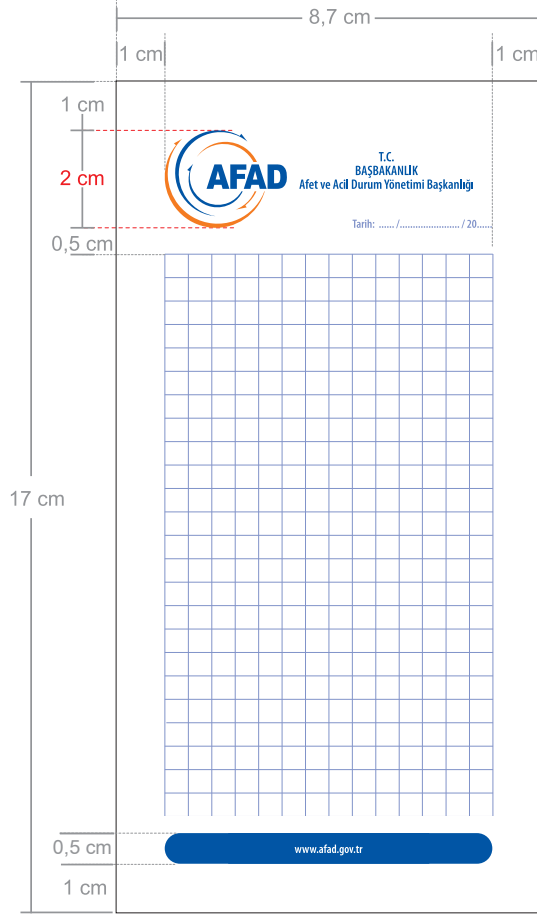

ÖN

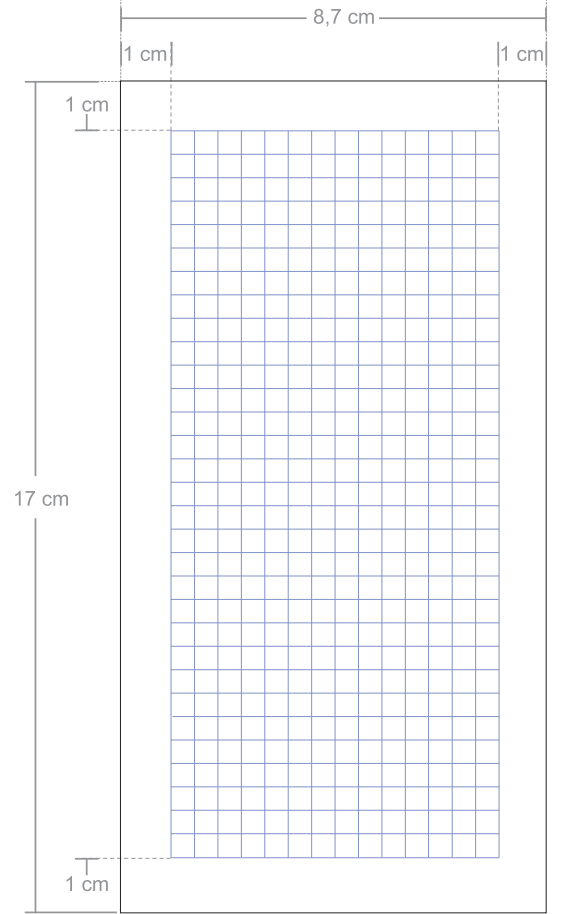

ARKA

Boyutlar:

8,7 cm x 17 cm

Kağıt:

250 gr mat kuşe

Baskı renk sayısı: 2

Pantone Reflex Blue C

Pantone 166 C

Grafik öğelerin birbiriyle olan ilişkisi ve oranları yukarıdaki gibidir.

İlgili tasarım, uygulamaya hazır halde ek'te bulunan CD içerisinde mevcuttur.



AFAD Amblem-Logotype'ı

Amblem-Logotype kartların dikey ekseninden ortalanarak yukarıdan belirtilen uzaklıklarda 2 cm ve 3 cm yüksekliğinde kullanılmıştır.

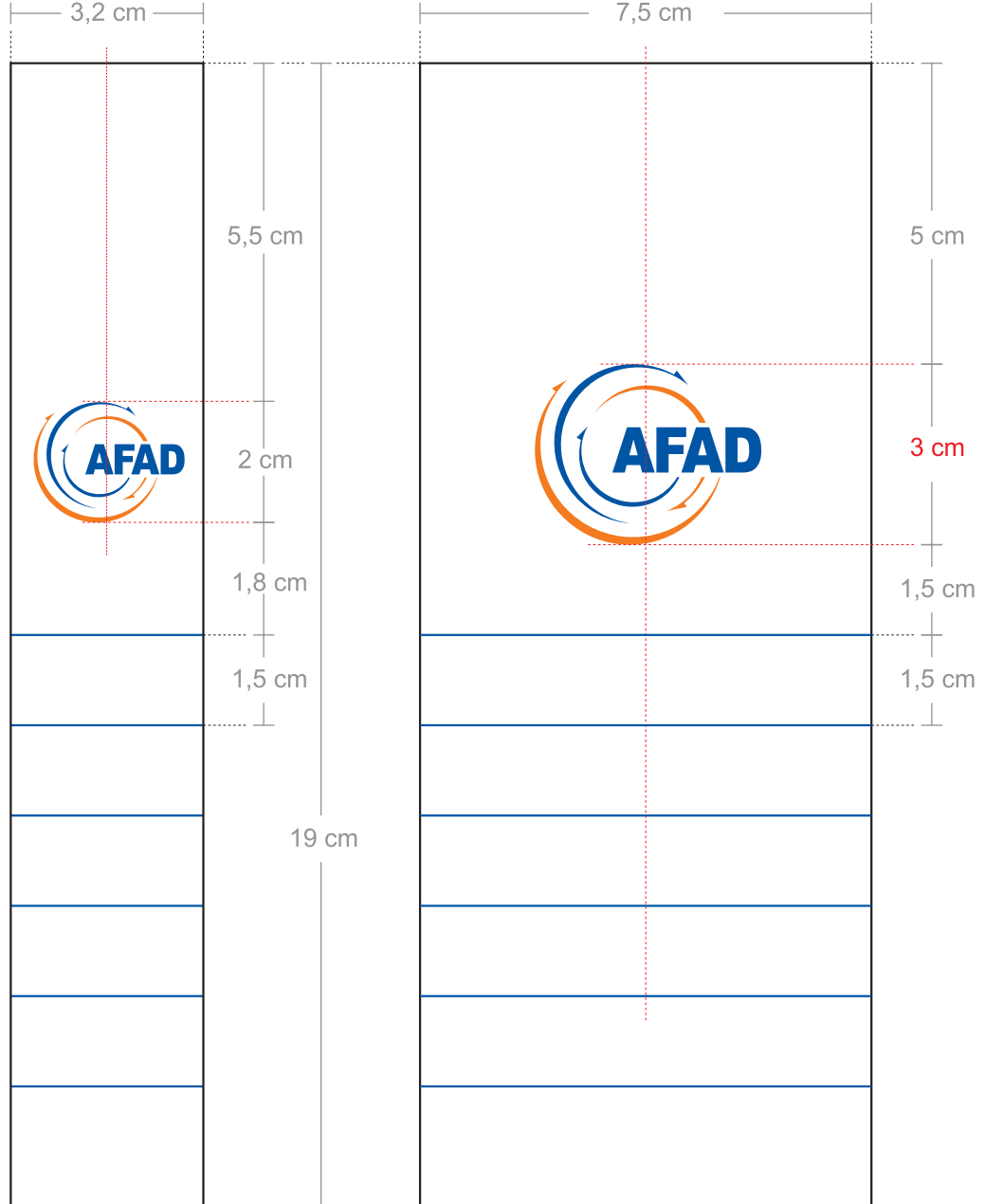

Boyutlar:

3,2 cm x 19 cm
7,5 cm x 19 cm

Kağıt:

250 gr mat kuşe

Baskı renk sayısı: 2

Pantone Reflex Blue C

Pantone 166 C

Grafik öğelerin birbiriyle olan ilişkisi ve oranları yukarıdaki gibidir.

İlgili tasarım, uygulamaya hazır halde ek'te bulunan CD içerisinde mevcuttur.

AFAD Amblem-Logotype'ı ve Kurum İsmi

Amblem-Logotype kartın ortasında belirtilen uzaklıklarda 4 cm yüksekliğinde kullanılmıştır. Kurum ismi Amblem-Logotype'ın altında verilmiştir. 4 cm yüksekliğinde Amblem-Logotype için, kurum ismi Myriad Pro Semibold Condensed 16 punto ile yazılır.

Personel İsmi ve Ünvan Myriad Pro Semibold Condensed 14 punto ile yazılır.

Kartın alt kısmında bant kullanılmış ve kurumun web adresi banta Myriad Pro Semibold Condensed 16 punto ile yazılarak ortalanmıştır.

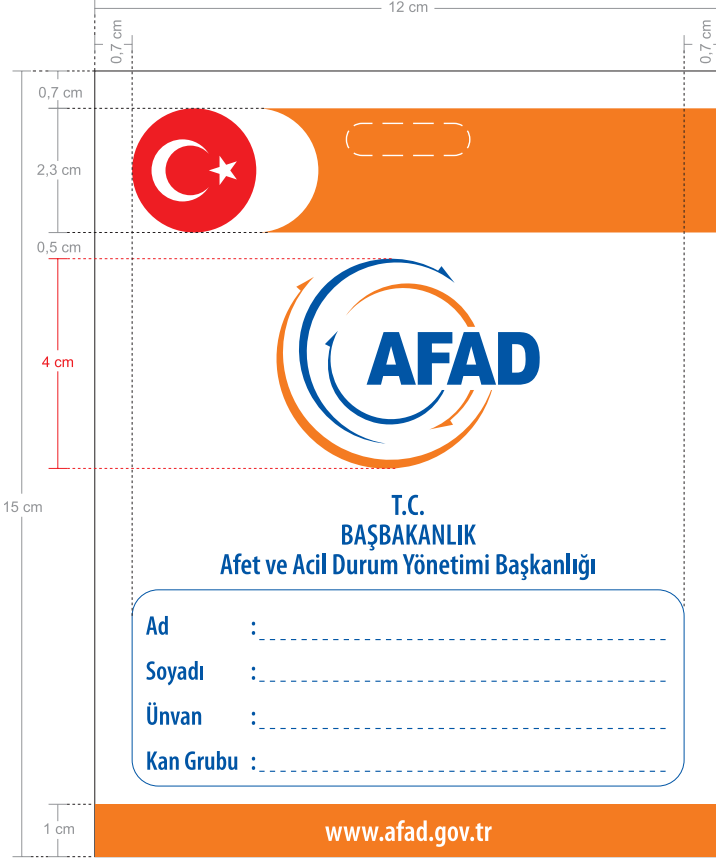

ön



arka

Boyutlar:

12 cm x 15 cm

Kağıt:

350 gr mat kuşe

Baskı renk sayısı: 3

Pantone 186 C

Pantone Reflex Blue C

Pantone 166 C

Grafik öğelerin birbiriyle olan ilişkisi ve oranları yukarıdaki gibidir.

İlgili tasarım, uygulamaya hazır halde ek'te bulunan CD içerisinde mevcuttur.

Power Point Sunumlarında kullanılacak şablonda Grafik öğelerin birbiriyle olan ilişkisi ve örnekteki gibidir.

KAPAK FORMATI



SUNUM SAYFASI

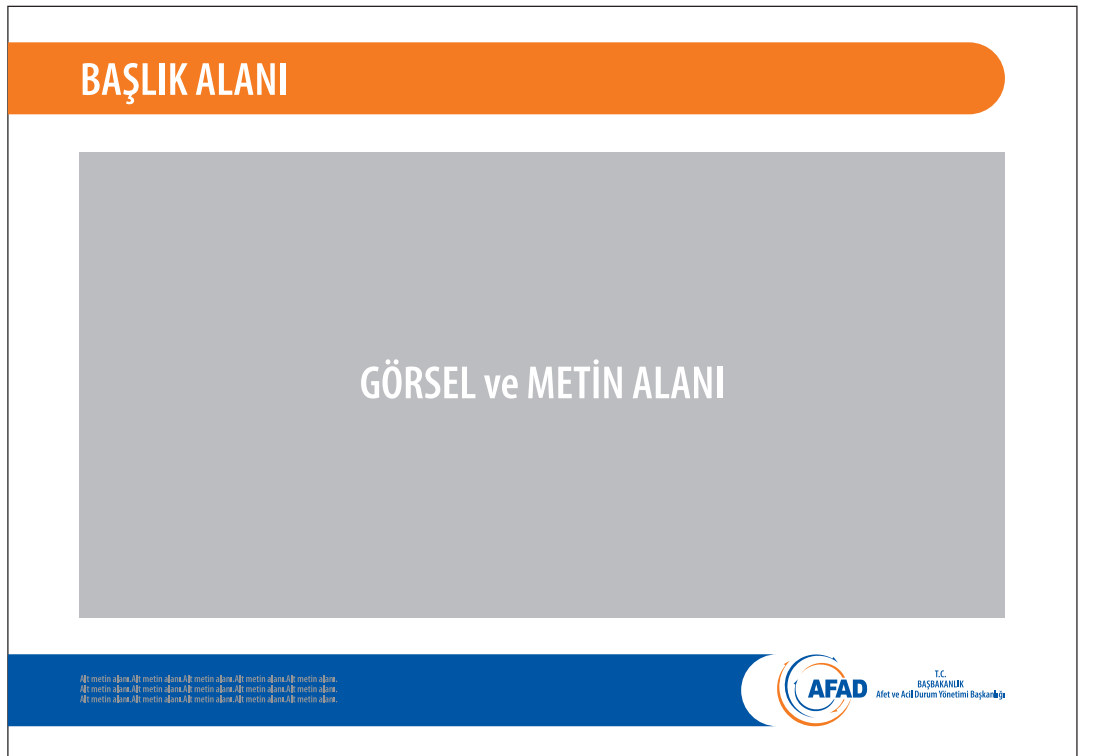

AÇIKHAVA BASILI MALZEMELER BASIN

4.0	Klasik Billboard
4.1	CLP/Raket
4.2	Tam Sayfa Basın İlanı
4.3	Yarım Sayfa Basın İlanı
4.4	Kırımlı Broşür

Bilboardlarda kuşaklı yada bantlı (bkz. bölüm 1.16 / 1.17) olarak iki kullanım uygulanabilir.

Grafik öğelerin birbiriyle olan ilişkisi ve oranları aşağıdaki gibidir.

Başlıklarda Myriad Pro Semibold Condensed
Alt metinlerde Myriad Pro Condensed kullanılır.

İlgili tasarım, uygulamaya hazır halde ek'te bulunan CD içerisinde mevcuttur.



CLP uygulamasında kuşak ve başlık bandı (bkz. bölüm 1.16 / 1.17) kullanılmıştır.

Grafik öğelerin birbiriyle olan ilişkisi ve oranları aşağıdaki gibidir.

Başlıklarda Myriad Pro Semibold Condensed
Alt metinlerde Myriad Pro Condensed kullanılır.

İlgili tasarım, uygulamaya hazır halde ek'te bulunan CD içerisinde mevcuttur.



Tam sayfa basın ilanı uygulamasında kuşak ve başlık bandı (bkz. bölüm 1.16 / 1.17) kullanılmıştır.

Grafik öğelerin birbiriyle olan ilişkisi ve oranları aşağıdaki gibidir.

Başlıklarda Myriad Pro Semibold Condensed
Alt metinlerde Myriad Pro Condensed kullanılır.

Tasarım elamanı olarak kullanılan kuşak, alt metnin uzunluğuna yada kısalığına göre, mecra içerisinde aşağı yada yukarı yönlü hareket edebilir.

İlgili tasarım, uygulamaya hazır halde ek'te bulunan CD içerisinde mevcuttur.



Yarım sayfa basın ilanı uygulamasında kuşak ve başlık bandı (bkz. bölüm 1.16 / 1.17) kullanılmıştır.

Grafik öğelerin birbiriyle olan ilişkisi ve oranları aşağıdaki gibidir.

Başlıklarda Myriad Pro Semibold Condensed
Alt metinlerde Myriad Pro Condensed kullanılır.

İlgili tasarım, uygulamaya hazır halde ek'te bulunan CD içerisinde mevcuttur.



AFAD Amblem-Logotype'ı ve Kurum İsmi

Amblem-Logotype broşür ön kapağında sağ altta belirtilen uzaklıklarda 3 cm yüksekliğinde ve iç bükey bant ile kullanılır. Amblem-Logotype'ın kurum ismi ile kullanımında 3 cm yüksekliğinde Amblem-Logotype için, kurum ismi Myriad Pro Semibold Condensed ve 12 puntodur.

İç sayfalarda Amblem-Logotype 1 cm yüksekliğinde ve içbükey bant ile birlikte kullanılmıştır.

Kurum Adresi

Broşürün arka kapağında kuşağa ortalanarak belirtilen mesafede sola bloklanarak Myriad Pro Condensed ve 7 punto ile yazılır.

Tasarım elemanlarından bant kullanılmıştır. (bkz. bölüm 1.16)



Boyutlar:

Açık Hali : A4 / 21 cm x 29,7 cm
Kapalı Hali : 9,9 cm x 21 cm

Kağıt:

250 gr mat kuşe

Baskı renk sayısı:

Trigromi (CMYK)
Kurumsal renkler
c100 m75 y0 k0
c0 m65 y100 k0
oranlarında olmalıdır.

Mat laminasyon uygulanmalıdır.

Grafik öğelerin birbiriyle olan ilişkisi ve oranları yandaki gibidir.

İlgili tasarım, uygulamaya hazır halde ek'te bulunan CD içerisinde mevcuttur.

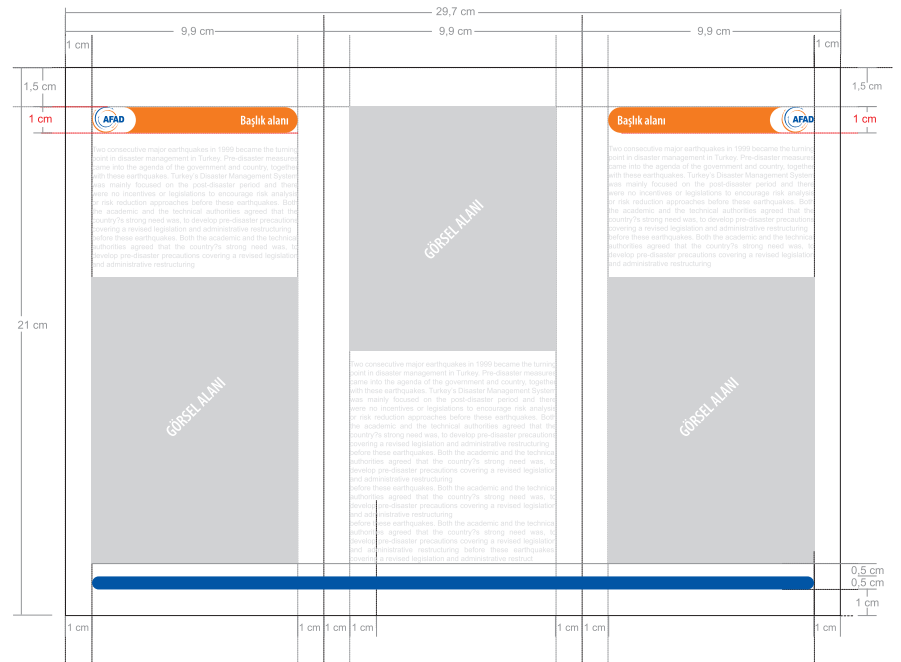
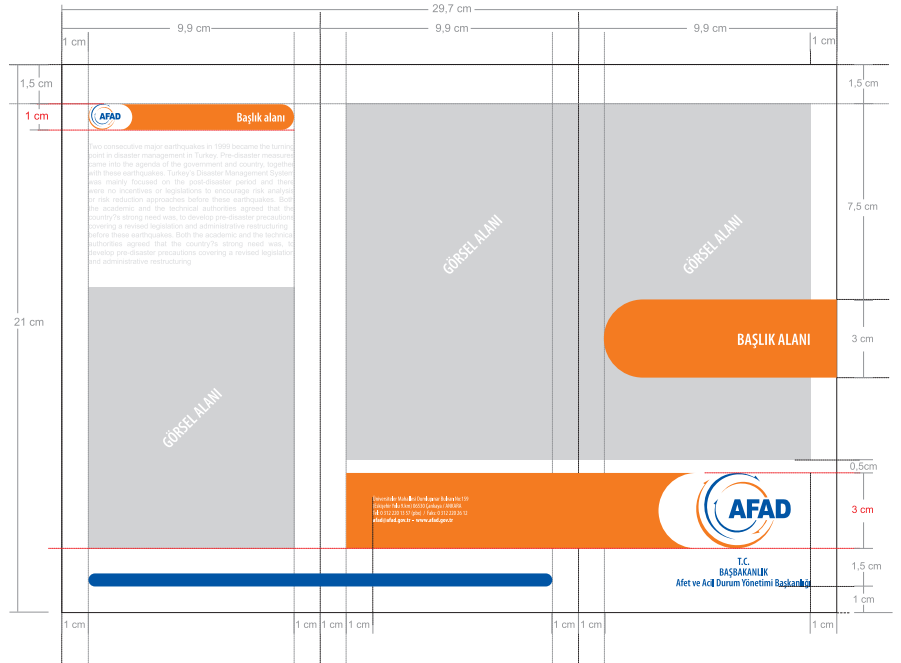

KURUM İÇİ BELGELER

5.0	Araç Kartı
5.1	Geçici Görev Kartı
5.2	Personel Araç Kartı
5.3	Araç Sticker
5.4	Ziyaretçi Kartı
5.5	Demirbaş Malzeme Zimmet/ Teslim Taahhüt Formu
5.6	Depo Teslim Formu
5.7	Faks Mesajı
5.8	GiderMakbuzu
5.9	Görüşme Notu
5.10	Harcama Talep /Teslim Ödeme Formu
5.11	İrsaliyeli Fatura
5.12	Karar Defteri
5.13	Kırtasiye Malzeme Talep / Teslim Formu
5.14	Malzeme Talep Formu
5.15	Arama Notu
5.16	Notluk
5.17	Çelenk için Kuşak
5.18	Personel İlanı
5.19	Reçete
5.20	Taşıt Görevlendirme Formu
5.21	Evrak Teslim Belgesi
5.22	Taşınır İstek Belgesi
5.23	Zimmet Fişi
5.24	Teklif Mektubu
5.25	Vefat
5.26	Başsağlığı
5.27	Bagaj Kartı
5.28	Sertifika / Teşekkür Belgesi
5.29	Deprem Kayıt İstasyonu Sticker

AFAD Amblem-Logotype'ı ve Kurum İsmi

Araç kartında Afad Amblem-Logotype kartın sağ tarafında belirtilen yükseklikte kullanılır. Kurum ismi altta kullanılmıştır.

Amblem-Logotype'in kurum ismi ile kullanım kurallarında 3 cm yüksekliğinde Amblem-Logotype için, Kurum ismi Myriad Pro semibold Condensed ve 12 puntodur.

Araç Kartı yazısı Myriad Pro Condensed 36 puntodur

Arka yüzdeki yazılar Myriad Semi Condensed 7 puntodur.

Grafik öğelerin birbiriyle olan ilişkisi ve aşağıdaki gibidir.

İlgili tasarım, uygulamaya hazır halde ek'te bulunan CD içerisinde mevcuttur.

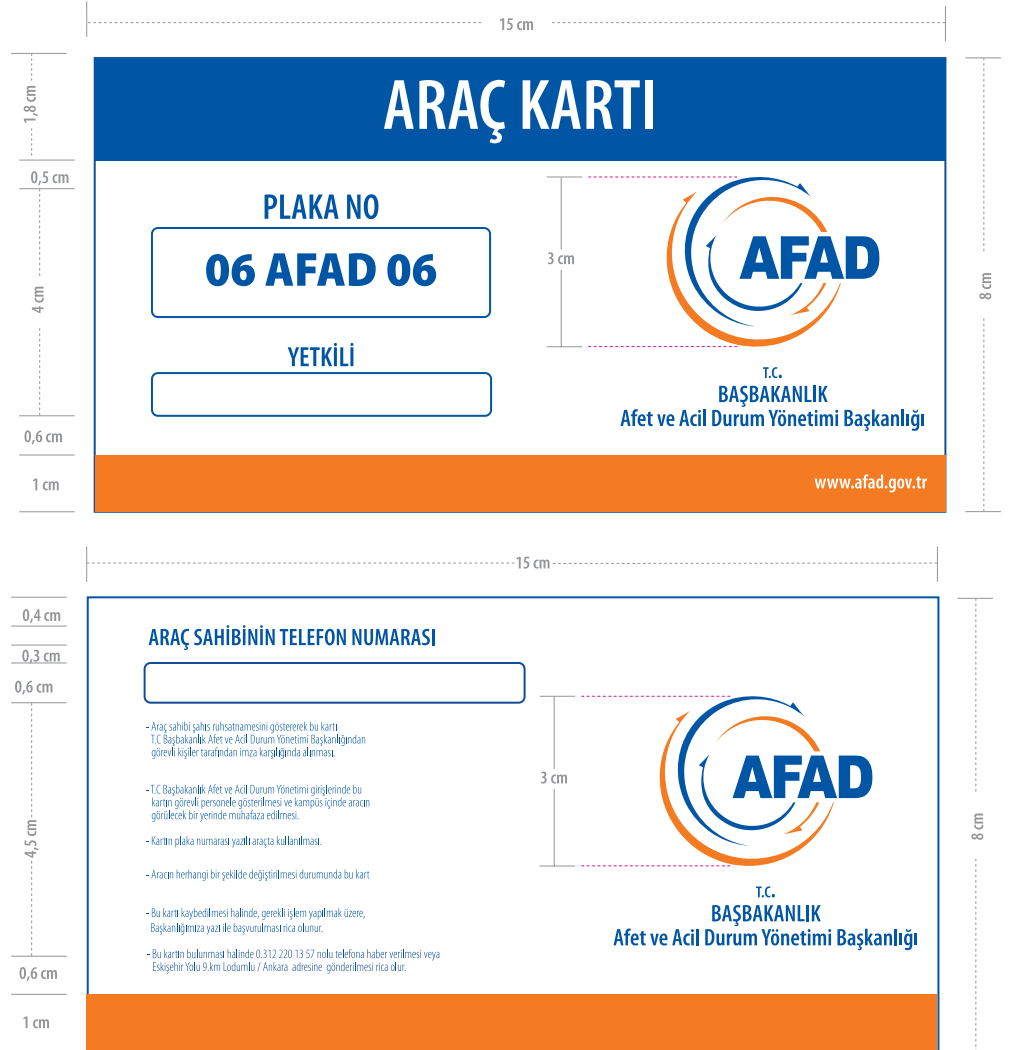

The diagram illustrates the layout and dimensions of the AFAD Vehicle Card. The card is 15 cm wide and 8 cm high. It features a blue header with the text "ARAÇ KARTI". Below the header, there are two main sections: "PLAKA NO" (Plate No) and "YETKİLİ" (Authorized). The "PLAKA NO" section contains the text "06 AFAD 06". The "YETKİLİ" section is a blank box. To the right of these sections is the AFAD logo, which consists of a circular emblem with the text "AFAD" inside. Below the logo, the text "T.C. BAŞBAKANLIK Afet ve Acil Durum Yönetimi Başkanlığı" is displayed. At the bottom right, the website "www.afad.gov.tr" is shown. The card has a white background with a blue border. Dimensions are indicated by dashed lines and labels: 15 cm width, 8 cm height, 1.8 cm header height, 0.5 cm gap between header and content, 4 cm gap between "PLAKA NO" and "YETKİLİ", 0.6 cm gap between "YETKİLİ" and footer, and 1 cm footer height. The AFAD logo is 3 cm high. The "ARAÇ SAHİBİNİN TELEFON NUMARASI" (Vehicle Owner's Phone Number) section is a blank box. Below it, there are four bullet points: "- Araç sahibi şahıs ruhsatnamesini göstererek bu kartı T.C. Başbakanlık Afet ve Acil Durum Yönetimi Başkanlığından görevli kişiler tarafından imza karşılığında alınması.", "- T.C. Başbakanlık Afet ve Acil Durum Yönetimi görevlerinde bu kartın görevli personele gösterilmesi ve kampos içinde aracın görülecek bir yerde muhafaza edilmesi.", "- Kartın plaka numarası yazılı araçta kullanılması.", "- Aracın herhangi bir şekilde değiştirilmesi durumunda bu kart", "- Bu kartı kaybedilmesi halinde, gerekli işlem yapılmak üzere, Başkanlığımıza yazı ile başvurulmasını rica ederiz.", "- Bu kartın bulunması halinde 0.312.220.13.57 nolu telefona haber verilmesi veya Eskişehir Yolu 9.km Lodumlu / Ankara adresine gönderilmesi rica edilir."

Boyutlar

15cm x 8cm

Kağıt:

350 gr mat kuşe

Baskı renk sayısı: 2

Pantone Reflex Blue C

Pantone 166 C

Grafik öğelerin birbiriyle olan ilişkisi ve oranları yukarıdaki gibidir.

İlgili tasarım, uygulamaya hazır halde ek'te bulunan CD içerisinde mevcuttur.

AFAD Amblem-Logotype'ı ve Kurum İsmi

Geçici Görev Kartında Afad Amblem-Logotype kartın sağ tarafında belirtilen yükseklikte kullanılır. Kurum ismi altta kullanılmıştır.

Amblem-Logotype'ın kurum ismi ile kullanım kurallarında 3 cm yüksekliğinde Amblem-Logotype için, Kurum ismi Myriad Pro semibold Condensed ve 12 puntodur.

Geçici Görev Kartı yazısı Myriad Pro Condensed 36 puntodur

Arka yüzdeki yazılar Myriad Semi Condensed 7 puntodur.

Grafik öğelerin birbiriyle olan ilişkisi ve aşağıdaki gibidir.

İlgili tasarım, uygulamaya hazır halde ek'te bulunan CD içerisinde mevcuttur.



Boyutlar

15cm x 8cm

Kağıt:

350 gr mat kuşe

Baskı renk sayısı: 2

Pantone Reflex Blue C

Pantone 166 C

Grafik öğelerin birbiriyle olan ilişkisi ve oranları yukarıdaki gibidir.

İlgili tasarım, uygulamaya hazır halde ek'te bulunan CD içerisinde mevcuttur.

AFAD Amblem-Logotype'ı ve Kurum İsmi

Personel Araç Kartı Afad Amblem-Logotype kartın sağ tarafında belirtilen yükseklikte kullanılır. Kurum ismi altta kullanılmıştır.

Amblem-Logotype'ın kurum ismi ile kullanım kurallarında 3 cm yüksekliğinde Amblem-Logotype için, Kurum ismi Myriad Pro semibold Condensed ve 12 puntodur. Personel Araç Kartı yazısı Myriad Pro Condensed 36 puntodur. Arka yüzdeki yazılar Myriad Semi Condensed 7 puntodur.

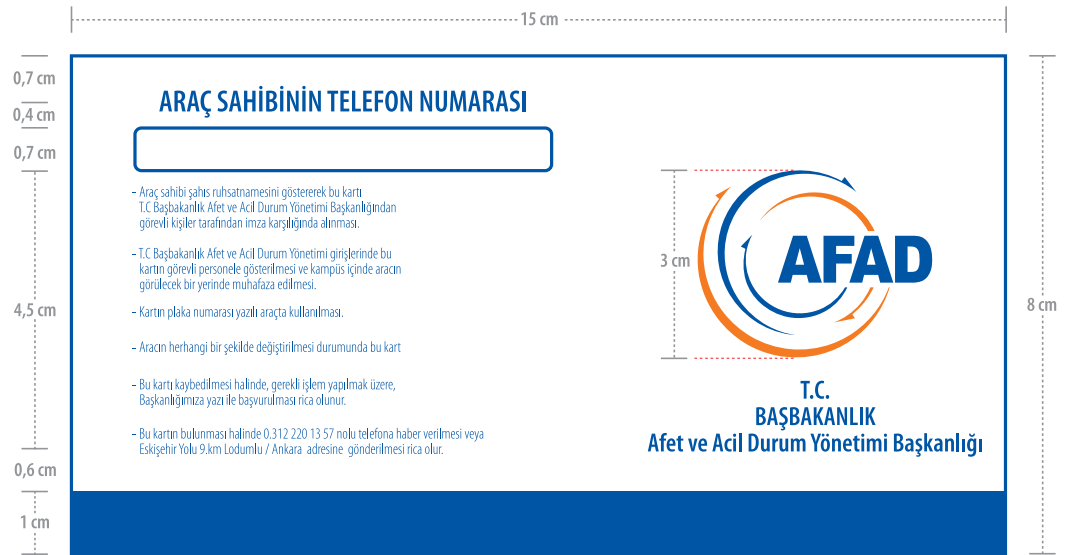

Boyutlar

15cm x 8cm

Kağıt:

350 gr mat kuşe

Baskı renk sayısı: 2

Pantone Reflex Blue C

Pantone 166 C

Grafik öğelerin birbiriyle olan ilişkisi ve oranları yukarıdaki gibidir.

İlgili tasarım, uygulamaya hazır halde ek'te bulunan CD içerisinde mevcuttur.

AFAD Amblem-Logotype'ı ve Kurum İsmi

Amblem-Logotype Stecker'in ortasında 4 cm yüksekliğinde kullanılmıştır. Kurum ismi Amblem-Logotype'in etrafında sticker ile birlikte daire şeklinde verilmiştir. 4 cm yüksekliğinde Amblem-Logotype için, kurum ismi Myriad Pro Semibold Condensed 16 punto ile yazılır.

Araç plakaları için içerişi boş dışbükey bant kullanılmıştır. Araç plakaları Myriad Pro Semibold Condensed 16 punto ile yazılır.

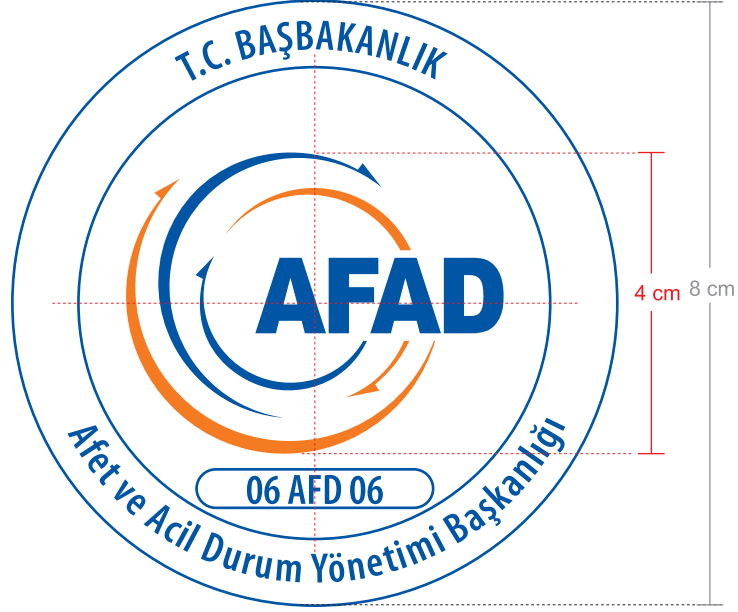

Boyutlar

8cm x 8 cm

Kağıt:

Şeffaf Etiket

Baskı renk sayısı: 2

Pantone Reflex Blue C

Pantone 166 C

Grafik öğelerin birbiriyle olan ilişkisi ve oranları yukarıdaki gibidir.

İlgili tasarım, uygulamaya hazır halde ek'te bulunan CD içerisinde mevcuttur.

AFAD Amblem-Logotype'ı ve Kurum İsmi

Ziyaretçi Kartında Afad Amblem-Logotype kartın sol tarafında belirtilen yükseklikte kullanılır. Kurum ismi altta kullanılmıştır.

Amblem-Logotype'ın kurum ismi ile kullanım kurallarında 2 cm yüksekliğinde

Amblem-Logotype için, Kurum ismi Myriad Pro semibold Condensed ve 8 puntodur.

Ziyaretçi Kartında yazısı Myriad Pro Condensed 12 puntodur

Arka yüzdeki yazılar Myriad Semi Condensed 5 puntodur.



Boyutlar

8cm x 5cm

PVC

Baskı renk sayısı: 2

Pantone Reflex Blue C

Pantone 166 C

Grafik öğelerin birbiriyle olan ilişkisi ve oranları yukarıdaki gibidir.

İlgili tasarım, uygulamaya hazır halde ek'te bulunan CD içerisinde mevcuttur.

AFAD Amblem-Logotype'ı ve Kurum İsmi

Demirbaş Malzeme Zimmet/Teslim Taahhüt Formunda

Afad Amblem-Logotype kağıdın sol tarafında belirtilen yükseklikte kullanılır.

Kurum ismi altta kullanılmıştır.

Amblem-Logotype'ın kurum ismi ile kullanım kurallarında 2 cm yüksekliğinde

Amblem-Logotype için, Kurum ismi Myriad Pro semibold Condensed ve 8 puntodur.

Demirbaş Malzeme Zimmet/ Teslim Taahhüt yazısı Myriad Pro Condensed 14 puntodur.

Diğer Başlıklar Myriad Pro Condensed 8 puntodur.

Alt yazılar Myriad Pro Semi Condensed 9 puntodur.

1,5 cm 0,9 cm

20 cm

0,6 cm

14 cm

0,7 cm

 2 cm

DEMİRBAŞ MALZEME ZİMMET TESLİM / TAAHHÜT FORMU

T.C.
BAŞBAKANLIK
Afet ve Acil Durum Yönetimi Başkanlığı

Talepte Bulunan Birim

Birim Amiri

Malzeme Teslim Tarihi

SIRA	MARKA MODEL	CİNSİ - ÖZELLİKLERİ	SERİ NO	MİKTARI
1				
2				
3				
4				
5				
6				

Yukarıda Marka - Model, Cinsi - Özellikleri, Seri numara ve Miktarı yazılı demirbaş Malzeme / Malzemeleri çalışır vaziyette sağlam ve eksiksiz teslim aldım.

Görevden ayrılma, görev değişimi vs. durumlarında aynı malzemeyi Satınalma Müdürlüğü'ne iade etmeyi, oluşacak arıza hasar durumlarında bilgi vermeyi, hurda - kullanılmamaz hale gelmesi durumunda tutanakla bildirmeyi taahhüt ederim.

Stoğa İşleyen

Teslim Eden

Teslim Alan

ONAY

Satınalma Müdürü

Boyutlar

20cm x 14cm

Kağıt:

90 gr 1.Hamur

Baskı renk sayısı: 2

Pantone Reflex Blue C

Pantone 166 C

Grafik öğelerin birbiriyle olan ilişkisi ve oranları yukarıdaki gibidir.

İlgili tasarım, uygulamaya hazır halde ek'te bulunan CD içerisinde mevcuttur.

AFAD Amblem-Logotype'ı ve Kurum İsmi

Depo Teslim Formunda

Afad Amblem-Logotype kağıdın sol tarafında belirtilen yükseklikte kullanılır.

Kurum ismi altta kullanılmıştır.

Amblem-Logotype'ın kurum ismi ile kullanım kurallarında 2 cm yüksekliğinde

Amblem-Logotype için, Kurum ismi Myriad Pro semibold Condensed ve 8 puntodur.

Depo Teslim Formu Myriad Pro Condensed 14 puntodur

Diğer Başlıklar Myriad Pro Condensed 8 puntodur.

Alt yazılar Myriad Pro Semi Condensed 9 puntodur.

1,5 cm | 1 cm | 20 cm

14 cm

0,5 cm

2 cm

AFAD

T.C.
BAŞBAKANLIK
Afet ve Acil Durum Yönetimi Başkanlığı

DEPO TESLİM FORMU

Talepte Bulunan Birim

Birim Amiri

Malzeme Teslim Tarihi

SIRA	MALZEMENİN CİNSİ	MİKTARI
1		
2		
3		
4		
5		
6		
7		
8		

0,6 cm

5,3 cm

3,2 cm

0,7 cm

Yukarıda Cinsi ve Miktarı yazılı malzemeyi teslim aldım.

Stoğa İşleyen

Teslim Eden

Teslim Alan

ONAY

Satınalma Müdürü

Boyutlar

20cm x 14cm

Kağıt:

90 gr 1.Hamur

Baskı renk sayısı: 2

Pantone Reflex Blue C

Pantone 166 C

Grafik öğelerin birbiriyle olan ilişkisi ve oranları yukarıdaki gibidir.

İlgili tasarım, uygulamaya hazır halde ek'te bulunan CD içerisinde mevcuttur.

AFAD Amblem-Logotype'ı ve Kurum İsmi

Faks Mesajı

Afad Amblem-Logotype kağıdın sol tarafında belirtilen yükseklikte kullanılır.

Kurum ismi altta kullanılmıştır.

Amblem-Logotype'ın kurum ismi ile kullanım kurallarında 3 cm yüksekliğinde

Amblem-Logotype için, Kurum ismi Myriad Pro semibold Condensed ve 12 puntodur.

Faks Mesajı yazısı Myriad Pro Condensed 18 puntodur

Diğer Başlıklar Myriad Pro Condensed 12 puntodur.

Alt yazılar Myriad Pro Semi Condensed 9 puntodur.

28,6 cm	
 3 cm	FAKS MESAJI / fax message
T.C. BAŞBAKANLIK Afet ve Acil Durum Yönetimi Başkanlığı Eskişehir Yolu 9.km Lodumlu / ANKARA / TURKEY Ph: 0 312 220 26 00 - 03 / Fax: 0 312 220 26 12	
Alın / To	Tarih / Date
Dikkatine / Attn.	Sayı No / Ref.No
Bilgi için / CC	Faks No / Fax No
Gönderen / From	Gönderen / From
Kapak dahil, adetti / Number of pages including cover page	
Açıklama / Description	
1,2 cm	
1,2 cm	

Boyutlar

28,6cm x 20,3cm

Kağıt:

90 gr 1.Hamur

Baskı renk sayısı: 2

Pantone Reflex Blue C

Pantone 166 C

Grafik öğelerin birbiriyle olan ilişkisi ve oranları yukarıdaki gibidir.

İlgili tasarım, uygulamaya hazır halde ek'te bulunan CD içerisinde mevcuttur.

AFAD Amblem-Logotype'ı ve Kurum İsmi

Afad Amblem-Logotype kağıdın sol üst köşesinde belirtilen yükseklikte kullanılır.
Kurum ismi altta kullanılmıştır.

Amblem-Logotype'ın kurum ismi ile kullanım kurallarında 2 cm yüksekliğinde
Amblem-Logotype için, Kurum ismi Myriad Pro Semibold Condensed ve 8 puntodur.

Gider Makbuzu yazısı Myriad Pro Semi Semibold Condensed 14 puntodur

Diğer Başlıklar Myriad Pro Semi Condensed 12 puntodur.

Alt yazılar Myriad Pro Condensed 12 puntodur.

0,7 cm
0,6 cm



T.C.
BAŞBAKANLIK
Afet ve Acil Durum Yönetimi Başkanlığı

.....MÜDÜRLÜĞÜ

.....V.D. 0000000000000000

GİDER MAKBUZU

SERİ :
SIRA :
İL KODU : 06

Tarih :/...../.....

İŞİN MAHİYETİ	CİNSİ	ADEDİ	FİYATI	TUTARI

TOPLAM	
TEVKİF EDİLEN	GELİR VERGİSİ ORANI
	TUTAR
	FON PAYI
	KESİNTİ TOPLAMI
	ÖDENECEK NET TUTAR

Yalnız:dan yukarıda belirtilen Mal/ İş bedelini aldım.

Adı, Soyadı :

Adresi :

Plaka No :

İMZA

Teşekkürler. Vergi Usul Kanunu yönetmeliği hükümlerine tabi değildir.

Din A 148 x 210 Form No: 0003 0200 0172 Baskı No: 2 2011

Boyutlar

14cm x 20cm

Kağıt:

90 gr 1.Hamur

Baskı renk sayısı: 2

Pantone Reflex Blue C

Pantone 166 C

Grafik öğelerin birbiriyle olan ilişkisi ve oranları yandaki gibidir.

İlgili tasarım, uygulamaya hazır halde ek'te bulunan CD içerisinde mevcuttur.

AFAD Amblem-Logotype'ı ve Kurum İsmi

Görüşme Notu

Afad Amblem-Logotype kağıdın sol tarafında belirtilen yükseklikte kullanılır.

Kurum ismi altta kullanılmıştır.

Amblem-Logotype'ın kurum ismi ile kullanım kurallarında 2 cm yüksekliğinde

Amblem-Logotype için, Kurum ismi Myriad Pro semibold Condensed ve 8 puntodur.

Görüşme Notu yazısı Myriad Pro Condensed 14 puntodur

Diğer Başlıklar Myriad Pro Condensed 14 puntodur.

1,7 cm 21 cm 1,5 cm 1 cm

 2 cm

T.C.
BAŞBAKANLIK
Afet ve Acil Durum Yönetimi Başkanlığı

GÖRÜŞME NOTU

Şahsen Telefon

Tarih : / / 20..... Yer :

Kim :

Kim İle :

Konu :

NOT :

29,7 cm 0,7 cm

Boyutlar

21 cm x 29,7 cm

Kağıt:

90 gr 1.Hamur

Baskı renk sayısı: 2

Pantone Reflex Blue C

Pantone 166 C

Grafik öğelerin birbiriyle olan ilişkisi ve oranları yukarıdaki gibidir.

İlgili tasarım, uygulamaya hazır halde ek'te bulunan CD içerisinde mevcuttur.

AFAD Amblem-Logotype'ı ve Kurum İsmi

Harcama Talep/ Teslim Ödeme

Afad Amblem-Logotype kağıdın sol tarafında belirtilen yükseklikte kullanılır.

Kurum ismi altta kullanılmıştır.

Amblem-Logotype'ın kurum ismi ile kullanım kurallarında 2 cm yüksekliğinde

Amblem-Logotype için, Kurum ismi Myriad Pro semibold Condensed ve 8 puntodur.

Harcama Talep/ Teslim Ödeme yazısı Myriad Pro Condensed 14 puntodur

Diğer Başlıklar Myriad Pro Condensed 9 puntodur.

Alt yazılar Myriad Semi Condensed 6 puntodur.

						HARCAMA TALEP / TESLİM ÖDEME FORMU											
<small>T.C. BAŞBAKANLIK Afet ve Acil Durum Yönetimi Başkanlığı</small>						Tarih : / 20											
MALİ VE İDARİ İŞLER BAŞKANLIĞINA,																	
İhtiyaç duyduğumuz aşağıda cinsi, miktarı bulunan malın / hizmetin temin edilmesi hususunda gereğini arz ederiz.																	
Talepte Bulunan Birim				Talepte Bulunan Adı / Soyadı - İmza				Birim Amiri / Adı / Soyadı / Onay									
Talepte Edilen Malzeme						Teslim Edilen Malzeme											
SIRA	MAL / HİZMET CİNSİ ve ÖZELLİKLERİ					MIKTARI	TARİH	MIKTAR	İSİM / İMZA								
1																	
2																	
3																	
4																	
5																	
6																	
7																	
8																	
9																	
Fatura Bilgileri :																	
TALEP ONAYI						ÖDEME ONAYI											
<small>Talepte bulunan malın / hizmetin temini hususunda ilminizi arz ederiz.</small> / / 20..... Sıra No: M/..... Genel Müdürlüğü						<small>Talepte bulunan malın / hizmetin temini hususunda ilminizi arz ederiz.</small> / / 20..... Genel Müdürlüğü						<small>Edilen malın / hizmetin tutarını ödemesi hususunda gereğini arz ederiz.</small> / / 20..... Genel Müdürlüğü					
BİLGİSAYARA İŞLEYEN				TALEP ONAYI				ÖDEME ONAYI									
<small>ÖLÜR</small> / / 20..... Genel Müdürlüğü				<small>ÖLÜR</small> / / 20..... Genel Müdürlüğü				<small>ÖLÜR</small> / / 20..... Genel Müdürlüğü									

Boyutlar

21 cm x 29,7 cm

Kağıt:

90 gr 1.Hamur

Baskı renk sayısı: 2

Pantone Reflex Blue C

Pantone 166 C

Grafik öğelerin birbiriyle olan ilişkisi ve oranları yukarıdaki gibidir.

İlgili tasarımı, uygulamaya hazır halde ek'te bulunan CD içerisinde mevcuttur.

AFAD Amblem-Logotype'ı ve Kurum İsmi

İrsaliyeli Fatura

Afad Amblem-Logotype kağıdın sol tarafında belirtilen yükseklikte kullanılır.

Kurum ismi altta kullanılmıştır.

Amblem-Logotype'ın kurum ismi ile kullanım kurallarında 2 cm yüksekliğinde

Amblem-Logotype için, Kurum ismi Myriad Pro semibold Condensed ve 8 puntodur.

İrsaliyeli Fatura yazısı Myriad Pro Condensed 14 puntodur

Diğer Başlıklar Myriad Pro Condensed 9 puntodur.

Alt yazılar Myriad Semi Condensed 7 puntodur.

	İRSALİYELİ FATURA																					
	<table style="width: 100%;"> <tr> <td>Seri</td> <td>: A</td> </tr> <tr> <td>Sıra No</td> <td>:</td> </tr> <tr> <td>Düzenleme Tarihi</td> <td>: _____</td> </tr> <tr> <td>Düzenleme Sattı</td> <td>: _____</td> </tr> <tr> <td>F. Sevki Tarihi</td> <td>: _____</td> </tr> </table>		Seri	: A	Sıra No	:	Düzenleme Tarihi	: _____	Düzenleme Sattı	: _____	F. Sevki Tarihi	: _____										
Seri	: A																					
Sıra No	:																					
Düzenleme Tarihi	: _____																					
Düzenleme Sattı	: _____																					
F. Sevki Tarihi	: _____																					
	<table style="width: 100%;"> <tr> <td>Sayı:</td> <td></td> </tr> <tr> <td>Müşteri V.D ve No:</td> <td></td> </tr> </table>		Sayı:		Müşteri V.D ve No:																	
Sayı:																						
Müşteri V.D ve No:																						
	<table border="1" style="width: 100%; height: 150px;"> <tr> <td style="width: 25%;"></td> <td style="width: 25%;"></td> <td style="width: 25%;"></td> <td style="width: 25%;"></td> </tr> </table>																					
	<table style="width: 100%;"> <tr> <td style="width: 50%;"> <table style="width: 100%;"> <tr> <td colspan="2">Yalnızca</td> </tr> <tr> <td colspan="2">Tam ve sağlam olarak alınmıştır.</td> </tr> <tr> <td>Tedim Eden</td> <td>Tedim Alan</td> </tr> <tr> <td>Tarih ve İmza</td> <td>Tarih ve İmza</td> </tr> </table> </td> <td style="width: 50%;"> <table style="width: 100%;"> <tr> <td>Ara Toplam:</td> <td></td> </tr> <tr> <td>K.D.V. %:</td> <td></td> </tr> <tr> <td>Genel Toplam:</td> <td>0,5 cm</td> </tr> <tr> <td>Döviz Cinsi:</td> <td></td> </tr> <tr> <td>Döviz Kuru:</td> <td></td> </tr> </table> </td> </tr> </table>		<table style="width: 100%;"> <tr> <td colspan="2">Yalnızca</td> </tr> <tr> <td colspan="2">Tam ve sağlam olarak alınmıştır.</td> </tr> <tr> <td>Tedim Eden</td> <td>Tedim Alan</td> </tr> <tr> <td>Tarih ve İmza</td> <td>Tarih ve İmza</td> </tr> </table>	Yalnızca		Tam ve sağlam olarak alınmıştır.		Tedim Eden	Tedim Alan	Tarih ve İmza	Tarih ve İmza	<table style="width: 100%;"> <tr> <td>Ara Toplam:</td> <td></td> </tr> <tr> <td>K.D.V. %:</td> <td></td> </tr> <tr> <td>Genel Toplam:</td> <td>0,5 cm</td> </tr> <tr> <td>Döviz Cinsi:</td> <td></td> </tr> <tr> <td>Döviz Kuru:</td> <td></td> </tr> </table>	Ara Toplam:		K.D.V. %:		Genel Toplam:	0,5 cm	Döviz Cinsi:		Döviz Kuru:	
<table style="width: 100%;"> <tr> <td colspan="2">Yalnızca</td> </tr> <tr> <td colspan="2">Tam ve sağlam olarak alınmıştır.</td> </tr> <tr> <td>Tedim Eden</td> <td>Tedim Alan</td> </tr> <tr> <td>Tarih ve İmza</td> <td>Tarih ve İmza</td> </tr> </table>	Yalnızca		Tam ve sağlam olarak alınmıştır.		Tedim Eden	Tedim Alan	Tarih ve İmza	Tarih ve İmza	<table style="width: 100%;"> <tr> <td>Ara Toplam:</td> <td></td> </tr> <tr> <td>K.D.V. %:</td> <td></td> </tr> <tr> <td>Genel Toplam:</td> <td>0,5 cm</td> </tr> <tr> <td>Döviz Cinsi:</td> <td></td> </tr> <tr> <td>Döviz Kuru:</td> <td></td> </tr> </table>	Ara Toplam:		K.D.V. %:		Genel Toplam:	0,5 cm	Döviz Cinsi:		Döviz Kuru:				
Yalnızca																						
Tam ve sağlam olarak alınmıştır.																						
Tedim Eden	Tedim Alan																					
Tarih ve İmza	Tarih ve İmza																					
Ara Toplam:																						
K.D.V. %:																						
Genel Toplam:	0,5 cm																					
Döviz Cinsi:																						
Döviz Kuru:																						
	<p><small>BU BELGİNİN SEVKİ SÖZLEŞME MALIYA BÜYÜKLERİNE BULUNMASI HALİNDE AYRICA SEVKİ İRSALİYESİ ARANMAZ. SATILAN MAL GERİ ALINMAZ.</small></p> <p><small>BANKA: FİNANSMAN K.O.P.ŞUBESİ IBAN NO: TR 0000000000000000000000</small></p> <p><small>-Haberleşme esnasında sistemden dışarıya çıkılmaz. -8 gün içinde itiraz edilmediği takdirde fatura sistemi kabul edilmiştir. -İhtarın sevk nakli sırasında zara ve itirazın uygulanması. -Küçükler için emir verilmeyecektir ve emir müddetinde siparişler gönderilecektir. -Sevki kitlesi dışındaki diğer maliyetler müşteriye aittir.</small></p>																					

Boyutlar

21cm x 29,7cm

Kağıt:

90 gr 1.Hamur

Baskı renk sayısı: 2

Pantone Reflex Blue C

Pantone 166 C

Grafik öğelerin birbiriyle olan ilişkisi ve oranları yukarıdaki gibidir.

İlgili tasarım, uygulamaya hazır halde ek'te bulunan CD içerisinde mevcuttur.

AFAD Amblem-Logotype'ı ve Kurum İsmi

Karar Defteri

Afad Amblem-Logotype kağıdın sol tarafında belirtilen yükseklikte kullanılır.

Kurum ismi yanda kullanılmıştır.

Amblem-Logotype'ın kurum ismi ile kullanım kurallarında 2 cm yüksekliğinde

Amblem-Logotype için, Kurum ismi Myriad Pro semibold Condensed ve 8 puntodur.

Karar Defteri yazısı Myriad Pro Condensed 18 puntodur

Diğer Başlıklar Myriad Pro Condensed 18 puntodur.

Alt yazılar Myriad Semi Condensed 9 puntodur.

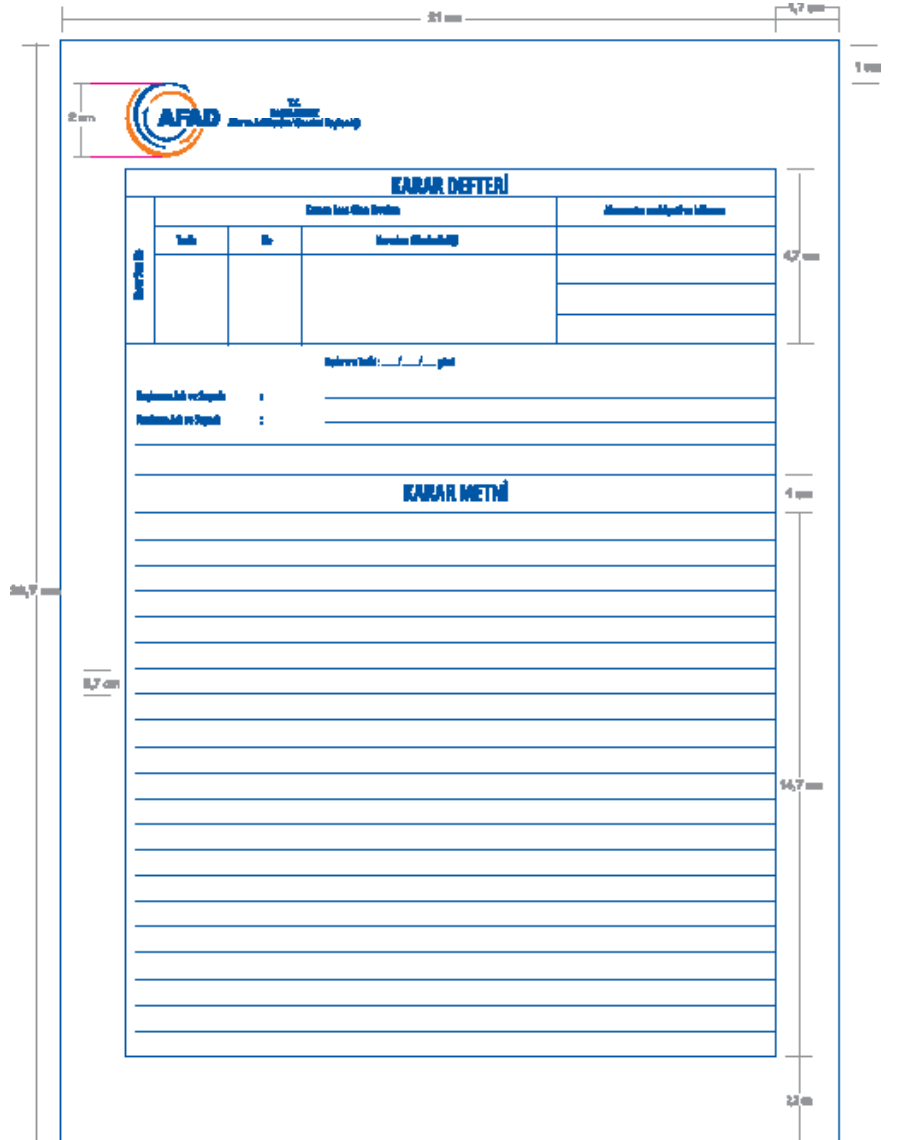

The diagram shows the layout of the Karar Defteri form with the following dimensions and components:

- Overall width: 21 cm
- Overall height: 29,7 cm
- AFAD Logo and Name: 2 cm high, located at the top left.
- Form Title: **KARAR DEFTERİ**
- Form Header: **KARAR DEFTERİ**
- Form Table:

Tarih		İl	Konular (Maddeler)	Maddeler ve Maddeler İçin
- Form Content:
 - İnceleme Tarihi: / / yıl
 - İnceleme ve Değerlendirme: / / yıl
 - KARAR METNİ**
 - Multiple horizontal lines for text entry.
- Form Footer: 1 cm high, 14,7 cm wide.

Boyutlar

21cm x 29,7cm

Kağıt:

90 gr 1.Hamur

Baskı renk sayısı: 2

Pantone Reflex Blue C

Pantone 166 C

Grafik öğelerin birbiriyle olan ilişkisi ve oranları yukarıdaki gibidir.

İlgili tasarım, uygulamaya hazır halde ek'te bulunan CD içerisinde mevcuttur.

AFAD Amblem-Logotype'ı ve Kurum İsmi

Malzeme Talep Formu

Afad Amblem-Logotype kağıdın sol tarafında belirtilen yükseklikte kullanılır.

Kurum ismi altta kullanılmıştır.

Amblem-Logotype'ın kurum ismi ile kullanım kurallarında 2 cm yüksekliğinde

Amblem-Logotype için, Kurum ismi Myriad Pro semibold Condensed ve 8 puntodur.

Malzeme Talep Formu yazısı Myriad Pro Condensed 14 puntodur

Diğer Başlıklar Myriad Pro Condensed 12 puntodur.

Alt yazılar Myriad Pro Condensed 12 puntodur.

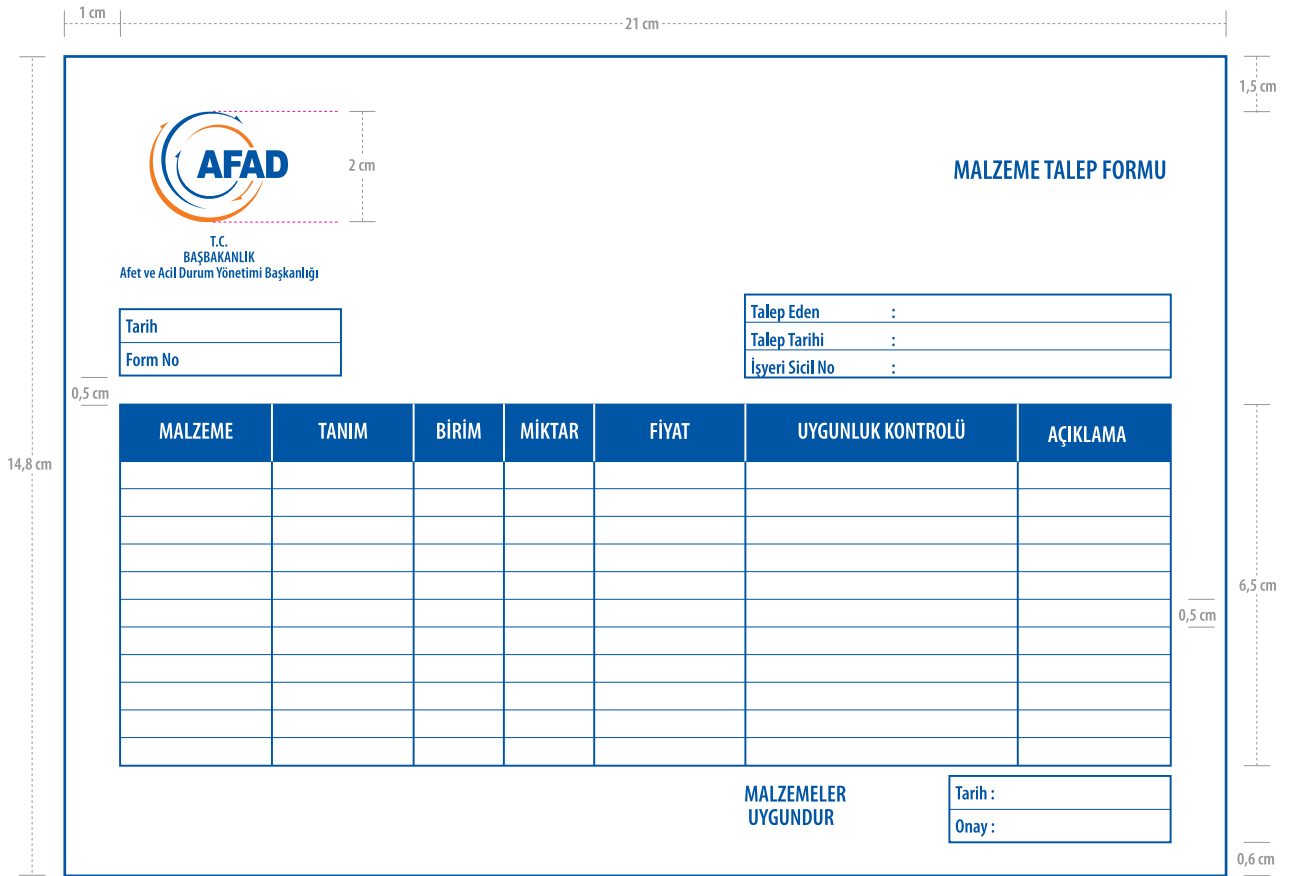

The form is a rectangular document with a white background and a blue border. It contains the following elements:

- Header:** The AFAD logo (a blue circle with 'AFAD' in white) is positioned in the top left corner. Below it, the text 'T.C. BAŞBAKANLIK Afet ve Acil Durum Yönetimi Başkanlığı' is written in blue. The title 'MALZEME TALEP FORMU' is printed in blue in the top right corner.
- Form Fields:** There are two sets of input boxes. The first set on the left contains 'Tarih' and 'Form No'. The second set on the right contains 'Talep Eden', 'Talep Tarihi', and 'İşyeri Sicil No'.
- Table:** A table with 7 columns and 10 rows. The columns are labeled 'MALZEME', 'TANIM', 'BİRİM', 'MİKTAR', 'FİYAT', 'UYGUNLUK KONTROLÜ', and 'AÇIKLAMA'. The table is currently empty.
- Footer:** The text 'MALZEMELER UYGUNDUR' is printed in blue at the bottom center. To its right, there are two more input boxes labeled 'Tarih' and 'Onay'.

Dimensions are indicated by dashed lines: 21 cm width, 14,8 cm height, and various smaller dimensions for specific elements like the logo (2 cm height) and table rows (0,5 cm height).

Boyutlar

21 cm x 14,8 cm

Kağıt:

90 gr 1.Hamur

Baskı renk sayısı: 2

Pantone Reflex Blue C

Pantone 166 C

Grafik öğelerin birbiriyle olan ilişkisi ve oranları yukarıdaki gibidir.

İlgili tasarım, uygulamaya hazır halde ek'te bulunan CD içerisinde mevcuttur.

AFAD Amblem-Logotype'ı ve Kurum İsmi

Afad Amblem-Logotype kağıdın sol tarafında belirtilen yükseklikte kullanılır.

Kurum ismi yanda kullanılmıştır.

Amblem-Logotype'in kurum ismi ile kullanım kurallarında 2 cm yüksekliğinde

Amblem-Logotype için, Kurum ismi Myriad Pro semibold Condensed ve 8 puntodur.

Arama Notu yazısı Myriad Pro Condensed 10 puntodur

Alt yazılar Myriad Pro Semi Condensed 6 puntodur.



The form is a vertical rectangle with a total width of 8 cm and a total height of 12 cm. It features a header section at the top with the AFAD logo on the left and the text 'T.C. BAŞBAKANLIK Afet ve Acil Durum Yönetimi Başkanlığı' on the right. Below the header is a blue bar with the text 'ARAMA NOTU'. The main body of the form contains a series of horizontal lines for text entry, followed by a section with six checkboxes: 'Telefon bekliyor', 'Mesaj bırakmadı', 'Randevu istiyor', 'Tekrar arayacak', 'Cevaben aradı', and 'Mesajı var'. At the bottom right, there is a small blue bar with the website address 'www.afad.gov.tr'.

Boyutlar

8cm x 12cm

Kağıt:

200 gr mat kuşe

Baskı renk sayısı: 2

Pantone Reflex Blue C

Pantone 166 C

Grafik öğelerin birbiriyle olan ilişkisi ve oranları yukarıdaki gibidir.

İlgili tasarım, uygulamaya hazır halde ek'te bulunan CD içerisinde mevcuttur.

AFAD Amblem-Logotype'ı ve Kurum İsmi

Notluk

Afad Amblem-Logotype kağıdın sol tarafında belirtilen yükseklikte kullanılır.

Kurum ismi yanda kullanılmıştır.

Amblem-Logotype'ın kurum ismi ile kullanım kurallarında 2 cm yüksekliğinde

Amblem-Logotype için, Kurum ismi Myriad Pro semibold Condensed ve 8 puntodur.

Notluk yazısı Myriad Pro Condensed 10 puntodur

Alt yazılar Myriad Pro Semi Condensed 6 puntodur.

**Boyutlar**

8cm x 12cm

Kağıt:

200 gr mat kuşe

Baskı renk sayısı: 2

Pantone Reflex Blue C

Pantone 166 C

Grafik öğelerin birbiriyle olan ilişkisi ve oranları yukarıdaki gibidir.

İlgili tasarım, uygulamaya hazır halde ek'te bulunan CD içerisinde mevcuttur.

AFAD Amblem-Logotype'ı ve Kurum İsmi

Çelenk İÇİN Kuşak

Afad Amblem-Logotype kuşağın ortasında belirtilen yükseklikte kullanılır.

Kurum ismi yanda kullanılmıştır.

Amblem-Logotype'ın kurum ismi ile kullanım kurallarında logo 4,5 cm yüksekliğinde

Amblem-Logotype için, Kurum ismi Myriad Pro semibold Condensed ve 33 puntodur.



Boyutlar

120cm x 10cm

Kağıt:

200 gr mat kuşe

Baskı renk sayısı: 2

Pantone Reflex Blue C

Pantone 166 C

Grafik öğelerin birbiriyle olan ilişkisi ve oranları yukarıdaki gibidir.

İlgili tasarım, uygulamaya hazır halde ek'te bulunan CD içerisinde mevcuttur.

AFAD Amblem-Logotype'ı ve Kurum İsmi

Personel İlanı

Afad Amblem-Logotype kağıdın sol tarafında belirtilen yükseklikte kullanılır.

Kurum ismi altta kullanılmıştır.

Amblem-Logotype'ın kurum ismi ile kullanım kurallarında 2 cm yüksekliğinde

Amblem-Logotype için, Kurum ismi Myriad Pro semibold Condensed ve 8 puntodur.

Metin Yazısı yazısı Myriad Pro Condensed 12 puntodur

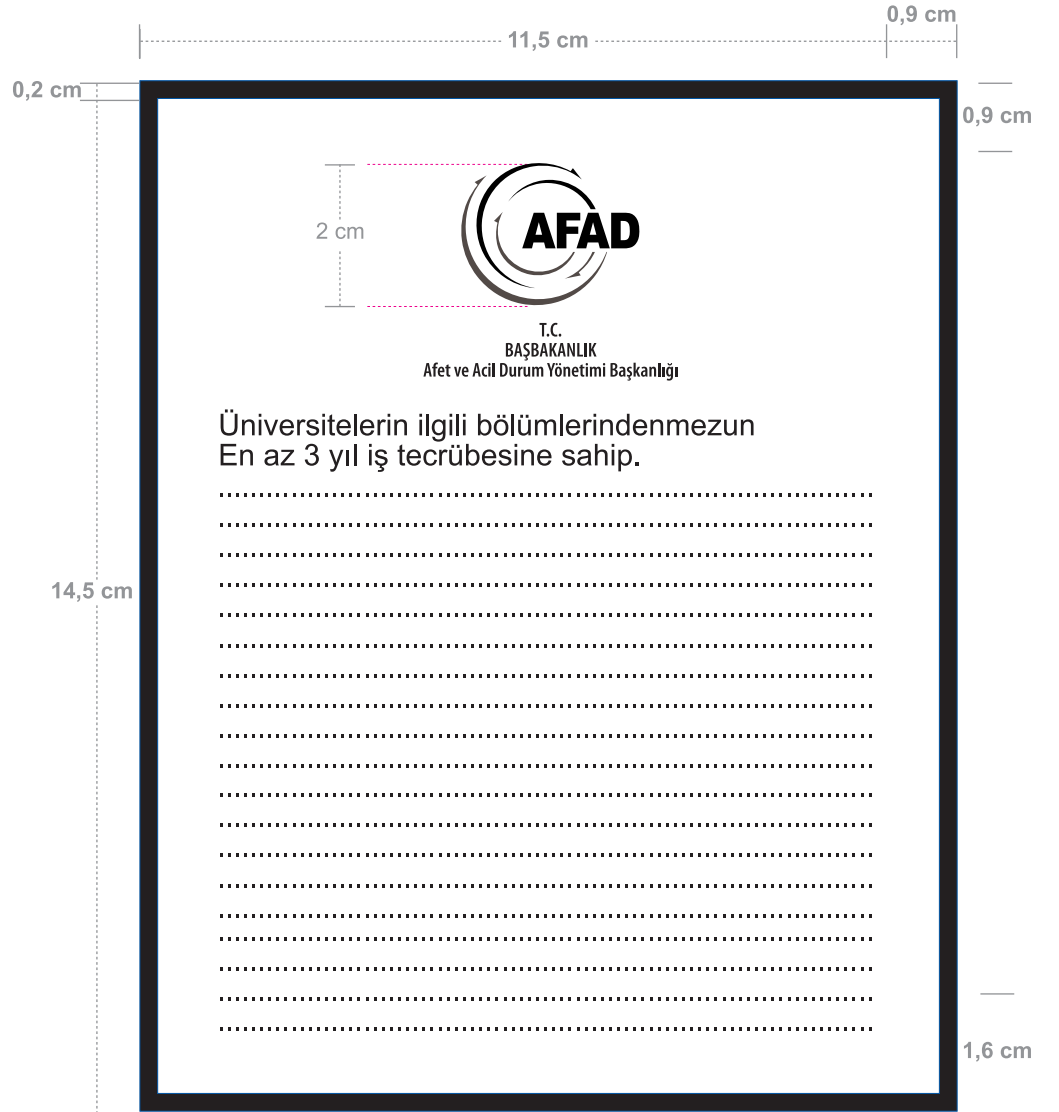

Boyutlar

11,5cm x 14,5cm

Kağıt:

Baskı renk sayısı: 1

Siyah

Grafik öğelerin birbiriyle olan ilişkisi ve oranları yukarıdaki gibidir.

İlgili tasarım, uygulamaya hazır halde ek'te bulunan CD içerisinde mevcuttur.

AFAD Amblem-Logotype'ı ve Kurum İsmi

Reçete

Afad Amblem-Logotype kağıdın sol tarafında belirtilen yükseklikte kullanılır.

Kurum ismi altta kullanılmıştır.

Amblem-Logotype'ın kurum ismi ile kullanım kurallarında 2 cm yüksekliğinde

Amblem-Logotype için, Kurum ismi Myriad Pro semibold Condensed ve 8 puntodur.

Reçete yazısı Myriad Pro Condensed 14 puntodur

Diğer Başlıklar Myriad Pro Condensed 12 puntodur.

Alt yazılar Myriad Pro Condensed 9 puntodur.

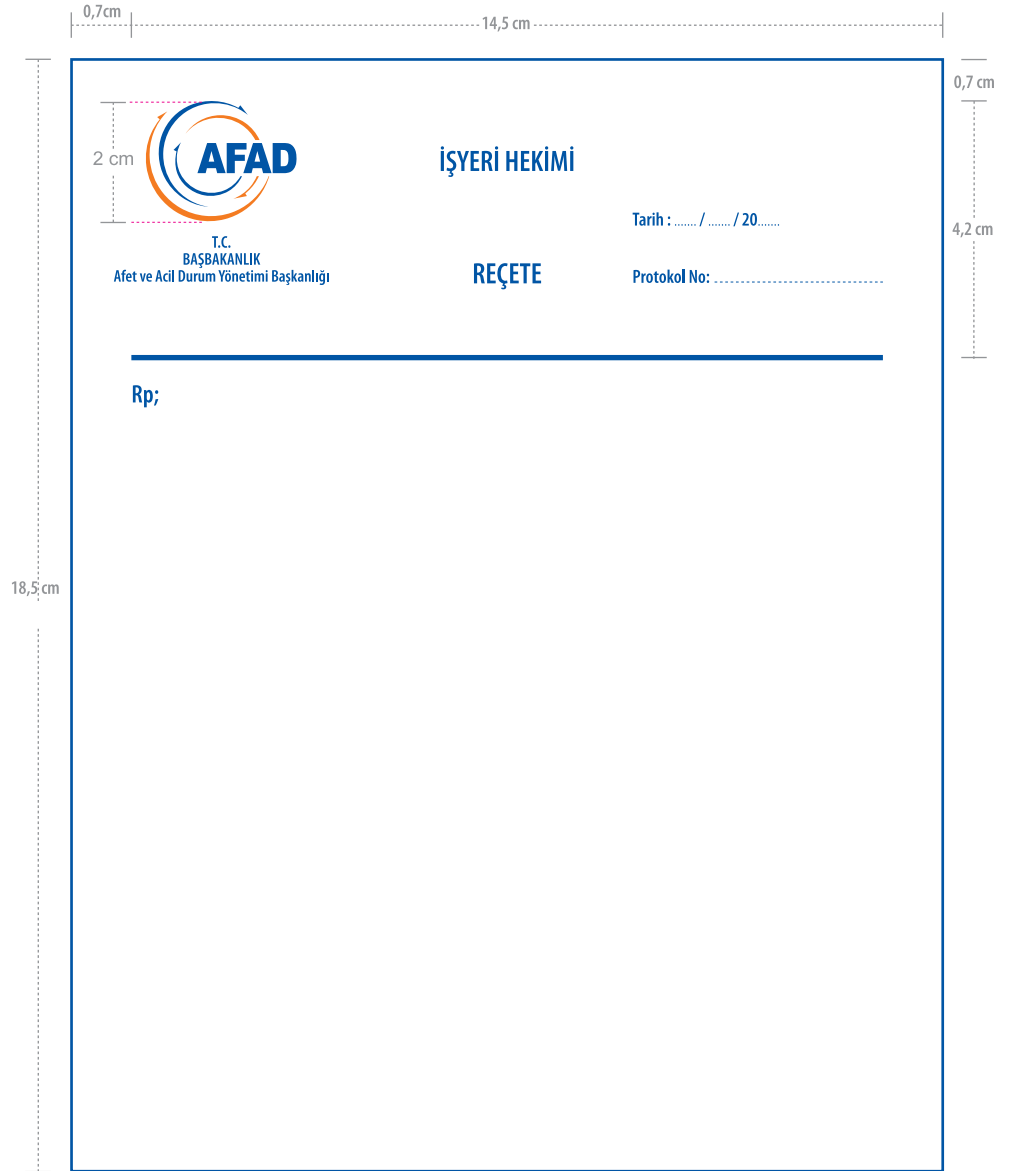

0,7cm

14,5 cm

0,7 cm

2 cm

İŞYERİ HEKİMİ

Tarih : / / 20.....

T.C.
BAŞBAKANLIK
Afet ve Acil Durum Yönetimi Başkanlığı

REÇETE

Protokol No:

18,5cm

4,2 cm

Rp;

Boyutlar

14,5cm x 18,5cm

Kağıt:

90 gr 1.Hamur

Baskı renk sayısı: 2

Pantone Reflex Blue C

Pantone 166 C

Grafik öğelerin birbiriyle olan ilişkisi ve oranları yukarıdaki gibidir.

İlgili tasarım, uygulamaya hazır halde ek'te bulunan CD içerisinde mevcuttur.

AFAD Amblem-Logotype'ı ve Kurum İsmi

Taşıt Görevlendirme Belgesi

Afad Amblem-Logotype kağıdın sol tarafında belirtilen yükseklikte kullanılır.

Kurum ismi yanda kullanılmıştır.

Amblem-Logotype'ın kurum ismi ile kullanım kurallarında 2 cm yüksekliğinde

Amblem-Logotype için, Kurum ismi Myriad Pro Semibold Condensed ve 8 puntodur.

Tahsilat Görevlendirme Belgesi yazısı Myriad Semi Pro Condensed 14 puntodur

Diğer Başlıklar Myriad Pro Condensed 12 puntodur.

Alt yazılar Myriad Pro Condensed 18 puntodur.

1,5 cm	0,9 cm	20 cm	1,5 cm
2 cm		T.C. BAŞBAKANLIK Afet ve Acil Durum Yönetimi Başkanlığı	TAŞIT GÖREVLİDİRME BELGESİ
ŞÖFÖRÜN ADI, SOYADI :
GÖREVE ÇIKIŞ TARİHİ :
GÖREV DÖNÜŞ TARİHİ :
GİDİLECEK YER / MEVKİ :
TAŞIT PLAKA NO :
BAŞLANGIÇ KM' si :
DÖNÜŞ KM' si :
GÖREVLİ OLARAK SEYAHAT EDECEK HEYETİN LİSTESİ			
SIRA	ADISOYADI	GÖREVİ	
1			
2			
3			
4			
Görevlendiren Yetkili		Garaj Amiri	İdare Amiri
14 cm	0,6 cm	4 cm	1,9 cm

Boyutlar

20cm x 14cm

Kağıt:

90 gr 1.Hamur

Baskı renk sayısı: 2

Pantone Reflex Blue C

Pantone 166 C

Grafik öğelerin birbirleriyle olan ilişkisi ve oranları yukarıdaki gibidir.

İlgili tasarım, uygulamaya hazır halde ek'te bulunan CD içerisinde mevcuttur.

AFAD Amblem-Logotype'ı ve Kurum İsmi

Amblem-Logotype sol üst köşede belirtilen uzaklıklarda 2 cm yüksekliğinde kullanılmıştır. Kurum ismi Amblem-Logotype'ın yanında verilmiştir. 2 cm yüksekliğinde Amblem-Logotype için, kurum ismi Myriad Pro Semibold Condensed 8 punto ile yazılır.

Amblem-Logotype için, Evrak Teslim Belgesi yazısı Myriad Pro Semi Condensed 14 puntodur. Diğer Başlıklar Myriad Pro Semi Condensed 14 puntodur.

Alt yazılar Myriad Pro Condensed 12 puntodur.

1,5 cm	0,6 cm	21 cm	0,6 cm
1 cm			
		T.C. BAŞBAKANLIK Afet ve Acil Durum Yönetimi Başkanlığı	EVRAK TESLİM BELGESİ
			Tarihi :/...../.....
	SAYIN		
	KONU		
	GÖNDEREN MAKAM	TESLİM ALAN MAKAM	
	Adı:.....	Adı:.....	
	Soyadı:.....	Soyadı:.....	
	İMZA	İMZA	
0,8 cm			14,8 cm

Boyutlar

21 cm x 14,8 cm

Kağıt:

90 gr 1.Hamur

Baskı renk sayısı: 2

Pantone Reflex Blue C

Pantone 166 C

Grafik öğelerin birbiriyle olan ilişkisi ve oranları yukarıdaki gibidir.

İlgili tasarım, uygulamaya hazır halde ek'te bulunan CD içerisinde mevcuttur.

AFAD Amblem-Logotype'ı ve Kurum İsmi

Amblem-Logotype sol üst köşede belirtilen uzaklıklarda 2 cm yüksekliğinde kullanılmıştır. Kurum ismi Amblem-Logotype'in altında verilmiştir. 2 cm yüksekliğinde Amblem-Logotype için, kurum ismi Myriad Pro Semibold Condensed 8 punto ile yazılır.

Amblem-Logotype için, Taşınır İstek Belgesi yazısı Myriad Pro Semi Condensed 14 puntodur. Diğer Başlıklar Myriad Pro Semi Condensed 14 puntodur. Alt yazılar Myriad Pro Condensed 12 puntodur.

 <p>T.C. BAŞBAKANLIK Afet ve Acil Durum Yönetimi Başkanlığı</p>		<p>TAŞINIR İSTEK BELGESİ</p> <table border="1"> <tr> <td>Tarih</td> </tr> <tr> <td>No</td> </tr> </table>		Tarih	No
Tarih					
No					
		İstek Yapan Birim			
TAŞINIRIN					
Sıra No	Kodu	Adı	Ölçü Birimi	İstenilen Miktar	Karşılanan Miktar
1					
2					
3					
4					
5					
6					
7					
8					
9					
10					
11					
12					
13					
14					
15					
16					
17					
18					
19					
20					
Belgenin bir örneği istek yapan yapan birimde dosyalanmak üzere taşınırın teslim edildiği görevliye verilir.					
Birimizin ihtiyacı için yukarıda belirtilen taşınırın verilmesi rica olur.			"Karşılanan Miktar" sütununda kayıtlı miktarların teslim edilmiştir.		
İstek Yapan Birim Yöneticisi			Taşınır Kayıt ve Kontrol Yetkilisi		
Adı, Soyadı : Ünvanı : İmza			Adı, Soyadı : Ünvanı : İmza		

Boyutlar

21 cm x 29,7 cm

Kağıt:

90 gr 1.Hamur

Baskı renk sayısı: 2

Pantone Reflex Blue C

Pantone 166 C

Grafik öğelerin birbiriyle olan ilişkisi ve oranları yukarıdaki gibidir.

İlgili tasarım, uygulamaya hazır halde ek'te bulunan CD içerisinde mevcuttur.

AFAD Amblem-Logotype'ı ve Kurum İsmi

Amblem-Logotype sol üst köşede belirtilen uzaklıklarda 2 cm yüksekliğinde kullanılmıştır. Kurum ismi Amblem-Logotype'in altında verilmiştir. 2 cm yüksekliğinde Amblem-Logotype için, kurum ismi Myriad Pro Semibold Condensed 8 punto ile yazılır.

Amblem-Logotype için, Zimmet Fişi yazısı Myriad Pro Semi Condensed 14 puntodur.

Diğer Başlıklar Myriad Pro Semi Condensed 14 puntodur.

Alt yazılar Myriad Pro Condensed 12 puntodur.

1,5 cm		0,7 cm		21 cm																																																					
		ZİMMET FİŞİ (Demirbaş, Makine ve Cihaz için)																																																							
		<table border="1"> <tr> <td>Tarih :</td> <td></td> </tr> <tr> <td>Fiş Sıra No :</td> <td></td> </tr> </table>				Tarih :		Fiş Sıra No :																																																	
Tarih :																																																									
Fiş Sıra No :																																																									
 <p>T.C. BAŞBAKANLIK Afet ve Acil Durum Yönetimi Başkanlığı</p>		<table border="1"> <tr> <td>İL VE İLÇENİN (1)</td> <td>ADI</td> <td></td> <td>KODU</td> <td></td> </tr> <tr> <td>HARCAMA BİRİMİNİN (2)</td> <td>ADI</td> <td></td> <td>KODU</td> <td></td> </tr> <tr> <td>KİME VERİLDİĞİ (3)</td> <td colspan="4"></td> </tr> <tr> <td>NEREYE VERİLDİĞİ (4)</td> <td colspan="4"></td> </tr> </table>				İL VE İLÇENİN (1)	ADI		KODU		HARCAMA BİRİMİNİN (2)	ADI		KODU		KİME VERİLDİĞİ (3)					NEREYE VERİLDİĞİ (4)																																				
		İL VE İLÇENİN (1)	ADI		KODU																																																				
		HARCAMA BİRİMİNİN (2)	ADI		KODU																																																				
		KİME VERİLDİĞİ (3)																																																							
NEREYE VERİLDİĞİ (4)																																																									
<p style="text-align: center;">DEMİRBAŞ, MAKİNE ve CİHAZIN</p> <table border="1"> <thead> <tr> <th>SIRA NO</th> <th>SERİ NO (5)</th> <th>ADI</th> <th>ÖZELLİKLERİ (6)</th> </tr> </thead> <tbody> <tr><td> </td><td> </td><td> </td><td> </td></tr> <tr><td> </td><td> </td><td> </td><td> </td></tr> <tr><td> </td><td> </td><td> </td><td> </td></tr> <tr><td> </td><td> </td><td> </td><td> </td></tr> <tr><td> </td><td> </td><td> </td><td> </td></tr> <tr><td> </td><td> </td><td> </td><td> </td></tr> <tr><td> </td><td> </td><td> </td><td> </td></tr> <tr><td> </td><td> </td><td> </td><td> </td></tr> <tr><td> </td><td> </td><td> </td><td> </td></tr> <tr><td> </td><td> </td><td> </td><td> </td></tr> <tr><td> </td><td> </td><td> </td><td> </td></tr> <tr><td> </td><td> </td><td> </td><td> </td></tr> </tbody> </table>		SIRA NO	SERİ NO (5)	ADI	ÖZELLİKLERİ (6)																																																	9 cm			
		SIRA NO	SERİ NO (5)	ADI	ÖZELLİKLERİ (6)																																																				
<p>Yukarıda sıra ve sicil numarası, adı, özellikleri, nereye veya kime verildiği yazılı olan demirbaş, makine ve cihaz teslim edilmiştir. Kullanıcı kendi kusuru sonucunda doğacak zararları tanzim etmeyi kabul eder.</p> <table border="1"> <thead> <tr> <th>Taşınır Kayıt ve Kontrol Yetkilisinin</th> <th>Teslim Alanın</th> </tr> </thead> <tbody> <tr> <td>Adı, Soyadı :</td> <td>Adı, Soyadı :</td> </tr> <tr> <td>Ünvanı :</td> <td>Ünvanı :</td> </tr> <tr> <td style="text-align: center;"><u>İmzası</u></td> <td style="text-align: center;"><u>İmzası</u></td> </tr> </tbody> </table>		Taşınır Kayıt ve Kontrol Yetkilisinin	Teslim Alanın	Adı, Soyadı :	Adı, Soyadı :	Ünvanı :	Ünvanı :	<u>İmzası</u>	<u>İmzası</u>	5,5 cm																																															
		Taşınır Kayıt ve Kontrol Yetkilisinin	Teslim Alanın																																																						
		Adı, Soyadı :	Adı, Soyadı :																																																						
		Ünvanı :	Ünvanı :																																																						
		<u>İmzası</u>	<u>İmzası</u>																																																						
		<p>Yukarıda sicil numarası, belirtilen taşınır eksiksiz olarak zimmetten düşülmüştür.</p>																																																						

Boyutlar

21 cm x 29,7 cm

Kağıt:

90 gr 1.Hamur

Baskı renk sayısı: 2

Pantone Reflex Blue C

Pantone 166 C

Grafik öğelerin birbiriyle olan ilişkisi ve oranları yandaki gibidir.

İlgili tasarım, uygulamaya hazır halde ek'te bulunan CD içerisinde mevcuttur.

AFAD Amblem-Logotype'ı ve Kurum İsmi

Amblem-Logotype sol üst köşede belirtilen uzaklıklarda 2 cm yüksekliğinde kullanılmıştır. Kurum ismi Amblem-Logotype'in altında verilmiştir. 2 cm yüksekliğinde Amblem-Logotype için, kurum ismi Myriad Pro Semibold Condensed 8 punto ile yazılır.

1,5 cm		2,5 cm
2 cm	 T.C. BAŞBAKANLIK Afet ve Acil Durum Yönetimi Başkanlığı	
	Sayı :/...../2011
	Konu :	
	<p>Aşağıda cinsi, özellikleri ve miktarı yazılı mal/malzeme/hizmetler 4734 sayılı Kamu İhale Kanununun 22/d maddesi gereğince Doğrudan temin Usulüyle satın alınacaktır. İlgiyenmeniz halinde KDV hariç fiyat teklifinizin zaman ve süre beklenmeden bildirilmesini rica ederim/ederiz.</p>	
	Satınalma İşl.Grp.Bşk.	Satınalma Büro Sorumlusu
	Adı, Soyadı	Adı, Soyadı
	SATIN ALINAÇAK MAL/ MALZEME/ HİZMETLERİN	
	Sıra No	Cinsi
	Özellikleri	Miktarı
	Teklif Edilen KDV Hariç Bedel -TL.	
	KDV Hariç Teklif Edilen Toplam Fiyat (TL)	
	A- DİĞER HUSUSLAR	
	İDAREYE AİT BİLGİLER	
	Kurum Adı	T.C.Başbakanlık Afet ve Acil Durum Yönetimi Başkanlığı
	Adresi	Eskişehir Yolu 9. Km. Lodumlu Mevkii-Ankara
	Sorumlu	
	Tel	0.312.287-26-80
	Fax	0.312.287-89-24
	İşin Adı	
	Teklif Gönderme Şekli	İvedî - Faks veya Elden
	B- DİĞER AÇIKLAMALAR	
	C- DİĞER ŞARTLAR	
	TESLİM SÜRESİ	
	UYULMASI GEREKEN STANDARTLAR	
	TEKNİK SARTNAME	
	DOĞABİLECEK HER TÜRLÜ ANLAŞMAZLIĞIN ÇÖZÜMÜ	
	GARANTİ SÜRESİ	
	<p>Yukarıda belirtilen ve İdareміnce satın alınacak mal/ malzeme/ hizmetlerin ve Doğrudan Temin'i oluşturan belge / istek/ liste ve diğer şartlar tarafımızdan/ tarafımızdan incelenmiş/ okunmuş ve her hangi bir ayırım ve sınırlanma yapılmadan bütün şartlarıyla kabul edilmiştir.Bu çerçevede,yukarıda belirtilen mal/ malzeme/ hizmetleri:KDV Hariç.....TL bedelle veremeyi kabul ve taahhüt ediyoruz/ ediyoruz.</p>	
	TEKLİFİN SAHİBİ	
	ADI SOYADI/ FİRMA ADI	:
	TEBLİĞ ADRESİ	:
	BAĞLI OLDUĞU VERGİ DAİRESİ VE NUMARASI	:
	ÖDEME YAPILACAK BANKA ADI/ İ-BAN NO	:
	TELEFON	FAKS
		Firma Adı-Kaşe-İmza-Mühür
0,3 cm		
1,5 cm		

Boyutlar

21 cm x 29,7 cm

Kağıt:

90 gr 1.Hamur

Baskı renk sayısı: 3

Pantone Reflex Blue C

Pantone 166 C

Black

Grafik öğelerin birbiriyle olan ilişkisi ve oranları yandaki gibidir.

İlgili tasarım, uygulamaya hazır halde ek'te bulunan CD içerisinde mevcuttur.

AFAD Amblem-Logotype'ı ve Kurum İsmi

Vefat İlanı

Afad Amblem-Logotype kağıdın ortasında tarafında belirtilen yükseklikte kullanılır.

Kurum ismi altta kullanılmıştır.

Amblem-Logotype'ın kurum ismi ile kullanım kurallarında 2 cm yüksekliğinde

Amblem-Logotype için, Kurum ismi Myriad Pro Semibold Condensed ve 8 puntodur.

Vefat yazısı Myriad Pro Semi Condensed 36 puntodur

Diğer Başlıklar Myriad Pro Semi Condensed 14 puntodur.

Alt yazılar Myriad Pro Condensed 11 puntodur.

**Boyutlar**

11,5cm x 11,8cm

Kağıt:**Baskı renk sayısı: 1**

Siyah

Grafik öğelerin birbiriyle olan ilişkisi ve oranları yukarıdaki gibidir.

İlgili tasarım, uygulamaya hazır halde ek'te bulunan CD içerisinde mevcuttur.

AFAD Amblem-Logotype'ı ve Kurum İsmi

Başsağlığı İlanı

Afad Amblem-Logotype kağıdın ortasında tarafında belirtilen yükseklikte kullanılır.

Kurum ismi altta kullanılmıştır.

Amblem-Logotype'ın kurum ismi ile kullanım kurallarında 2 cm yüksekliğinde

Amblem-Logotype için, Kurum ismi Myriad Pro Semibold Condensed ve 8 puntodur.

Başsağlığı yazısı Myriad Pro Semi Condensed 24 puntodur

Ad ve soyad Myriad Pro Semi Condensed 40 puntodur.

Alt yazılar Myriad Pro Condensed 12 puntodur.

**Boyutlar**

11,5cm x 11,8cm

Kağıt:**Baskı renk sayısı: 1**

Siyah

Grafik öğelerin birbiriyle olan ilişkisi ve oranları yukarıdaki gibidir.

İlgili tasarım, uygulamaya hazır halde ek'te bulunan CD içerisinde mevcuttur.

AFAD Amblem-Logotype'ı ve Kurum İsmi

Bagaj Kartı

Afad Amblem-Logotype etiket kısmının ortasında belirtilen yükseklikte kullanılır.

Kurum ismi kullanılmamıştır.

Amblem-Logotype 4,5 cm yüksekliğinde kullanılmıştır.

Arka yüzde Amblem-Logotype 1,5 cm yüksekliğinde kullanılmıştır

Başlıklar Myriad Pro Semi Condensed 10 puntodur..



Boyutlar

26 cm x 6,5 cm

Kağıt:

200 gr Amerikan Bristol

Baskı renk sayısı: 2

Pantone Reflex Blue C

Pantone 166 C

Grafik öğelerin birbiriyle olan ilişkisi ve oranları yukarıdaki gibidir.

İlgili tasarım, uygulamaya hazır halde ek'te bulunan CD içerisinde mevcuttur.

AFAD Amblem-Logotype'ı ve Kurum İsmi

Sertifika

Afad Amblem-Logotype'i sertifikanın sol üst köşesinde belirtilen mesafelerde 2 cm yüksekliğinde kullanılır. 2 cm yüksekliğinde Amblem-Logotype için kurum ismi Myriad Pro Semibold Condensed 8 puntodur. Kurum ismi yanda kullanılmıştır.

Teşekkür Belgesi

Afad Amblem-Logotype'i sertifikanın sol üst köşesinde belirtilen mesafelerde 3 cm yüksekliğinde kullanılır. 3 cm yüksekliğinde Amblem-Logotype için kurum ismi Myriad Pro Semibold Condensed 12 puntodur. Kurum ismi altta kullanılmıştır.



Boyutlar

21 cm x 29,7 cm

Kağıt:

280 gr Çift Taraflı Tuale

Baskı renk sayısı: 2

Pantone 871 C

Black

Grafik öğelerin birbiriyle olan ilişkisi ve oranları yandaki gibidir.

İlgili tasarım, uygulamaya hazır halde ek'te bulunan CD içerisinde mevcuttur.

AFAD Amblem-Logotype'ı ve Kurum İsmi

Amblem-Logotype Stecker'ın ortasında 45 cm yüksekliğinde kullanılmıştır. Kurum ismi Amblem-Logotype'in altında verilmiştir. 45 cm yüksekliğinde Amblem-Logotype için, kurum ismi Myriad Pro Semibold Condensed 180 punto ile yazılır.

Kurum iletişim bilgileri Myriad Pro Semi Condensed 130 punto ile yazılır.



Boyutlar

103 cm x 108 cm

Kağıt:

Şeffaf Etiket

Baskı renk sayısı: 2

Pantone Reflex Blue C

Pantone 166 C

Grafik öğelerin birbiriyle olan ilişkisi ve oranları yukarıdaki gibidir.

İlgili tasarım, uygulamaya hazır halde ek'te bulunan CD içerisinde mevcuttur.



KURUMSAL UYGULAMALAR

6.0	Kırlangıç Flama	6.20	Kupa Bardak
6.1	Flama	6.21	Porselen Tabak (Yemek) / Porselen Fincan / Peçetelik
6.2	Gönder Bayrağı	6.22	Duvar Saati
6.3	Masa Bayrağı	6.23	Usb Bellek
6.4	Üçgen Bayrak	6.24	Baret
6.5	Kıyafet / Renk	6.25	Kitap Ayracı
6.6	Kıyafet / Tulum	6.26	Gemici Takvimi
6.7	Kıyafet / T-shirt	6.27	Masa Takvimi
6.8	Kıyafet / Ceket-1	6.28	Kokart
6.9	Kıyafet / Ceket-2	6.29	Kalem
6.10	Kıyafet / Şapkalar	6.30	Küp Notluk
6.11	Araç Giydirmeler	6.31	Kalemlik
6.12	Yönlendirme Tabelası	6.32	Plaket
6.13	Totem	6.33	Çelenk
6.14	Dış mekan Tabelası	6.34	Karton Çanta
6.15	Rozet / Kol Düğmesi / Kravat İğnesi	6.35	Kolonyalı Mendil
6.16	Anahtarlık	6.36	Koli
6.17	Şemsiyeler	6.37	Kongre Çantası
6.18	Mause Pad	6.38	Ajanda
6.19	Araç Kokusu		

Kırlangıç Flamalarda Amblem-Logotype kullanımı ve grafik öğelerin birbiriyle olan ilişkisi ve oranları aşağıdaki gibidir.

İlgili tasarım, uygulamaya hazır halde ek'te bulunan CD içerisinde mevcuttur.



Flamalarda Amblem-Logotype kullanımı ve grafik öğelerin birbiriyle olan ilişkisi ve oranları aşağıdaki gibidir.

İlgili tasarım, uygulamaya hazır halde ek'te bulunan CD içerisinde mevcuttur.

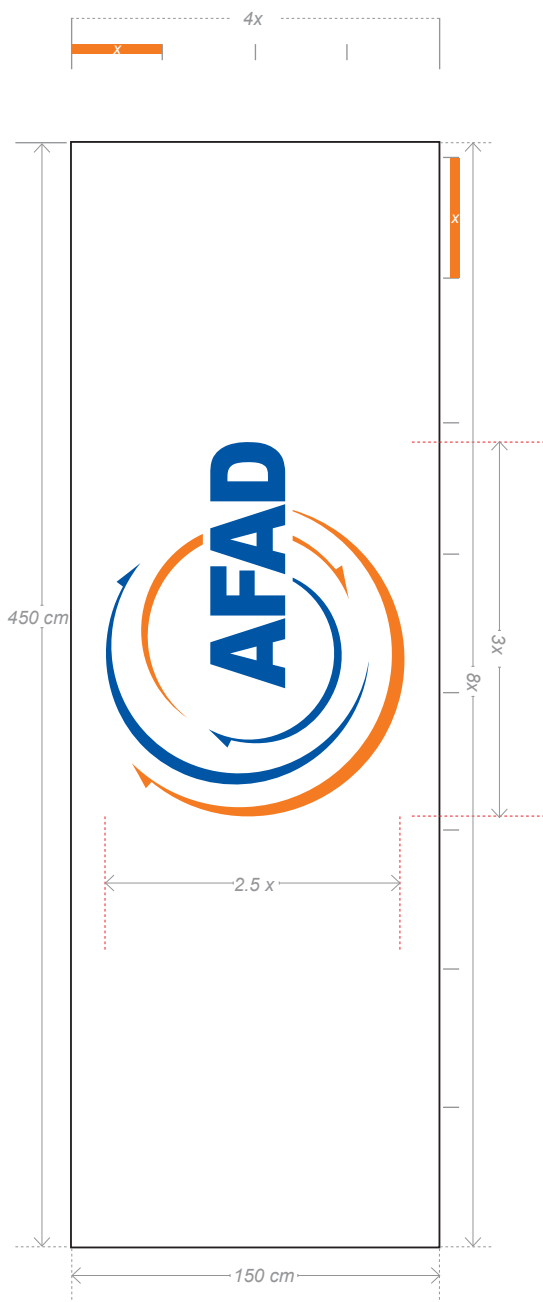

Gönder bayraklarda Amblem-Logotype kullanımı ve grafik öğelerin birbiriyle olan ilişkisi ve oranları aşağıdaki gibidir.

İlgili tasarım, uygulamaya hazır halde ek'te bulunan CD içerisinde mevcuttur.

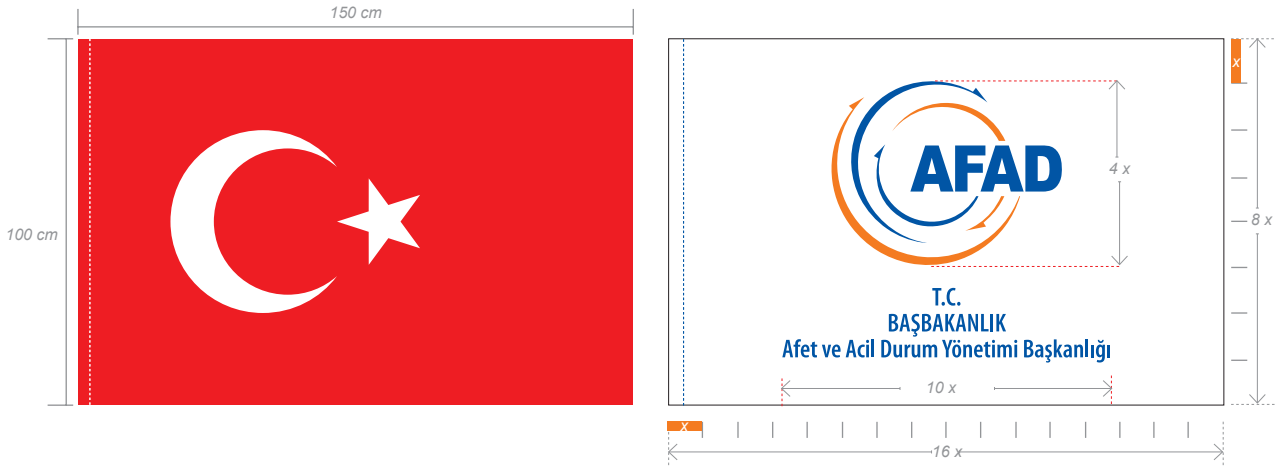

Masa bayrağında Amblem-Logotype kullanımı ve grafik öğelerin birbiriyle olan ilişkisi ve oranları aşağıdaki gibidir.

İlgili tasarım, uygulamaya hazır halde ek'te bulunan CD içerisinde mevcuttur.

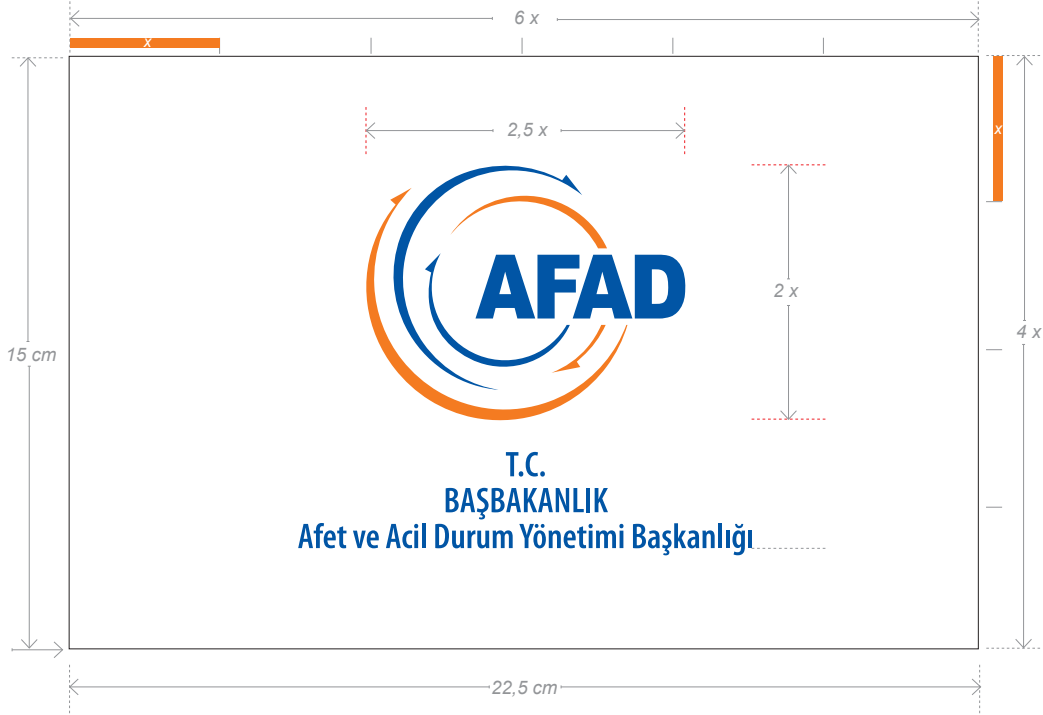

Üçgen bayraklarda Amblem-Logotype kullanımı ve grafik öğelerin birbiriyle olan ilişkisi ve oranları aşağıdaki gibidir.

İlgili tasarım, uygulamaya hazır halde ek'te bulunan CD içerisinde mevcuttur.

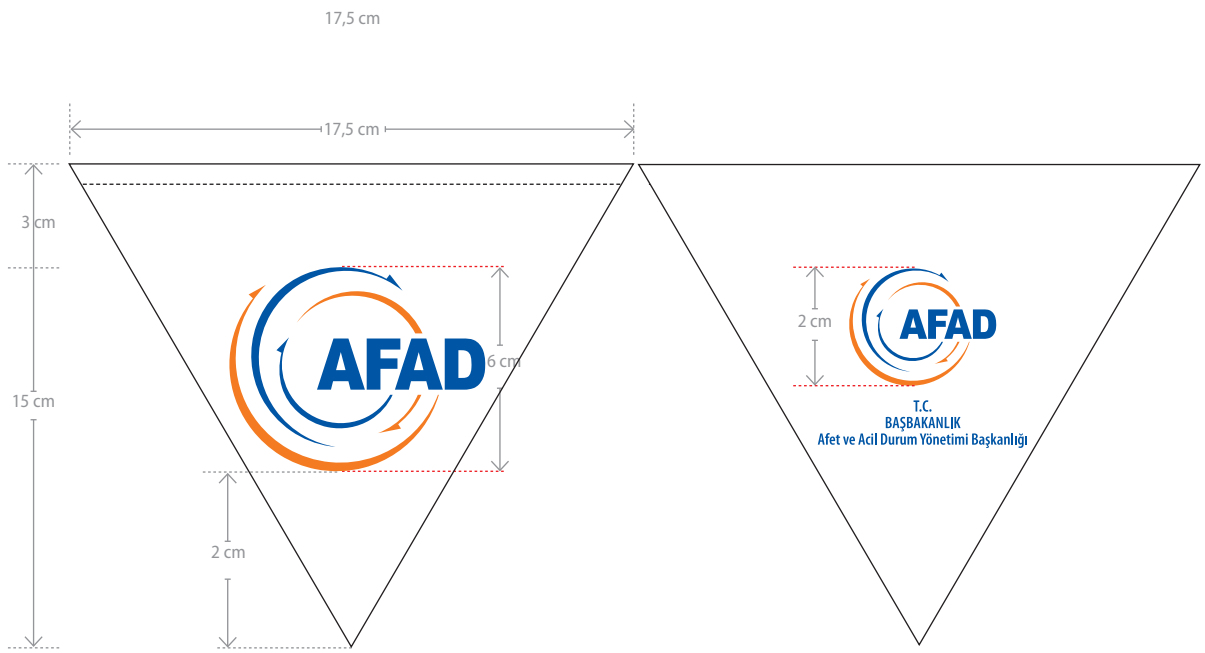

RENKLERİN YANSIMASI

Hayatımızın her noktasında vazgeçilmezlerimizdendir renkler. Doğadan aldığımız referansla, her olaya, her duyguya, her olguya bir renk atfetmişizdir. Teknik olarak baktığımızda; renk, ışığın değişik dalga boylarının gözün retinasına ulaşması ile ortaya çıkan bir algılamadır. Oysa renkler duygusal yapımızın ve psikolojik durumumuzun dışı vurumu olduğu gibi, gözün algısının sınırlar aracılığıyla beyne iletilmesi sonucu, iç dünyamızda ruhsal etkiler bırakan birer yansımadırlar aynı zamanda. Bilimsel deneyler ile de kanıtlandığı üzere, renkler insanın ruh halini yansıtır ve etkilerler. Hatta sadece insanın ruhsal yapısını değil, sağlığını ve enerjisi üzerinde de etkileri mevcuttur. Bu nedenle, renklerle tedavi, genel tedavi uygulamasını destekleyici olarak yüz yıllardır kullanılmaktadır. Örneğin, kalp rahatsızlığı ve verem şikayeti olanlara, aynı zamanda dinlendirici ve huzur veren bir renk olan yeşil renk tavsiye edilir.

Renkler içlerinde birçok gizemi de barındırırlar. Farkında olmasak da mavi bir odaya girdiğimizde ruhumuzun dinginliğini ve sakinliğini yaşarız; Sarı beraberinde cesareti getirir ve insanları karamsarlıktan uzaklaştırır; Turuncu güven duygusunu pekiştirici bir özelliğe sahiptir. Bunlar gibi örnekleri çoğaltmak mümkündür. Renklerin sadece bir algı değil, duygusal bir yansıma da olduğu anlaşıldığı günden beri, kullanım alanları da spesifikleşmiştir. Şirketler logolarındaki renklere karar verirken, göz zevkinin yanı sıra psikolojik etkileri de göz önüne almışlardır. Örneğin; Lacivert insanların üzerinde başarılar ve güçlü imajı bırakır. Bu nedenle birçok şirket logosunda lacivert ve mavi renklere yer vermiştir. İnsanlar yaşam alanlarını renklendirirken yine renklerin duygusal etkilerini göz önüne almışlardır.

Yukarıda özetlediğimiz nedenlerden dolayı, özellikle arama kurtarma ekiplerinin logolarında ve sahada kullanılacak giysilerinde daha çok Mavi-Lacivert, Turuncu, Sarı, Kırmızı renklerine ağırlık verdiklerini görürüz. Bu renklerin duygusal yansımalarına geçmeden önce, özellikle saha kullanımlarında ayırt edilebilir ve fark edilebilir olmaları da göz önüne alınmıştır. Bunların yanı sıra, bordo, kahverengi gibi renkler arama-kurtarma saha çalışmalarına göre iç karartıcı ve umutsuzluğa sevk eden renkler olarak algılanırlar. Göçük altında saatlerce karanlıkta kalan bir kişiye, toprağı hatırlatan kahverengi ya da bordo bir kıyafetle yaklaşmak ne kadar doğru olabilir? Hem psikolojik hem de fizyolojik yararlı olan bir kişiye güven ve huzur verici renklerle yaklaşmanın, kurtarıma ve kurtulma umutlarını arttırıcı bir etki sağlayacağı şüphesizdir.

Peki neden tüm dünya çapında arama-kurtarma ekiplerinin logo ve giysileri, yukarıda da söz ettiğimiz üzere Mavi-Lacivert, Turuncu, Sarı, Kırmızı renkleri çevresinde yoğunlaşmıştır? Bu sorunun cevabı, bu renklerin anlamlarında gizlidir:

Turuncu: Arama kurtarma çalışmalarında tercih edilmesinin birincil sebebi, fark edilebilir ve ayırt edilebilir bir renk olmasıdır. Renklerin hangisinin daha çok dikkat çektiğini ortaya koyabilmek için tachistoskop isimli alet ile yapılan deneyde %21,4 ile turuncunun diğer renklerden daha dikkat çekici olduğu test edilmiştir. Bu fiziki özelliğinin yanı sıra, canlılık, cesaret ve güven verir. İç açıcı bir renk olmasıyla, kazazedeleri karamsarlıklarından bir nebze de olsa uzaklaştırır. Turuncu için hayat öpücüğü demek de mümkündür.

Kırmızı: Turuncu gibi, ilk kullanım amacı dikkat çekici ve ayırt edilebilir olmasıdır. Yapılan deneyde dikkat çekicilik açısından 18.6 ile turuncudan sonra ikinci sırada yer alır. Duygusal anlamda arama-kurtarma çalışmalarında olmazsa olmaz duygulardan olan azim ve kararlılığı ifade eder. Kırmızı renk tansiyonu ve kan akışını hızlandırır. İnsana hareketlilik kazandırır ve mutluluk verir. Bu özellikleri ile hüzünlü olanlara moral vermeye yardımcı olur.

Mavi: Özgürlüğü, huzuru ve sonsuzluğu ifade eder. İnsana rahatlık ve huzur veren dinlendirici bir renktir. Dolayısıyla arama-kurtarma çalışmalarında, kurtarılmaya muhtaç kişide bu etkileri yaratmasından dolayı tercih edilen bir renktir. Dikkat çekicilik açısından ise 17.0 ile turuncu ve kırmızdan sonra üçüncü sırada yer alır.

Lacivert: Başarı ve gücün temsilcisidir. Düşünce gücünü arttırarak karar vermeyi kolaylaştırır. Bu duygusal yansımalarıyla arama-kurtarma ekiplerinin vazgeçilmez renklerinden birisidir.

Sarı: En parlak renklerden birisi sarıdır. Dikkat çekici özelliğiyle arama-kurtarma saha çalışmalarında vazgeçilmez renklerden birisidir. Aynı zamanda zihin faaliyetlerini arttırır ve insana cesaret verir. Bu nedenle sorumluluk ve yönetim gerektiren işlerde sarı renk tercih edilir.

Renklerin neyi hissettirdiği kadar, nerede ve diğer renklerle nasıl kullanıldığı da önemlidir. Kısa renk uyumu dediğimiz bu durum, renklerin hem göze görünüşlerini hem de duygusal anlamlarını kuvvetlendiricidir. Renk uyumu için birbirine yakın renkler ile sıcak - soğuk renklerin ve zıt renklerin özelliklerine göre birbirleri ile belli bir denge içerisinde kullanılmaları esastır. Soğuk olarak tabir edilen ara renklerle uyum sağlaması açısından sıcak renklerin kullanılması daha uygundur. Örneğin Güç ve Güvenin temsilcisi lacivert ve turuncudan oluşan AFAD logosunun fümeye, bordo, kahverengi gibi zeminlerde olduğu gibi kullanılması, hem görüntüyü boğan hem de logodaki renkleri öldüren bir tablo çıkarır karşımıza.

Son olarak unutmamamız gereken, yukarıda da bahsettiğimiz üzere tek bir şey vardır: Renkler sadece gözün algısı değildir, psikolojik duruma da etki eden temsilcilerdir.

Tulum üzeri Amblem-Logotype kullanımı ve grafik öğelerin birbiriyle olan ilişkisi ve oranları aşağıdaki gibidir.



T-shirt üzeri Amblem-Logotype kullanımı ve grafik öğelerin birbiriyle olan ilişkisi ve oranları aşağıdaki gibidir.

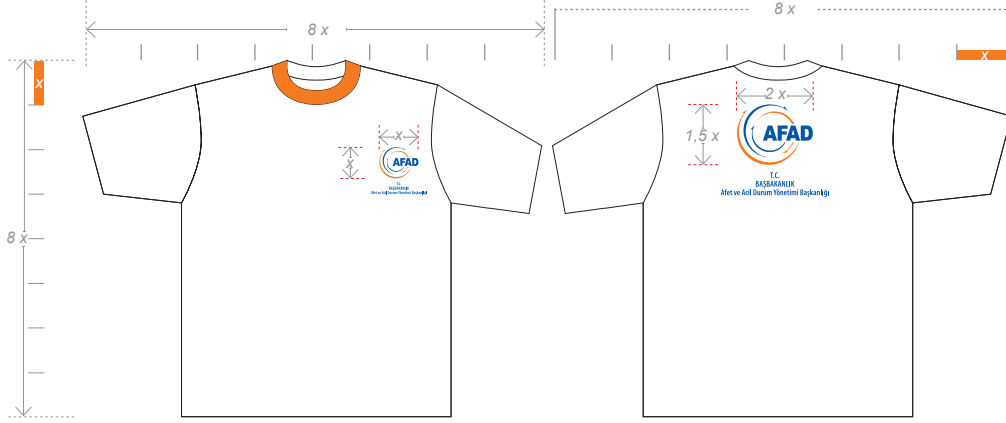

Ceket üzeri Amblem-Logotype kullanımı ve grafik öğelerin birbiriyle olan ilişkisi ve oranları aşağıdaki gibidir.



Ceket üzeri Amblem-Logotype kullanımı ve grafik öğelerin birbiriyle olan ilişkisi ve oranları aşağıdaki gibidir.



Şapka üzeri Amblem-Logotype kullanımı ve grafik öğelerin birbiriyle olan ilişkisi ve oranları aşağıdaki gibidir.

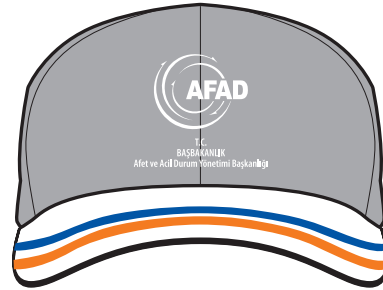
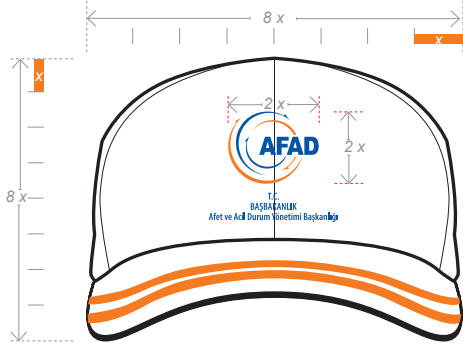

Araç üzeri Amblem-Logotype kullanımı ve grafik öğelerin birbiriyle olan ilişkisi ve oranları aşağıdaki gibidir.

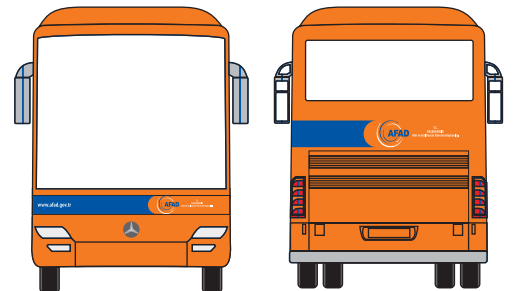
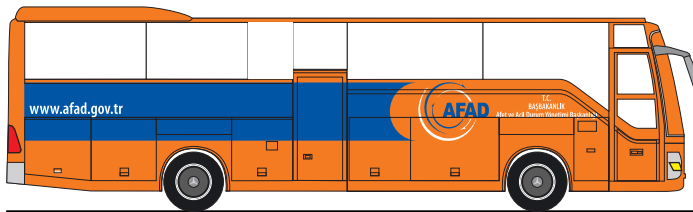
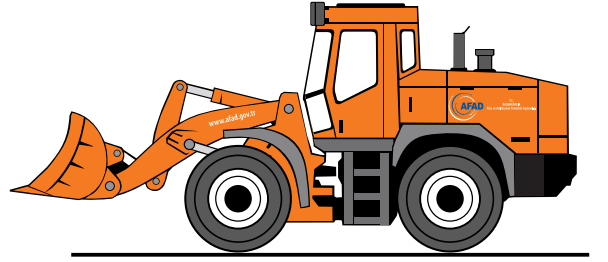
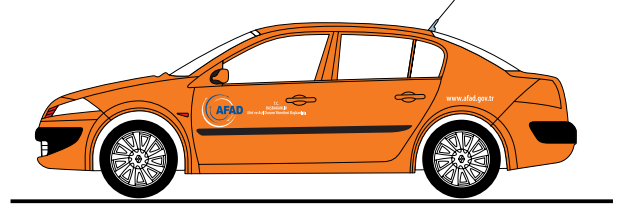

Sağlık Merkezi	→
Konferans Merkezi	↗
Spor Merkezi	→
Kafeterya	→
Kütüphane	→
Otopark	↑
WC	→

Yönlendirme tabelalarında grafik öğelerin birbiriyle olan ilişkisi aşağıdaki gibidir.

Yönlendirmeler üzerine yerleştirilen kanallar sayesinde herhangi bir yönlendirme değişikliği olması durumunda çıkarılıp takıla bikme özelliğine sahiptir.

Görme engelliler için kabartma uygulamalar eklenebilir.

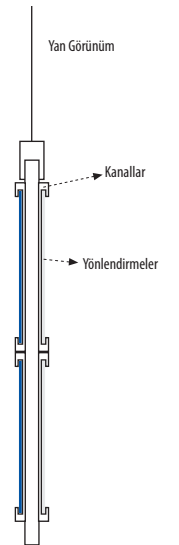

Totem üzerinde Amblem-Logotype kullanımı ve grafik öğelerin birbiriyle olan ilişkisi ve oranları aşağıdaki gibidir.

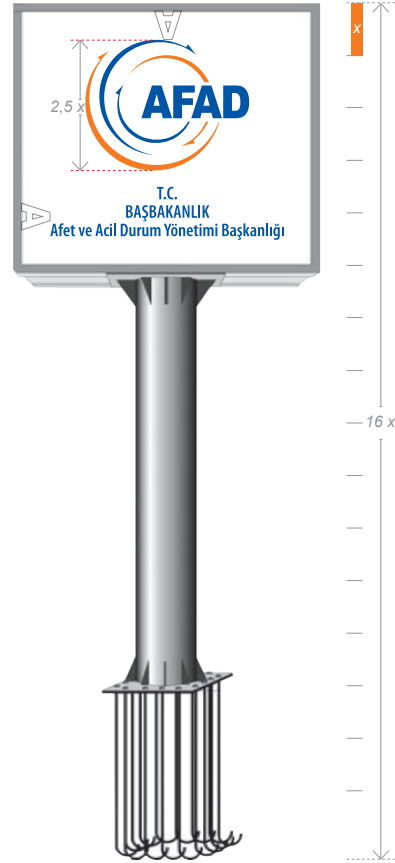

Dış mekan tabelası ve yönlendirmelerinde Amblem-Logotype kullanımı ve grafik öğelerin birbiriyle olan ilişkisi ve oranları aşağıdaki gibidir.

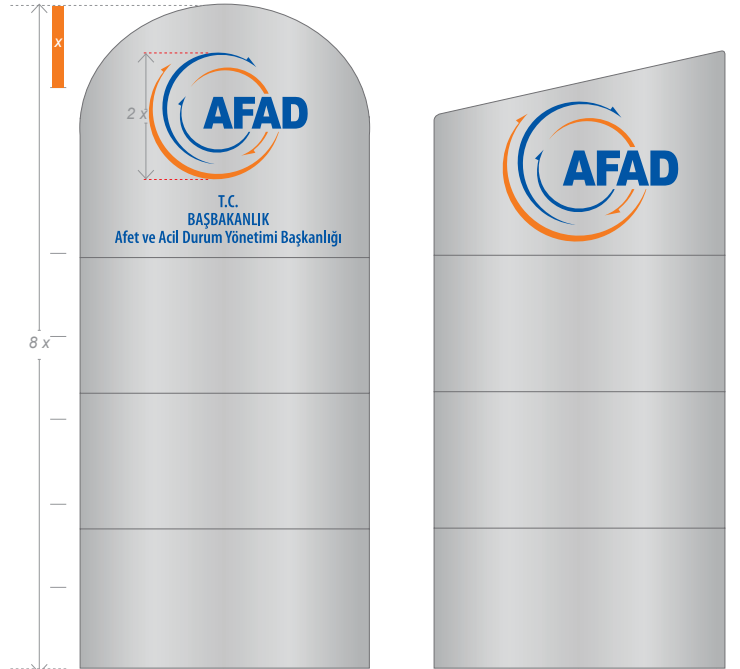

Rozet, kol düğmesi ve kravat iğnesinde Amblem-Logotype kullanımı ve grafik öğelerin birbiriyle olan ilişkisi ve oranları aşağıdaki gibidir.

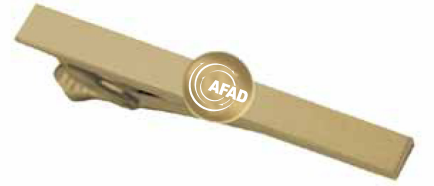

Anahtarlıklarda Amblem-Logotype kullanımı ve grafik öğelerin birbiriyle olan ilişkisi ve oranları aşağıdaki gibidir.

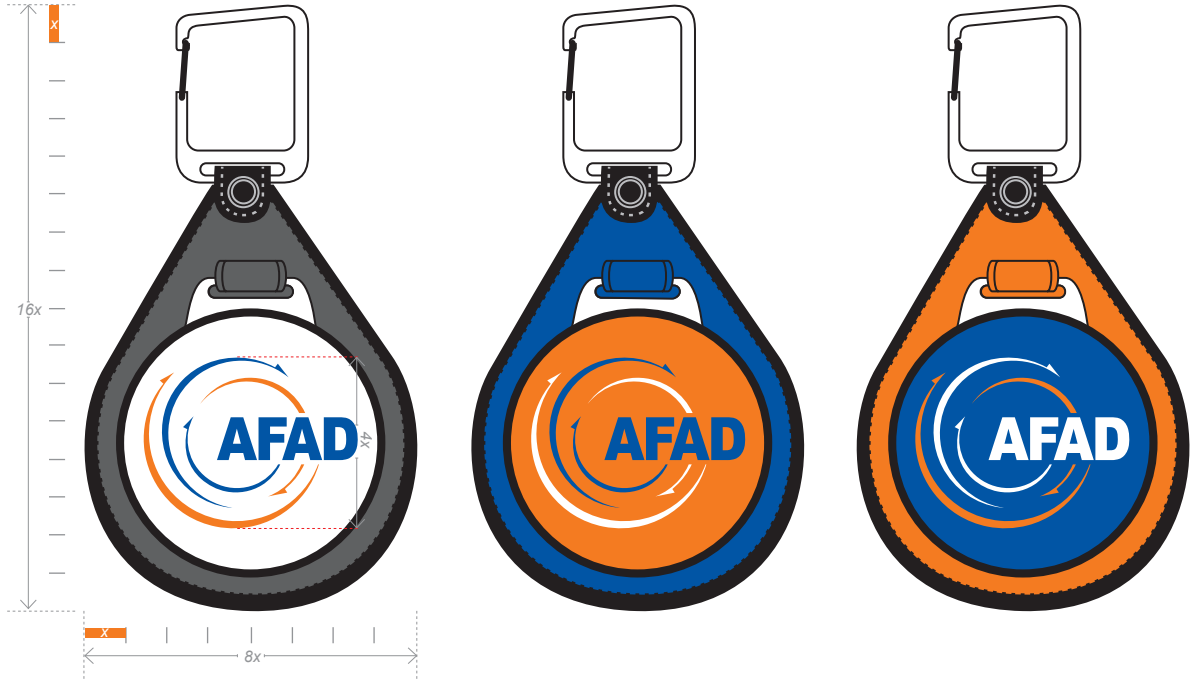

Şemsiye uygulamasında Amblem-Logotype kullanımı ve grafik öğelerin birbiriyle olan ilişkisi ve oranları aşağıdaki gibidir.

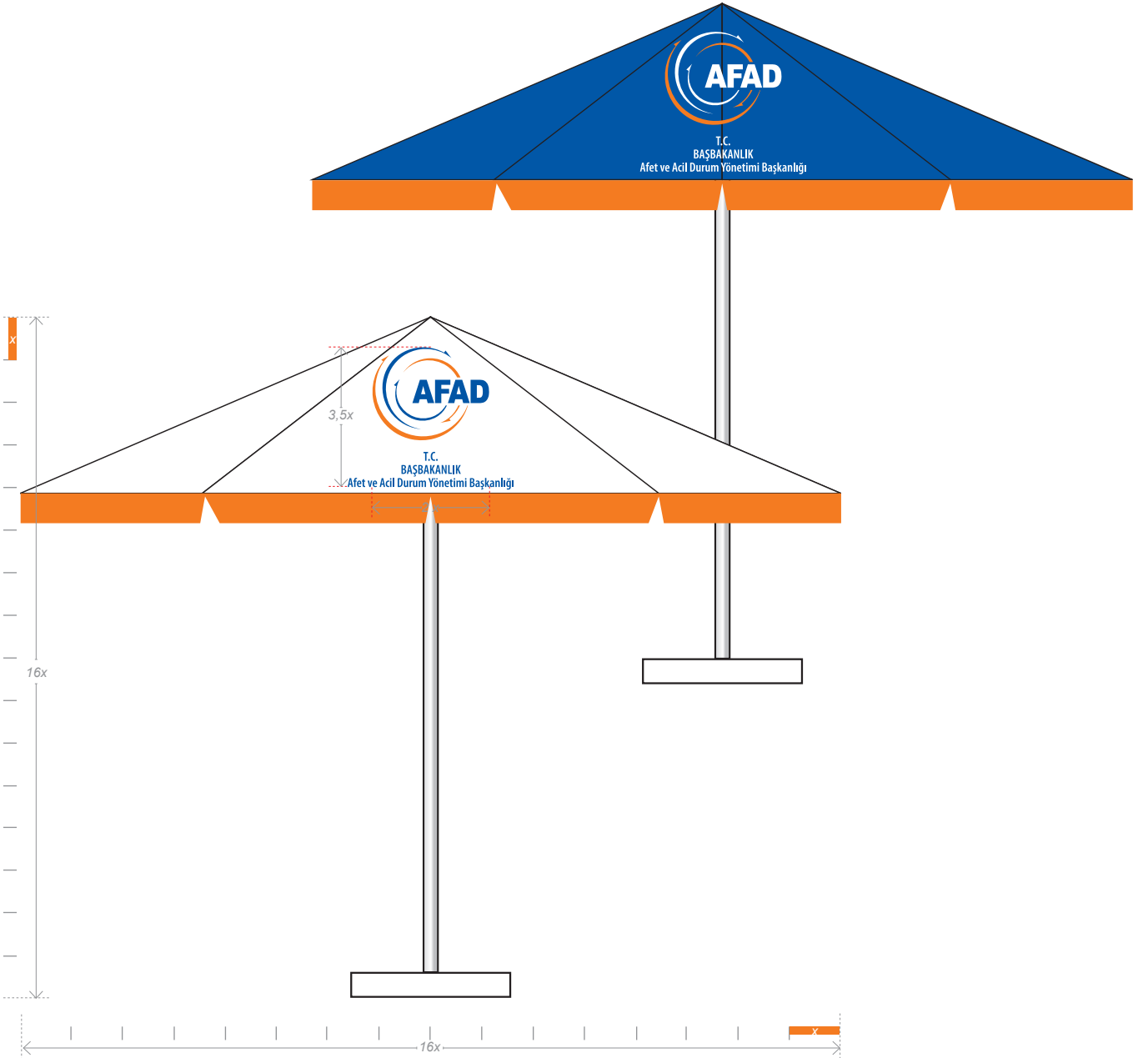

Mause Pad uygulamasında Amblem-Logotype kullanımı ve grafik öğelerin birbiriyle olan ilişkisi ve oranları aşağıdaki gibidir.



Araç kokusu uygulamasında Amblem-Logotype kullanımı ve grafik öğelerin birbiriyle olan ilişkisi ve oranları aşağıdaki gibidir.



Kupa uygulamasında Amblem-Logotype kullanımı ve grafik öğelerin birbiriyle olan ilişkisi ve oranları aşağıdaki gibidir.



Porselen tabak ve fincanlarda Amblem-Logotype kullanımı ve grafik öğelerin birbiriyle olan ilişkisi ve oranları aşağıdaki gibidir.



Duvar saati uygulamasında Amblem-Logotype kullanımı ve grafik öğelerin birbiriyle olan ilişkisi ve oranları aşağıdaki gibidir.



USB bellek uygulamasında Amblem-Logotype kullanımı ve grafik öğelerin birbiriyle olan ilişkisi ve oranları aşağıdaki gibidir.



Baret uygulamasında Amblem-Logotype kullanımı ve grafik öğelerin birbiriyle olan ilişkisi ve oranları aşağıdaki gibidir.



Kitap ayracı kağıt yada metal olabilir.

Kitap ayracı uygulamasında Amblem-Logotype kullanımı ve grafik öğelerin birbiriyle olan ilişkisi ve oranları aşağıdaki gibidir.



Gemici Takvimi uygulamasında Amblem-Logotype kullanımı ve grafik öğelerin birbiriyle olan ilişkisi ve oranları aşağıdaki gibidir.

 <p>T.C. BAŞBAKANLIK Afet ve Acil Durum Yönetimi Başkanlığı</p>							
2011				OCAK / october			
Week	Monday	Tuesday	Wednesday	Thursday	Friday	Saturday	Sunday
39						1	2
40	3	4	5	6	7	8	9
41	10	11	12	13	14	15	16
42	17	18	19	20	21	22	23
43	24 31	25	26	27	28	29	30
2011				ŞUBAT / november			
Week	Monday	Tuesday	Wednesday	Thursday	Friday	Saturday	Sunday
44		1	2	3	4	5	6
45	7	8	9	10	11	12	13
46	14	15	16	17	18	19	20
47	21	22	23	24	25	26	27
48	28	29	30				
2011				MART / december			
Week	Monday	Tuesday	Wednesday	Thursday	Friday	Saturday	Sunday
48				1	2	3	4
49	5	6	7	8	9	10	11
50	12	13	14	15	16	17	18
51	19	20	21	22	23	24	25
52	26	27	28	29	30	31	

Masa Takvimi uygulamasında Amblem-Logotype kullanımı ve grafik öğelerin birbiriyle olan ilişkisi ve oranları aşağıdaki gibidir.



Kokart uygulamasında Amblem-Logotype kullanımı ve grafik öğelerin birbiriyle olan ilişkisi ve oranları aşağıdaki gibidir.



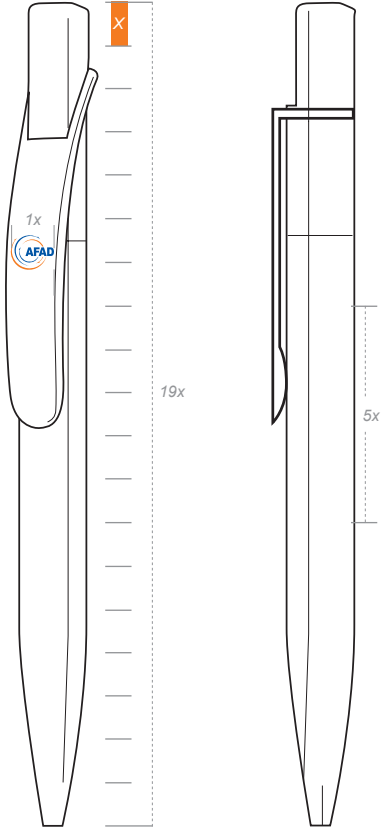

Kalem uygulamasında Amblem-Logotype kullanımı ve grafik öğelerin birbiriyle olan ilişkisi ve oranları aşağıdaki gibidir.



Küp notlukta grafik öğelerin birbiriyle olan ilişkisi ve oranları aşağıdaki gibidir.

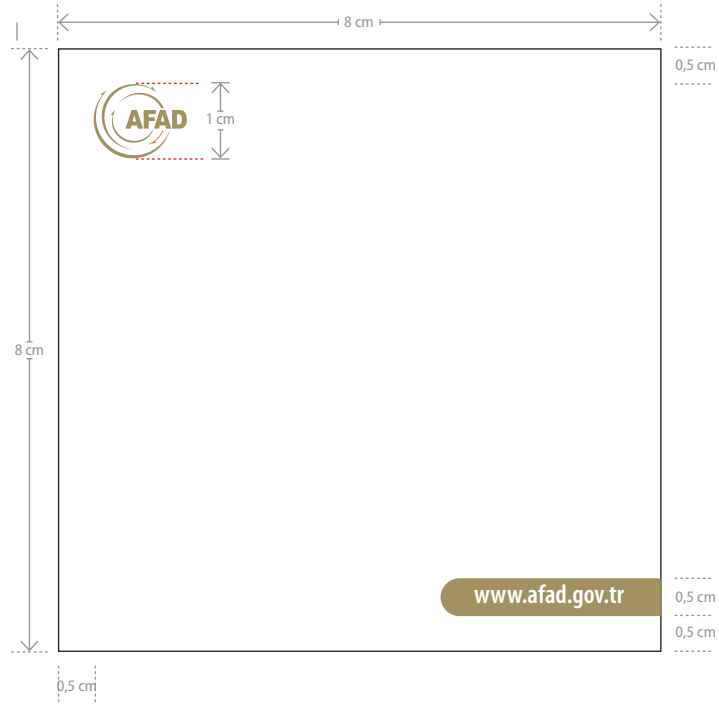

Kalemlik uygulamasında grafik öğelerin birbiriyle olan ilişkisi ve oranları aşağıdaki gibidir.



Plaket üzeri Amblem-Logotype kullanımı ve grafik öğelerin birbiriyle olan ilişkisi ve oranları aşağıdaki gibidir.

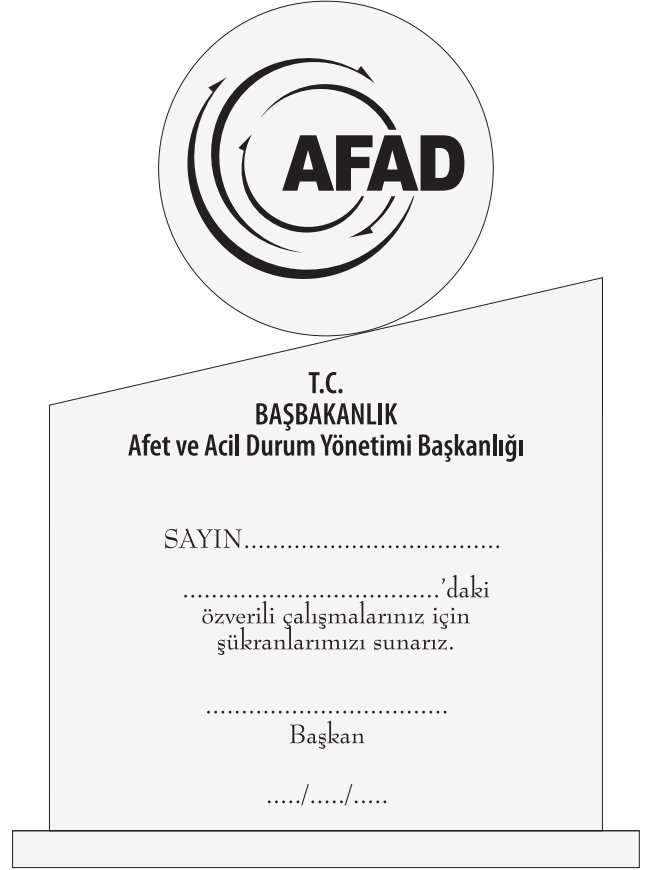

Çelenk üzeri Amblem-Logotype kullanımı ve grafik öğelerin birbiriyle olan ilişkisi ve oranları aşağıdaki gibidir.

Çelenkler bir defaya mahsus olarak metal bir meteryal üzerine serigrafı ya da dijital baskı olarak yapılmalıdır.



Karton Çantalarda Amblem-Logotype kullanımı ve grafik öğelerin birbiriyle olan ilişkisi ve oranları aşağıdaki gibidir.

İlgili tasarım, uygulamaya hazır halde ek'te bulunan CD içerisinde mevcuttur.

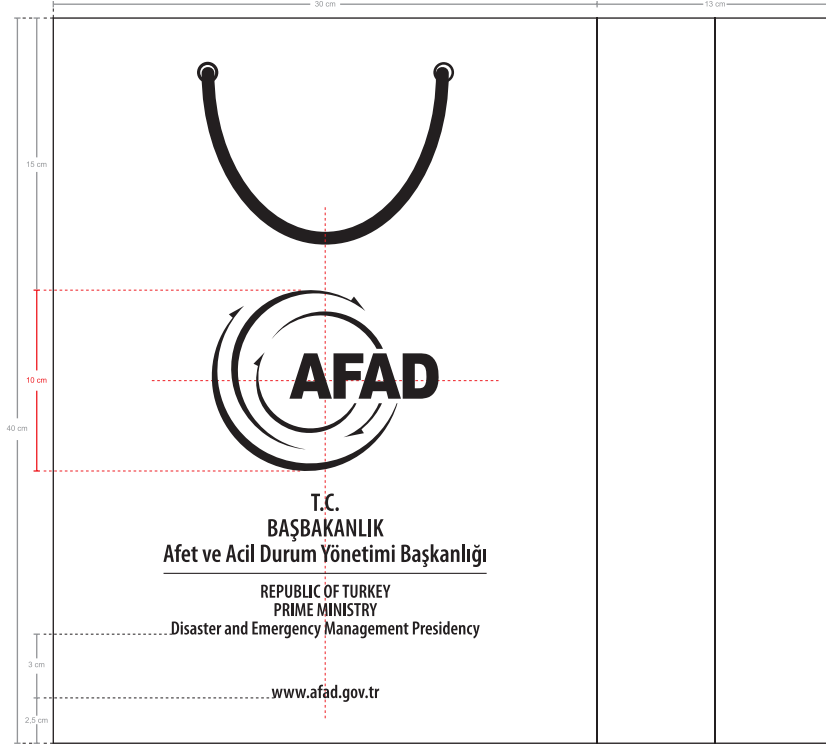

Boyutlar:
30 cm x 40 cm x 13cm

Kağıt:
Kraft kağıt

Baskı renk sayısı: 1
Black

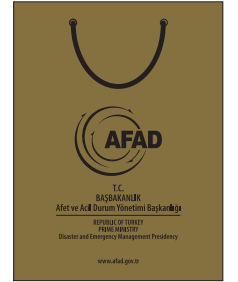

Boyutlar:
30 cm x 40 cm x 13cm

Kağıt:
300 gr mat kuşe

Baskı renk sayısı: 2
Pantone Reflex Blue C
Pantone 166 C Pantone 166 C

Mat laminasyon uygulanmalıdır. Amblem-Logotyp için lokal LAK uygulanabilir.

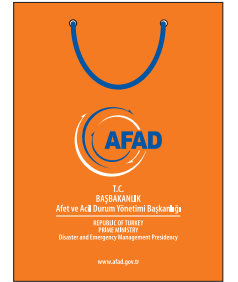

Boyutlar:
30 cm x 40 cm x 13cm

Kağıt:
300 gr mat kuşe

Baskı renk sayısı: 1
Pantone 871 C

Mat laminasyon uygulanmalıdır. Amblem-Logotype ve kurum isminde altın varak basılmalıdır. Amblem-Logotype ta ayrıca gofre uygulanabilir.



Kolonyalı Mendil uygulamasında Amblem-Logotype kullanımı ve grafik öğelerin birbiriyle olan ilişkisi ve oranları aşağıdaki gibidir.

İlgili tasarım, uygulamaya hazır halde ek'te bulunan CD içerisinde mevcuttur.

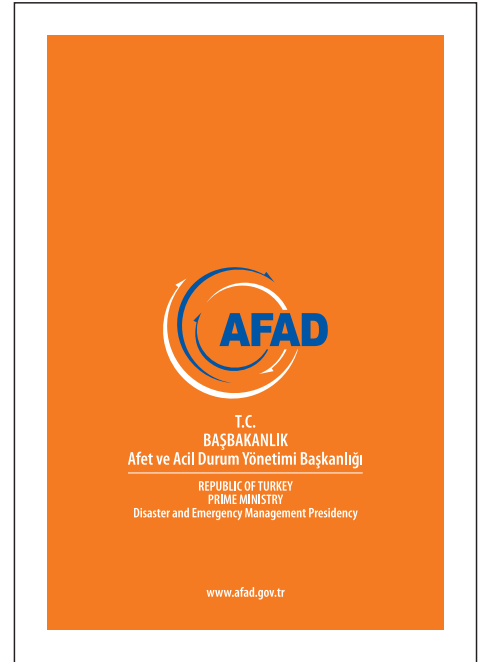
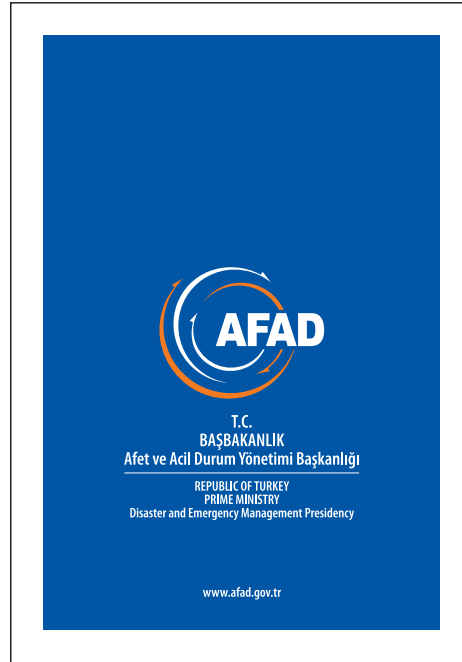
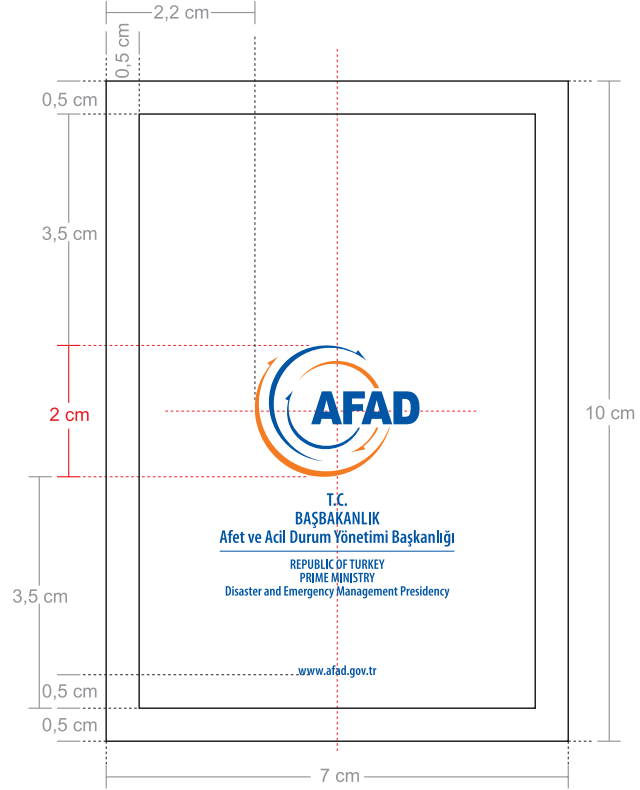

Boyutlar:
7 cm x 10 cm

Kağıt:
Kuşe kağıt veya triplex folyo kağıtlar

Baskı renk sayısı: 2
Pantone Reflex Blue C
Pantone 166 C Pantone 166 C

Koli uygulamasında Amblem-Logotype kullanımı ve grafik öğelerin birbiriyle olan ilişkisi ve oranları aşağıdaki gibidir.

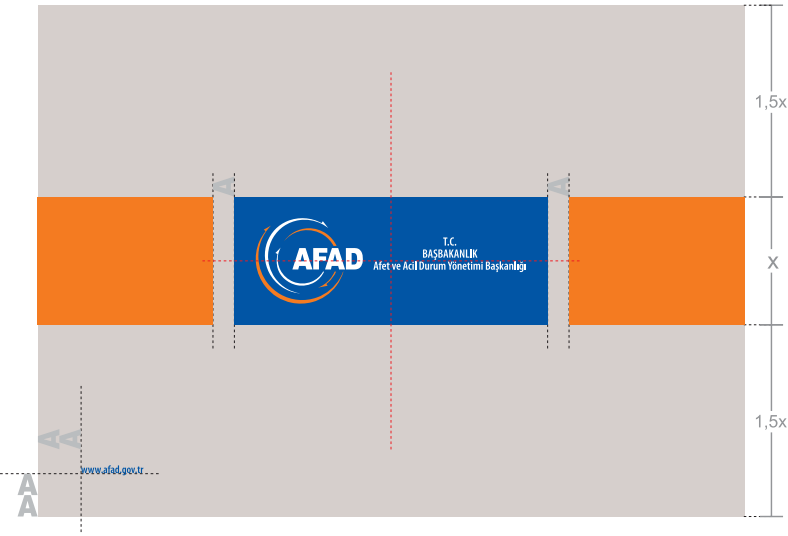
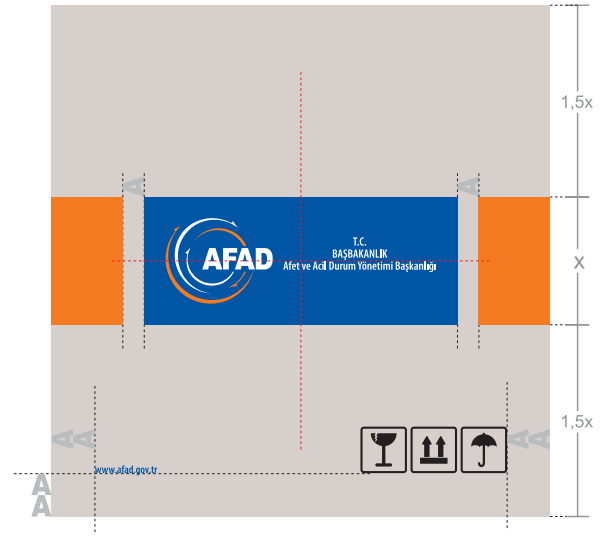
Koli ön yüzey**Koli yan yüzey**

Kongre çantasında Amblem-Logotype kullanımı ve grafik öğelerin birbiriyle olan ilişkisi ve oranları aşağıdaki gibidir.



Ajanda uygulamasında deri yada suni deri üzerine Amblem-Logotype sıcak baskı olarak kullanılmıştır. Grafik öğelerin birbiriyle olan ilişkisi ve oranları aşağıdaki gibidir.

